

英语教学

技能训练教程

李宏业 高兰英 主编

ENGLISH

中国海洋大学出版社

英语教学技能训练教程

主 编	李宏业	高兰英	
副主编	徐春英	丁 琪	李梅英
编 委	焦爱芝	秦玉刚	李文海
	刘晓青	卢 青	丁兆芬
主 审	于秀华		

中国海洋大学出版社

·青 岛·

图书在版编目(CIP)数据

英语教学技能训练教程/李宏业,高兰英主编, - 青岛:中国海洋大学出版社,2003.1

ISBN 7-81067-457-9

I. 英… II. ①李… ②高… III. 英语课-教学法-中小学-师资培训-教材 IV. G633.412

中国版本图书馆 CIP 数据核字(2003)第 004380 号

中国海洋大学出版社出版发行
(青岛市鱼山路 5 号 邮政编码:266003)

出版人:李学伦

山东电子工业印刷厂印刷

新华书店经销

开本:850×1168mm 1/32 印张:12.5 字数:310千字

2003年1月第1版 2003年1月第1次印刷

印数:1~4500 定价:15.80元

前 言

21 世纪国际竞争不仅仅是经济的竞争,更主要是科技和人才的竞争,归根到底是教育的竞争。新世纪的严峻挑战,使教育承担的任务更加艰巨,责任更为重大。当前,许多国家都把发展和振兴教育作为首要任务和面向 21 世纪的基本国策,都在积极推行教育改革。

全面推进素质教育,是当前我国现代化建设的一项紧迫任务,是我国教育事业的一场深刻变革,是教育思想和人才培养模式的重大进步。加强教师职业技能的培养则是提高教师素质、全面推进素质教育的根本保证。

做一名合格的英语教师,不仅要具备较系统的英语知识和英语应用能力,还应具备扎实的英语教师职业技能。随着英语教学改革深入和现代教育技术的推广运用,今天的英语教学对英语教师职业技能提出了更高的要求。根据 1992 年国家教委颁布的《二、三年制师范高等专科学校英语教育专业教学计划》,师范英语教育专业都应开设英语教师职业技能训练课程。

本教程以《师范高等专科学校英语教育专业英语教学大纲》和《高等师范学校学生的教师职业技能训练基本要求》为依据,以先进的教学理论为指导,吸收近年来的优秀研究成

果,对我国英语教师职业技能的培养进行了深入分析和研究,并在此基础上切分教学技能,整合现代教育技术,对学生的教学微技能进行系统训练。同时,根据语言要素和教学技能要求进行优化组合、综合训练,以期培养学生系统、全面而又扎实的英语教学技能,缩短师范学生走向教育工作岗位后的适应期,更好地实施和推进素质教育。

在编写本教程时,我们遵循了以下原则:

● 注意反映教学改革的新思想和新要求,使英语教师职业技能训练尽快适应改革的需求。

● 强调教程内容的科学性、先进性、针对性和实效性,从英语教师的实际需要出发,提高教师职业技能培训质量。

● 将英语教学理论和英语教师的实践经验密切结合。本教程采用现代教育理论和方法,辅以优秀课堂教学范例,从理论和实践两个方面总结先进的教学经验,帮助教师提高实施素质教育的能力和水平。

● 在基本涵盖英语教学中必备的职业技能训练的基础上,重点突出课堂教学技能训练。

● 从可持续发展和终身学习的战略高度出发,在课程教学中加强了反映现代教育思想、现代教育技术发展和应用的内容。

本教程的编写得到了山东省师专师院英语教学协作组组长于秀华教授的支持和帮助。在编写过程中我们还参考了中外有关专著、教材和论文,对相关参考文献的作者,在此一并致以衷心的感谢。

由于编者水平所限,书中不妥之处在所难免。恳请专家、同行和读者提出宝贵的批评和建议。

编者
2002年8月

目 录

第一单元 英语语音

- 第 1 课 英语语音训练、任务及原则 3
- 第 2 课 英语语音训练的基本内容和具体方法 5
- 第 3 课 英语语音技能训练的基本要求及训练材料 19

第二单元 英语书写教学技能

- 第 4 课 英文书写的特点 29
- 第 5 课 英文硬笔书写 42
- 第 6 课 英文粉笔书写 45
- 第 7 课 英文书写教学 49

第三单元 教唱英文歌曲技能

- 第 8 课 英文歌曲教唱技能 57

第四单元 简笔画教学技能训练

- 第 9 课 简笔画技能 85
- 第 10 课 简笔画辅助教学技能 94

第五单元 英语游戏的组织与训练

- 第 11 课 英语教学游戏的组织与训练 105

第六单元 英语教学基本技能

第 12 课	语音教学	117
第 13 课	词汇教学	119
第 14 课	语法教学	126
第 15 课	听力教学	139
第 16 课	口语能力的培养	147
第 17 课	阅读能力的培养	162
第 18 课	写的能力的培养	174

第七单元 英语课堂教学微技能

第 19 课	英语课堂教学的组织	185
第 20 课	教态和体态语言的表达	192
第 21 课	课堂语言的运用	201
第 22 课	板书	208
第 23 课	导入新内容	212
第 24 课	呈现与演示	220
第 25 课	提问与纠错	224
第 26 课	机械性练习、意义练习和交际性练习	229
第 27 课	复习课的教学	242

第八单元 备课技能

第 28 课	备课技能	251
第 29 课	开发与利用教学资源	259

第九单元 常规教学媒体的使用

第 30 课	教学媒体的分类与作用	267
第 31 课	语言实验室	279
第 32 课	多媒体组合课堂教学设计方案	291

第十单元 作业批改与学习指导

第 33 课	作业布置与批改技能	297
第 34 课	学习指导	306

第十一单元 英语测试

第 35 课	命题与试卷编制	313
--------	---------------	-----

第十二单元 现代教育技术

第 36 课	中文 Windows 98 的基本操作	337
第 37 课	Word 97 上机操作步骤	340
第 38 课	利用 PowerPoint97 制作幻灯片	346
第 39 课	互联网上的英语教学资源及利用	348
第 40 课	课件的设计	353
第 41 课	Internet 网上实用技术	355
第 42 课	英语软件(English Software)	360
第 43 课	实践与点评	364

第十三单元 自修与教研

第 44 课	教师的自修	367
第 45 课	教学论文的写作	369
第 46 课	教学研究的方法	377
第 47 课	教学实验的实施	383

参考文献	390
------------	-----

第一单元

英语语音

英语语音包括发音、节奏和语调,此为英语语音的三要素。三要素紧密相连,相辅相成,构成了一个完整的体系。语音、词汇和语法是构成语言的三大要素,其中语音是最基本的。学习英语同学习其他语言一样,必须首先学好发音。学好发音是学好英语的基础。要注意把每个音素发准,更要注意每个音素在语流中的发音及其各种音变现象。这是学好语音的关键。

第 1 课 英语语音训练、任务及原则

一、学习英语语音的重要性

掌握好语音,不仅能把所学英语语言材料以正确的语音形象输入大脑并储存起来,用以听懂他人说的或录音、广播等媒介的正确、规范的英语,有利于正确地表达思想,提高执教水平,而且对于语法和词汇的学习,培养听、说、读、写等各项技能颇有帮助。也可以说,要将一种语言真正学好,那就首先应该掌握好语音。

二、英语语音训练的意义

高师英语专科教学的培养目标是各级各类学校的英语教师,其中大部分将成为广大中小学生的英语启蒙老师,因此,他们的语音、语调至关重要。在英语教学的起始阶段,学生主要是向教师学习。语音学习主要靠模仿,教师的示范作用尤其重要,他们的语音、语调、口语习惯和运用语言的技巧,对学生都会产生直接的影响。语音学不好直接影响到单词的记忆和积累,这就形成了教学中最大的拦路虎。对此,必须加大训练的力度。通过训练,确保每一个在校师范生过好语音关。

三、英语语音训练的任务

英语语音训练的主要任务是帮助学生将分散学习的语音知识进行归纳整理,使其系统地了解英语语音的基本知识和基本理论,并能指导学生的英语语音实践活动,促使他们自觉纠正原有的发音错误,不断提高语音水平。认真地进行发音训练,注意理论与实践的结合,学习中要注意听音、辨音、模仿等练习,加强英语语音之

间的对比和英汉语音之间的对比,尽最大努力防止和排除地方音的干扰。每一个学生必须把最基本的,然而又是最重要的英语语音掌握好,从而达到《师范高等专科学校英语教育专业英语教学大纲》对语音教学的四级要求,即能用正确的语音语调授课,具有较强的辨音、正音及示范朗读能力。

四、英语语音训练的原则

(一) 发音训练与字母训练相结合

发音作为英语教学的最先行内容,应该与字母的读音和书写相结合,通过字母的书写加注音,检查学生对其掌握的情况,以便对症下药。

(二) 语音单项训练与语流训练相结合

语音单项训练是指通过句子把音、律、调统一起来进行训练。两种方法结合进行,才能将各种语音训练和技能结合起来。

(三) 模仿和讲练相结合

语音训练要正确处理模仿与讲练的关系。语音训练,应从模仿入手,辅以语音理论的讲解,然后再进行操练。

(四) 重视对比

英语语音体系由互有差别的部分组成。学习语音就必须搞清这些差别,而搞清这些差别的惟一手段是进行对比。对比既要注意语音内部的对比,还要注意英汉两种语言的对比,并且要结合地区和乡音进行。

(五) 抓好重点

教师要观察分析学生,找出难发的音和存在的问题,重点突破。

第2课 英语语音训练的 基本内容和具体方法

语音教学是语言教学的重要内容之一,自然规范的语音、语调将为有效的口语交际打下良好的基础。语音教学应注意语义与语境、语调与语流相结合。对于中国学生来说,从某种意义上讲,与发音相比,节奏和语调更为重要。在教学中,除了进行知识的系统归纳和理论上的提高外,应特别注重学生的英语语音能力的技巧训练。英语语音训练主要是把大一所学过的教材中的语音知识加以总结、归纳,使其向能力转化。其基本内容包括导论、音素、语音规则、重音和节奏、语流中的语音变化、语调、英语示范朗读技巧等。

一、导论

(一) 发音器官及其功能

要学好一种外国语的发音,除了多听、多模仿、多练习、多分析、多对比外,很重要的一点,就是要知道一个音是怎样发的。语音是人类发音器官活动的产物,它是从肺部呼出的气流,经过气管、声带(声门)、口腔和鼻腔等发音器官的调节而形成的。

发音器官按作用可分为三大部分:

- (1) 动力部:肺和气管;
- (2) 发音部:喉头及声带;
- (3) 调音部:口腔、鼻腔和咽腔。

(二) 音素的基本概念

语言中具有区别意义的最小语音单位叫做音素(音位),有元音和辅音之分。例如:普通话中的“a, o, e, i, u, ü”(元音音素);“b,

p, m, f, d, t, n, l, g, k, h, ng, x, s, r, sh”(辅音音素)。再如:普通话里“发(fā)”和“妈(mā)”两个词是靠 f 和 m 来区别的, f 和 m 就是两个音位;“来(lái)”和“雷(léi)”两个词是靠 a 和 e 来区别的, a 和 e 也是两个音位(在英语里一般用宽式音标“/ /”的符号表示音位,如 /f/)。

(三)国际音标

国际音标(International Phonetic Symbols)是国际语音协会(IPA—International Phonetic Association)设计的标音系统。它提供了一种国际性记录各种语言语音的标准符号。国际音标同其他标音系统相比,显得更严密,更精确、划一、简单、实用,更具有科学性,对语音的研究与教学非常有用。国际音标有宽式(Broad Transcription)和严式(Narrow Transcription)之分。大多数的语音参考书、工具书和教科书一般都使用宽式音标,部分理论性及专业性较强的参考书和工具书采用严式音标。宽式音标一般放在 / / 中,严式音标一般放在 [] 中。本书采用的是我国现行教科书中通用的宽式音标。

二、音素 (Phoneme, 共 48 个)

(一)元音 (Vowels, 20 个)

1. 单元音 (Pure Vowels, 12 个)

(1) 前元音 (Front Vowels): /i:/, /i/, /e/, /æ/。

(2) 中元音 (Central Vowels): /ə/, /ɜ:/, /ʌ/。

(3) 后元音 (Back Vowels): /u:/, /u/, /ɔ:/, /ɒ/, /ɑ:/。

2. 双元音 (Diphthongs, 8 个)

(1) 合口双元音 (Closing Diphthongs): /ei/, /ai/, /oi/, /əu/, /au/。

(2) 集中双元音 (Centring Diphthongs): /iə/, /eə/, /uə/。

发双元音时,口形要注意滑动,从一个元音向另一个元音滑

动。在滑动时,要注意前音长、后音短,前音清晰、后音模糊,前音重、后音轻等特点。

(二) 辅音 (Consonants, 共 28 个)

为了大家在学习的过程中便于找准音位,特制辅音分类表如下:

Classification Consonants

Place Manner	Bilabial 双唇音	Labio- dental 唇齿音	Dental 齿音	Alveolar 齿龈音	Postal- veolar 后齿龈音	Palato- alveolar 硬腭龈音	Palatal 硬腭音	Velar 软腭音	Glottal 喉音
Plosive 爆破音	p, b			t, d				k, g	
Affricate 破擦音				ts	dz	tr	dr	tʃ, dʒ	
Fricative 摩擦音		f, v	θ, ð	s, z	r	ʃ, ʒ			h
Nasal 鼻音	m			n				ŋ	
Lateral 舌边音 (旁流音)				l					
Semi-Vowel 半元音	w						j		

对上表中的一些音作进一步说明。凡是两个音在一个格内的均属成对辅音,其发音特点是一清一浊。其中爆破音有三对,其特点是发音时气流冲破某种发音障碍爆破成音。/p/, /b/是双唇爆破音;/t/, /d/是舌尖齿龈爆破音;/k/, /g/是舌后软腭爆破音。破擦音有三对,由爆破音和摩擦音结合而成,其特点是先爆破后摩擦。

(三) 语音音素训练的基本原则

音素训练的目的在于培养学生良好的听音、辨音和发音能力。学好英语音素最主要的方法是多进行有控制有指导的实践,具体

地说,要做到五多,即多听、多模仿、多练习、多体会辨析、多对比。

1. 多听

语音学习首先从听入手,听得越多,发得越准,读得越好。多听就是训练耳朵,提高辨音能力。听,一是听教师的发音,以便将视觉(看口形)和听觉相结合,加强听觉分析;二是听标准的英语录音磁带或录像,可听单个音素的发音、音的对比、语流中单个音素的发音等,以形成正确的听觉表象,使自己熟悉地道的英语语音。还要将精听和泛听相结合。精听即逐音、逐词、逐句地听,它能培养我们掌握英语的准确性,听准了再进行模仿,收效会更快。泛听即大量广泛地听,能培养语感。

2. 多模仿

模仿是学习语音的有效方法。模仿包括听音和发音两个方面。听音是发音的先导,听准了才能模仿得惟妙惟肖;发音又是对听音的检查和巩固,只听音而不发,难以说明是否听清、听准,也无法将听觉表象固定下来。所以说,语音训练过程实质上是听和说有机结合的模仿性实践活动。

模仿是在理论指导下有意识的实践活动,而不是机械性地模仿,即在理解的基础上,在理论的指导下进行模仿,特别是汉语中没有的音或与汉语相近的音,学生很难通过听觉掌握其特点,如单靠模仿,就可能形成错误的表象而导致错误的发音。这就需要通过适当的讲解,让学生掌握这些音的发音要领。但讲解要适度,要抓住关键、简明扼要。例如元音/æ/和/e/的区别,关键在于牙床的开合程度,抓住这一矛盾,舌位唇形的问题便不难解决。再如辅音/s, z/与/θ, ð/的区别在于发音部位的不同,/n/与/l/的区别则在于发音的方法不同。讲明它们之间的不同点,也就抓住了关键。另如英语辅音/ð/的发音,如不说明其发音部位和方法,就不好模仿,往往会模仿成/z/或/θ/。尤其是成年人学外语,一定要注意理论与实践的结合,因为成年人母语的发音习惯已根深蒂固,不易改

变,加之成年人听力的灵敏度和发音器官的灵活度较低,在这种情况下,要学好一种外国语的语音,单凭感性的模仿就更不够了,必须学习一些必要的理论知识,并利用这些理论知识来指导自己的实践活动。讲解发音要领应尽可能直观,几句话难以说清楚的发音要领,一看教师的口形便能明白。有些无法直接观察的,可通过发音器官图表或用两手造型示意进行比较说明。

3. 多练习

在听准、模仿好的基础上,要做大量的练习。上课下,多听多讲,反复练习,不断使用,自觉养成讲正确英语的习惯。

4. 多体会辨析

在反复练习的过程中,要用心体会发音要领,然后进行发音,如果有误,应找出原因,及时纠正,练出成效。

5. 多对比

对比是学好语音的重要手段之一。我们不但要注意英汉语音的对比、英语内部发音的对比、正确与错误的对比,而且还要注意自己的发音和有声资料的对比,找出错误和差距的原因,才好改进。首先,与母语进行比较,将有助于预见学生在学习英语发音上的困难。英语元音/i:/, /ɛ:/, /ɔ:/, /u:/分别与汉语韵母 i, e, o, u 舌位相近,但长度不同。英语元音/i/, /æ/, /ɔ/, /u/, /ʌ/, 在汉语里则没有与之相对应的元音。一些成对的辅音在英语中有清、浊之分,而在汉语中则都是清音,仅是送气与不送气之别。不能错将英语的/p, b/与汉语拼音中的 p, b 等同起来。如英语中的一切近似元音中的/e/和/æ/, /ʌ/和/ɑ:/, /i/和/ei/, /æ/和/ai/;辅音中的/v/和/w/, /s/和/ʃ/, /θ/和/f/等等,这些音如果让学生独立地听,难以觉察出其区别,但一经对比,再加以适当的解说,各自的特点就显现出来了。再者,要经常录音,把学生本人的录音同标准录音相对比。通过比较,揭示异同,以有利于掌握要领,养成良好的发音习惯。

对比要结合地方方言进行。我国幅员辽阔,方言众多,各地区的学生在汉语语音上的特点带有地方性,因此,在英语语音教学中不能全靠汉英一般分析、对比,还要分析学校所在地区的方言、方音,才能在语音教学里采取更恰当的方法。例如:元音和辅音的差别、清辅音和浊辅音的差别、重读和非重读的差别、升调与降调的差别等等。以山东省为例,在发音上存在的问题也不尽相同,西北部/l/, /r/, /v/, /f/, /w/这几个音分不清,西南部/s/, /z/, /tʃ/, /dʒ/, /ʃ/, /ʒ/等音发起来有困难,胶东地区发/θ/, /ð/, /s/, /ts/等音存在一定问题;有些学生/n/与/ŋ/不分,有些/s/与/ʃ/不分。总之,对比能使教师预见学生在学习语音上的难点,帮助其自觉克服方言乡音的干扰。教师应从方言和学生个人的语音素质等方面探索其原因,以便有针对性地考虑教学的训练方法和措施进行个别辅导,因材施教,有效地帮助学生解决语音学习上的困难。否则学生会因语音上的困难未能及时克服而影响学习兴趣,甚至丧失学习信心,给英语学习造成严重的不良后果。

当然,学习语音的方法不仅是这些,在训练过程中,还应努力给学生多提供实践机会。通过大量的实践,帮助学生学会模仿和辨音,自觉纠正原有的发音错误,克服母语、方言的影响,养成良好的发音和朗读的习惯。充分发挥学生的主观能动性,真正使其掌握地道英语的音、律、调。

三、读音规则

读音规则包括音节的划分;重读音节和非重读音节的区别;元音字母 a, e, i(y), o, u 在开音节和闭音节中的读音;r 音节和 re 音节在重读音节和非重读音节中的读音;元音字母及元音字母组合在非重读音节中的读音;元音字母组合在重读音节中的读音;辅音字母及辅音字母组合的读音等。这些读音规则在语音训练过程中都必须掌握,使其得到巩固。

四、重音和节奏

(一) 节奏训练的重要性

节奏是英语语言内部固有的规律,是在一定时间内重复出现的有规律的语言现象。就像音乐里面的节拍一样,英语语言的节奏感很强,在说话和朗读时,重读音节和非重读音节呈现规律性的交替,形成一个重轻、长短、高低、快慢相间的节拍。英语节奏的基本单位是节奏群,每一个节奏群由一个重读音节或一个重读音节加若干个非重读音节组成。重读音节是节奏群的核心,一个句子中有多少个重读音节就有多少个节奏群。我们一定要重视节奏训练,以提高学生的语音水平。

(二) 节奏训练的内容和方法

重音是节奏的基础。重音又分单词重音和语句重音。

1. 单词重音

英语单词内部的重读音节和非重读音节对立的语音现象称为单词重音。每个单词至少有一个重读音节,而且重读音节的位置不容改变,因为单词重音有区别词类和词义的作用。同一个单词,如果重读音节不同,词性将会不同,有的时候词义也会完全不同。例如:

'subject (n.) 科目,主题 'silver 'fish 银色的鱼

sub'ject (v.) 使服从 'silver-fish 银鱼

英语单词重音的位置非常复杂,给英语学习者带来很大困难。但从构词法的角度来分析,仍有一些规律可以遵循。简单的双音节词一般重读第一个音节,如 'letter, 'study, 'labor, 'apple...;多音节词一般重读从词尾往前数的第三个音节,如 e'conomy, oppor'tunity, possi'bility, uni'versity...;派生词的重音可根据一些前缀和后缀来确定,如有前缀 a- 的双音节词,重读前缀后面的第一个音节,如 a'way, a'gain, a'bove...;有后缀-ion 的单词,重读这个

后缀前面的那个音节,如 insti'tution, pro'duction, pronun'ciation...; 大多数复合名词重读前一部分,但有少数的复合名词及复合形容词、复合数词和复合动词,要重读两部分,如 'writing-'desk, 'man-'made, 'Twenty-'two...

2. 语句重音

在英语对话和朗读中比较重要的词都要重读,使这个词的发音响亮而清晰。一般来说,实词在句子中重读,虚词不重读。读的时候,同单词的强读式和弱读式结合起来。通常重读的词用强读式,不重读的词用弱读式。

在句子中每个重读音节间相隔的时间大致是相等的,在重读音节间的弱读音节要读得快些,就像音乐中的节拍一样。在朗读时特别要体会一轻一重或一重一轻的节奏感。如:

I'm 'so 'glad to 'see you a'gain.

'Try to re'member.

...

训练重音要和节奏、句型结合起来,在课文教学中落实,通过课文的规范化朗读和背诵来形成句重音,把握技巧;另外还要听写节奏和重音明晰的句子,让学生标示重音,然后反复练习。

3. 节奏特点

英语节奏有两大特点:一是语句中各音节有轻有重,交替出现,以重读音节为主,以非重读音节为辅。如:

I 'think he 'wants to 'go. o○ o○ o○

It 'isn't the 'same as be'fore. o○ o○ o○ o○

二是重读音节分布的相对等时性。汉语是以音节计时的语言。一句话的长短取决于音节的多少,不论是重读音节还是非重读音节,音节越多,读时占用的时间就越长。一个句子所占时间的长短,决定于重读音节的多少,而不受非重读音节的影响。如:a /'wonderful/ 'man 第一个节奏群里有三个音节,而第二个节奏群

里只有一个音节,要使各节奏群所占的时间大体相等,读第一个节奏群时要使用略音、连读、同化等读音技巧快读,而读第二个节奏群时速度适当放慢。练习节奏时,可选用童谣、短诗等,多听多练。为加强节奏感,可打着拍子进行练习。在长句中还要注意停顿。停顿在句中的位置,对语义有很大影响。

五、语流中音的变化

英语中音素和单词在静止的时候是一种发音,在语流中又是一种发音。音的这种变化称为语流中音的变化。

从听和说的交际需要看,人们所听到的是语流中的语音。人们所发出的是融合在语流中的语音。从语音学的角度看,许多语音现象往往随语流而定,如重音、元音长短的变化、连读、不完全爆破以及节奏和语调的变化等,都只有在语流中才能反映出来。从中学英语教学的现状看,不少教师往往重视单音教学,把音标教学作为语音教学的全部内容,而将连读、失去爆破、强读式和弱读式等视为可有可无的高要求,结果造成许多学生在听、读方面都存有许多困难。因此,在训练中既要练好单音,又要始终注意在语流中练习语音。

(一) 音变训练的内容

语流中音的变化主要包括以下内容:连读、不完全爆破、辅音连缀、强读式和弱读式、同化、音的长度和音的省略七种。其中前五种要求重点掌握。

1. 连读(Liaison)

在谈话或朗读中,同一意群的词与词之间并无停顿,前一个词的尾音常常可以与后面相邻的词的首音连起来读,这种现象叫做连读。连读符号用“□”表示。

(1) 辅音+元音

前一个词以辅音结尾,后一个词以元音开始,这个辅音常和元

音连读。如：

not at all /'nɒt ɒt ɔ:l/ some of it /'sʌm əv ɪt/

(2) 元音 + 元音

前一个词以元音结尾,后一个词以元音开始,这两个元音常连读。如:

They stay at home on Sundays.

/ðei 'stei ət 'həʊm ɒn 'sʌndi/

(3) r 音连读

前一个词以不发音的字母 r 或 re 结尾,后一个词以元音开始,那么 r 或 re 可以发 /r/ 音,与后面的元音连读。如:

for example /fə(r) ɪg'zɑ:mpl/

2. 不完全爆破 (Incomplete Plosion)

发音时,如果一个爆破音后面紧跟着另一个爆破音或破擦音、鼻音、舌侧音,前一个爆破音在还没有除阻或不完全爆破的情况下,就发出第二个音,这种现象叫做不完全爆破。如:

notebook /'nəʊ(t)buk/

a bad cold today /ə 'bæ(d) 'kəʊl(d) tə'dei/

take good care of /'tei(k) 'gu(d) 'keə(r) əf/

3. 辅音连缀 (Consonant Clusters)

两个或两个以上的辅音在一个词或词组中同时出现,构成一个紧密结合的辅音群,这个辅音群就叫做辅音连缀。在发辅音连缀时,应注意既不添加元音,也不漏发其中的任何一个辅音。如:

next /nekst/

shrimp /ʃrɪmp/

4. 强读式和弱读式 (Strong Forms and Weak Forms)

单独读单词时,一般都用强读式,但在谈话和朗读中,有的词要用强读式,有的则用弱读式。一般情况下实词(名词、形容词、数词、副词、动词、指示代词和疑问代词等)都强读,而虚词(冠词、连词、介词、助动词、人称代词、关系代词、系动词“to be”等)都弱读。

5. 同化 (Assimilation)

两音相邻,互相影响,有时变成相同或相似的音,有时变为这两个音之外的第三个音,这种现象叫做音的同化。同化是为了发音上的方便,或简化发音动作,或调整发音部位,或合二为一而产生的一种语音现象。如:

He was a music lover in his young days.

/hi wəs ə'mju:zɪk 'lʌvə in hɪz 'jʌŋ 'deɪz/ □ /hi wəs ə'mju:zɪk 'lʌvə in hɪz 'ʒʌŋ 'deɪz/

6. 音的长度和音的省略 (Length and Elision)

音在一个词、短语或句子中读音所延续的时间长短叫做音的长度。一般说来,元音要比辅音读得长,长元音和双元音要比短元音读得长。具体一个音的长短,要与它所处的位置、环境及重读和轻读有关。

在一个词或两个词的交接处省掉一个音的现象叫做音的省略。在一些双音节词和多音节词中, /ə/ 和 /i/ 等非重读音节常被省略;有些单词中的辅音读起来费力也被省略。产生省略的原因有两个,一是由于说话或朗读速度快;二是由于历史原因。如:

secretary /'sekɹətəri/ □ /'sekɹətri/

history /'hɪstəri/ □ /'hɪstri/

handkerchief /'hæŋ(d)kətʃɪf/ □ /'hæŋkətʃɪf/

(二) 音变训练的原则和方法

在原有语音知识的基础上,适当讲解语流中音的变化的几种形式,学生一般很快就能明白。只要掌握了基本的理论知识,就能指导自己的实践,再加上不断的听音练习,只要重视,坚持练习,学生就一定能掌握英语语音中的这些难点。

失去爆破和辅音连缀是汉语中没有的现象,它既是英语教学的难点,又是训练的重点。训练失去爆破时,首先让学生领会不完

全爆破的发音要领和方法,了解爆破音在什么情况下失去爆破,然后进行充分的发音实践,使发音器官养成习惯的发音动作。为让学生掌握不完全爆破的发音技巧,教师示范时,先摆好发音部位而不送气,可故意停顿较长一段时间,然后发后面的另一个爆破音,并可重复几次,让学生看清、听准。训练辅音连缀和连读时,同样要先讲解发音要领和发音方法,介绍辅音连缀和连读的种类及发音特点,而后再示范领读。如在练习由三个辅音组成的连缀发音时,特别是第一个音是/s/, /s/要读得轻、快,马上再发后面的两个辅音,发音方法和双组连缀相同,如 spring, square, street。词尾辅音连缀同样如此,要一个一个地读,既不吞音,也不加音。练习时,先练双组连缀,再练三、四或多组连缀。失去爆破和辅音连缀难掌握的主要原因是没有读好单个辅音,特别是爆破音。把这些音读得过重,有的甚至加元音/ə/或/u/。如果把单音发好了,失去爆破和辅音连缀就容易读了。强读式和弱读式的训练方法主要是听、仿、练。从单个虚词的弱读式,到短语、句子、段落中出现的弱读式。音调要标准、地道,材料不宜过难,要便于模仿,还要注意练的效果。同化、音的长度和音的省略方法主要是通过实际的语言练习和朗读逐步掌握。

总之,语流中音的变化是英语语音中的一项重要内容,也被称为朗读技巧。但常被人们忽视。一定要从提高语言综合素质入手,加强诸方面的训练。

六、语调

(一) 语调的定义

用英语说话和朗读时,不但要注意句子的重音、音的变化,更重要的是要注意句子中的语调。

英语的语调就是说话时声音的上升或下降,声音的高亢或低

沉,也就是说,我们说话或朗读时,声音并不始终保持在一个水平线上,不是上升,便是下降,这种声音的高低、升降与重音的结合,便构成了英语的语调。英语的语调和重音一样,影响到说话人所要表达的意图。同一个句子,如果用了不同的语调,就会给听者不同的感觉,从而产生不同的理解。如:

I 'beg your ˊ pardon. 意思是 I'm sorry.

I 'beg your ˋ pardon. 意思是 Can you say it again?

可见,英语语调是表情达意的重要手段。

(二)语调训练的内容和方法

语调关系到话语的音调高、低、升、降等变化及其功能和应用。

1. 声调

一个音节的调子叫声调。英语声调分两大类,即静调和动调。汉语是一种声调语言,每个字都有固定的调子,也就是我们通常所说的四声。但在英语中,每一个词都没有固定的调子,它们的调子是由整个语调群的特征和词在语调群中所处的位置来决定的。学习语调,首先要掌握好声调,因为它是句调的基础。常用的英语声调有五种,即高平、低平、高降、低升及高势降升。练习五种基本声调时,可由单音节词到多音节词,再到短句。如:

ˋ|Now

ˋ|Nation

ˋ|Family

ˋ|Impossible

It's a ˋ | better one.

练习时,可用语调图解画出调型,如:



也可用手势演示调型。

2. 句调

语流中一个意义完整或相对完整的语调单位,称为语调群。一个语调群所使用的调子称为句调。一个完整的句调通常由五部分构成,即调冠、调头、调身、调心和调尾。其中调心必不可少,它是整个句调的中心。调子的升降变化主要在调心发生。调心是我们通过句调来表情达意的最关键部分。朗读和说话时一定要找准调心。调心的类型决定句调的类型。

3. 语调的功能和运用

英语中常用的句调有三种,即降调、升调和降升调。降调表示“肯定”和“完结”的意思,它是英语中最常用的语调,常用于陈述句、特殊疑问句、祈使句和感叹句;升调表示“疑问”和“未完结”的意思,多半用于一般疑问句、语气委婉的祈使句及表示疑问的陈述句。降升调在英语中应用也比较广泛,其基本含义是“对比”和“保留”,多半隐含有“但是”、“不过”引起的言外之意,它可用于陈述句、疑问句、祈使句和感叹句。

学习语调不像学习单音那样,经过强化,几周的时间就能学好。语调要经过长时间的练习和熏陶,要坚持多听常练。学节奏和语调也是这个道理,要尽量多听,特别要多听原声带。即使听不懂也没关系,能体会英语的节奏和语调就行,能够坚持听、说、练,培养节奏感和语调感就不难了。

在练习过程中,为了培养学习兴趣,应尽量选择适合自己水平的听音材料,坚持反复听,逐句模仿、对照,直到真正学会为止。这种办法看起来枯燥无味,但却能真正学好标准的英语语调。这种训练方法对纠正错误的语调习惯更为实用,效果也最明显。

第3课 英语语音技能训练的 基本要求及训练材料

一、发音

(一) 基本要求

- (1) 掌握发音的特点及基本知识。
- (2) 能准确地发出英语中的全部音素及在语流中的发音。
- (3) 具有示范、领读音素及单词的能力。
- (4) 具有辨音、正音的能力。
- (5) 具有按照读音规则把字母及字母组合与读音建立起联系的能力。
- (6) 掌握基本的汉语语音知识,会读汉语的全部声母和韵母。
- (7) 了解当地的方言音以及对英语语音的影响。
- (8) 会画简易发音图。
- (9) 能按英语语音的教学规律和特点,顺利地开展教学活动。

(二) 训练方法

- (1) 示范发音,要学生从正面、侧面观察口形,并静听三次,然后学生跟读、模仿,培养学生科学的模仿习惯。
- (2) 使用跟读机,学生先听,然后模仿,反复练习对比两者发音。
 - (3) 发前元音时,把手指放在两齿中间,帮助调节舌位。
 - (4) 发后元音时,一定注意唇形。唇形影响音色。
 - (5) 发双元音时,面对镜子,观察口形变化,体会舌的移动。
 - (6) 纠音时,可利用发音器官图,或让发音准的同学示范,四人一组,一人发音,另三人判断是否正确,并分析原因,找出纠正

方法。

(三) 训练材料

(1) 默写英语 26 个字母大小写并注音。然后,挨个背读 26 个字母。

(2) 默写 48 个单音素,并注明名称。然后,挨个背读 48 个单音素。

(3) 元音音素的发音和辨音练习。

① 朗读下列字母和数词,注意/i:/和/i/的发音。

B	E	D	G	P	T	V
13—30	14—40	15—50	16—60			
17—70	18—80	19—90				

② 让学生说出含有下列音标的单音节词,边说边写在黑板上,然后领读,并区分。

/e/ /æ/ /ɔ:/ /ɔ/ /u:/ /u/

③ 根据发音把下列单词分类并朗读,练习后元音。

/ɔ/	/ɔ:/	/u/	/u:/
rock	more	push	fruit
truth	room	wood	storm
job	long	warm	cool
group	move	full	walking
novel	want	pudding	morning

④ 词尾音练习。

stops	asks	visits	buses
dogs	bells	words	watches
pushed	laughed	danced	painted
played	cleaned	snowed	shouted

⑤ 快读下列绕口令。

She sells seashells on the seashore.

The shells she sells are seashells, I am sure.

For if she sells seashells on the seashore,

Then I'm sure she sells seashore shells.

⑥ 语流中音的变化练习。

朗读下列短语,注意连读现象。

a piece of paper half an hour

here and there the others how old

There are about eight English books on the desk.

⑦ 朗读下列单词、短语和句子,注意失去爆破。

doctor

×

blackboard

×

football

×

bookcase

×

lecture

×

object

×

a good child

×

a sweet dream

×

a wide desk

×

a bank clerk

×

a big girl

×

China is a great country.

×

Glad to know you.

×

Great changes will take place.

×

×

They bought cheap material.

×

Take care you don't make the same mistakes.

×

二、节奏

(一)基本要求及训练方法

(1) 掌握节奏特点、重音等语音知识。

(2) 口头表达要有节奏感。

(3) 具备有节奏地示范、领读句子、童谣、短诗、短文的能力。

(4) 有一定的乐理知识。

(5) 能找出学生朗读中缺乏节奏感的原因。

(6) 训练单词重音时,除让学生掌握重读音节的一般规律外,还要让他们会读,可把单词重音归类后,结合乐理知识领读。

(7) 可先让学生听不同重音类型的单词录音,然后模仿,划分单词重音类型,并正确地朗读。

(8) 练习节奏时,可先用童谣和短诗(它们的节率比较规则,句子又短,便于练习)。练习时可用手打拍子,辅助练习,示范、领读相结合。

(9) 可听节奏感较强的录音,也可看录像,在语流和情景中练节奏。

(10) 进行诗歌朗诵比赛、讲演、游戏等活动,提高练习兴趣。

(二) 训练材料

(1) 把下列单词按重音类型分类并朗读,掌握单词重音的一般规律及不同类型的正确读法。如: ' - - , - ' - , ' - - - , - ' - - 等等。

common	again	exercise	interesting
translation	phonetics	cigarette	American
magazine	pronunciation	impossible	before
student	Chinese	sixteen	experimental

(2) 标出下列各组词的重音,注明词义,并正确地朗读,同时注意重读音节和非重读音节之间元音的变化情况。

<i>n.</i>	<i>v.</i>
increase /'ɪnkris/	increase /ɪn'kris/
conduct /'kɒndʌkt/	conduct /kən'dʌkt/
record /'rekɔ:d/	record /rɪ'kɔ:d/

(3) 根据句子重音的一般规律, 标出下列句子的语句重音并正确地朗读。

- ① 'This is a 'nice 'room.
- ② On Sundays they usually study in the library.
- ③ In a short time the house was full of people.
- (4) 听、读下列小诗、童谣, 培养节奏感。

One, two, three, four,
Mary at the cottage door.
Five, six, seven, eight,
Eating cherries of a plate.

* * *

Twinkle, twinkle little star,
How I wonder what you are!
Up above the world so high,
Like a diamond in the sky.

(5) 听、仿、练节奏模式。拍掌辅助练习。

- ① Please do.

Sit down.

○ ○

- ② Go and get it.

Wait a minute.

○ ○ ○

- ③ He wants to know.

She thought she could.

○ ○ ○

- ④ When will Tom arrive?

Come and see them off.

○ ○ ○ ○

三、语调

语调训练的基本要求与训练方法：

- (1) 掌握语调的基本知识。
- (2) 熟练掌握和运用三种主要句调。
- (3) 能用五种基本声调示范、领读，并能同汉语的四声进行比较。
- (4) 具有领读长句的能力。
- (5) 听录音，仔细模仿，可听《新概念英语》(第一册)、《走遍美国》等。先听，再模仿，大量练习后，再逐句校对，即先读一句，然后听一句录音，进行比较。
- (6) 听音标调。教师范读，学生边听边标出句子的语调；教师再次朗读，学生检查所标符号有无错误或遗漏；最后学生按标好的调子练习。
- (7) 大量听音。在大量的泛听中，培养正确的语音语调和节奏感。

四、教案举例

教音标 /θ/ 与 /ð/

What is a good way to teach English pronunciation? The answer lies in the mind of the classroom teacher. Below there is a collection of some different techniques to teach the pronunciation of English /θ/ & /ð/.

- (1) Say after the teacher.

T: Please listen to me attentively and repeat after me — /θ/.

S: /θ/.

...

T: /ð/.

S: /ð/.

(2) Talk with the teacher.

S1: Thank you, teacher.

T: Say — thank you.

S1: Thank you.

T: Good. You are welcome.

(3) Practice while listening to the tape.

/θ/	/ð/
thick	this
thin	that
thinks	these
three	those
thirteen	there
both	then
path	they
teeth	father
bath	mother

(4) Compare and practise the pair.

/θ/	/s/
thank	sank
thick	sick
thin	sin
thing	sing
think	sink
thought	sort
thumb	some
mouth	mouse

(5) How to practise /θ/ & /ð/?

When you say /θ/ & /ð/, you could use the mirror to see if

you placed the tip of your tongue in between your mouth and touching it with your tongue like this:

(6) Tongue twisters.

Practise the tongue twisters.

through thick and thin

three hundred and three

This is something near.

That means one thing over there,

These and those mean two or more.

Those are far and these are near.

五、技能训练

- (1) 以小组为单位演练上例,并按成绩评价表中各项指标点评。
- (2) 在学生中找出几个发音比较好的,分组进行纠音。
- (3) 通过讨论找出学校所在地地方方言干扰最大的某些音素,并写成教案,以小组为单位演练,然后根据成绩评价表中各项指标点评。

六、成绩评价表

	指 标	满 分	得 分
1	发音准确清晰,语调符合要求	15	
2	声音洪亮,示范标准,易于学生模仿	15	
3	提问学生普遍,密度大,频率高	15	
4	在训练过程中,注意与学生的语言交流和情感交流	10	
5	训练内容明确,重点突出,难点突破,效果显著	15	
6	能调动学生的积极性和学习英语的兴趣	10	
7	注意纠错的方式,注意训练效果	10	
8	注意培养学生自学能力,及时反馈教学信息,效果良好	10	
	总 分	100	

第二单元

英文书写教学技能

英文书写技能训练的目标是：通过讲授，使学生掌握书写英文的基本知识、基本技能，养成良好的书写习惯并能自觉地纠正自己不正确的书写习惯。能用钢笔及粉笔书写英文，做到姿势端正，书写规范、流畅、美观，并能书写简单的英文美术字。

第4课 英文书写的特点

一、英文书写是英语教学的一项重要技能

英文书写教学的主要目的是使学生养成良好的书写习惯,具备按英文字母笔顺、书写规则和规格进行英文书写的能力。英文书写训练必须贯彻始终,要对学生严格要求,按规则进行书写训练,使学生练就一手好英文书法。在中小学英语教学过程中,作为教师,应明确英文书写教学的任务和要求,采取灵活多样的训练方式方法,为提高学生的英语整体素质打下坚实的基础。

书写的教学对于提高学生语言素质,培养学习兴趣,促进整体能力发展有着不可替代的作用。教师的英文行书能否写得规范、流畅和比较美观,直接关系到教学效果,也会直接影响学生的书写习惯。

二、英文书写技能教学与训练应从匀笔斜体行书入手

英语书法有多种字体。近年来在使用英语的国家中比较通用的有匀笔斜体行书、圆体行书和手写印刷体。这里重点谈一谈匀笔斜体行书。

匀笔斜体行书亦称经文书体,或者意大利字体。其特点是字母向右倾斜,笔画圆润,书写快捷,字体优雅,给人以活泼流畅之感。这种字体是当今流行的一种字体,它笔画清楚、容易辨认、字型简单、易于模仿。它兼有圆体行书连笔书写迅速流畅和手写印刷体清楚易认的优点,对初学者较为适合。因此我国自1962年引进后一直作为中学英语教学的书写字体。当然,这并不意味着排斥其他字体,但在英文书写技能教学与训练时应坚持从匀笔斜体行书入手。教师要以身示范,在写英文时不能随心所欲,时而斜体行书,时而圆体行书,更不可斜体与圆体混杂使用,这样将给书写

教学带来不利影响。

那么匀笔斜体行书书写教学应有哪些具体要求呢？从书写能力和书写习惯方面讲，有以下具体要求：

(1) 书写姿势，握笔，放纸和运笔规范化。

(2) 字迹清楚，字母大小匀称，字体圆润、工整。

(3) 笔顺，大小写，词距、行距间隔适度，倾斜度一致，各种形式的连写自然流畅，平行整洁，标点符号和缩进等符合格式要求。

(4) 视觉、听觉、记忆和动觉之间的反应协调敏捷，培养一个词组或一个短句只看(听)一次即能熟练地写出的能力。例如：

This is an apple. I'm a student. There are some trees in front of our building, etc.

三、匀笔斜体行书英文字母笔顺形体及书写规则

所谓匀笔就是指用硬笔书写的笔画匀细少变化的字体，是相对于粗细笔而言的。现在钢笔、蘸水笔、圆珠笔和铅笔等都是匀笔字体书写的工具。

同写汉字一样，英文字母也要按一定的笔顺书写。教师必须从书写教学一开始就严格要求学生按规定的笔顺，在书写线上书写。否则，错误习惯一旦形成，就难以改掉。

(一) 字母笔顺

笔画的逻辑顺序及手和笔移动的最自然的顺序是从左到右，自上而下。因此，大多数英文字母笔顺也是从左到右、自上而下，只有小写字母 i, j, t 的点和横是后加的，大写字母 A, E, H 中间的横线是后写上的。英文字母大、小写各有 26 个，规格不同，姿态各异，一定要注意每个英文字母的大小写的笔画和占格标准。笔画是字体的最小结构单位，要写好英文，必须写好英文字母的每一笔画，这是学好英文书写的首要一环。学习英文书写，应在掌握了基础笔画的基础上练习写字母和单词，这才是科学、有效的学习英文书写的途径。以下将各个字母的笔顺用箭头和阿拉伯数字标出。以箭头指示方向，以阿拉伯数字表示先后顺序(见图 2.1)。



图 2.1 匀笔斜体行书字母的笔顺

(二) 书写规则

(1) 英文的行文习惯是从左至右，一般不竖写。每个字母应按字母的笔顺来写。

(2) 除 d, f, i, j, t, p, x 7 个小写字母书写时是两笔完成外, 其余小写字母都是一笔完成。

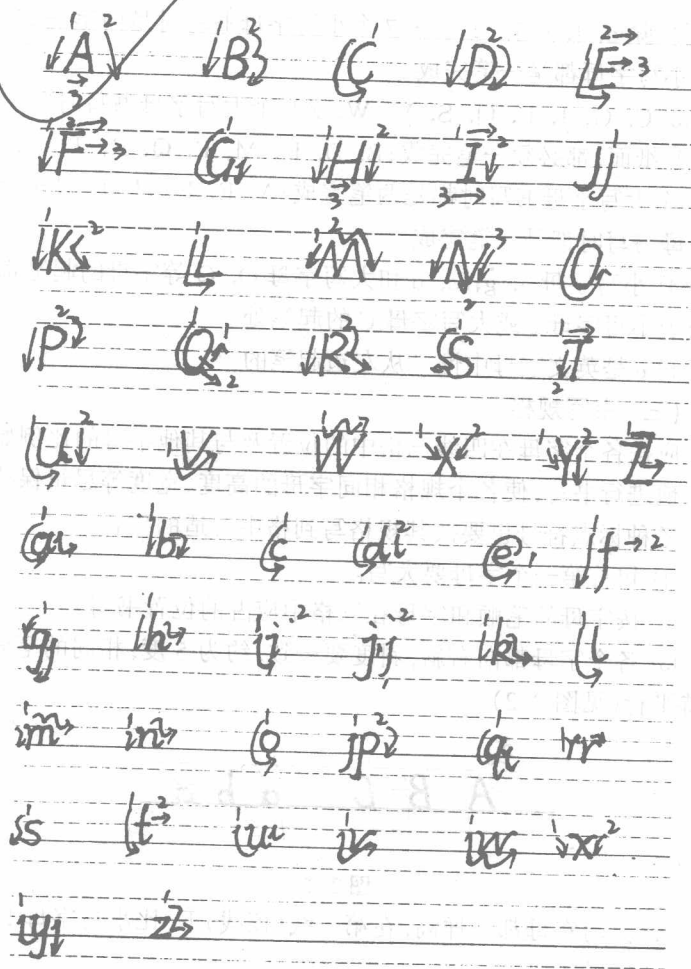
(3) C, G, J, L, O, S, V, W, Z 9 个大写字母书写时笔尖不能离开纸面, 都必须一笔完成; B, D, K, M, P, Q, R, T, U, X, Y 11 个大写字母书写时都是两笔完成; A, E, F, H, I, N 6 个大写字母书写时都是三笔完成。

(4) 小写字母 a, g, o, q 和大写字母 O, Q 等字母的起笔都在相当于小写字母 c 或大写字母 C 的起笔处。

(5) e 是英文字母中惟一从左边起笔的。

(三) 书写规格

应按各个字母在四线三格中的位置及与其他字母的比例始终如一地进行书写, 使各个规格相同字母的高度、宽度等尽量保持一致。各种标点符号也要按其规格写到格中合适的位置。

(1) 句首第一个字母要大写。

(2) 按字母的笔顺和字母在三格中应占的位置书写。

(3) 各个字母都向右斜, 斜度要一致, 约为 5 度, 相同的笔画要保持平行(见图 2.2)。



图 2.2

(4) 大写字母都一样高, 在第一线(顶线)下, 比小写字母 b, d, h, k, l 稍低些。

(5) 小写字母 a, c, e, m, n, o, r, s, u, v, w, x, z 写在中间一格(主体区)内, 上下都不出格, 但要写满格。

(6) 小写字母 b, d, h, k, l 的上端抵顶线。

(7) 小写字母 f, i, j 的上端都在第一格(上伸区)中间。

(8) 小写字母 t 和 f 横画都紧贴在第二线(主体线)下。

(9) 小写字母 f, j, g, p, q, y 的不端抵底线;其中 j, g, y 的下端不要太长,并且回收笔要写得圆润一些。

(10) 小写字母 a, e, g, q 的上端都在第二线(主体线)上,中间部分是椭圆形。注意起笔处要合拢。

(11) 小写字母 a, d, h, i, k, l, m, n, t, u 的收笔上挑是一个小圆钩,注意不要写成锐角,更不要写成汉语的竖弯钩。

(12) 字母间距、词距、行距要均匀。无论是否连写,都不要靠得太紧或离得太远,字母与字母通常要空出半个小写字母 a 的距离,词与词之间通常空出一个小写字母 a 的距离。句与句之间则应空出一个大写字母 A 的空间或两个小写字母 a 的空间为宜;段首的缩进为 4 个字符(即两个大写字母 A)的空间。

(13) 标点符号要写在正确的位置上。逗号(,)、句号(.)及省略号(...)要写在紧靠第三线(基准线)的上方;冒号(:)和分号(;)的下端分别与逗号(,)、句号(.)的位置相同,上端稍低于第二线(主体线);引号(“”)与大写字母的上端相齐;省字号(表示名词所有格的符号)——撇号(')则悬在顶线下侧,大致比字母 i 的点的位置高出一些;问号(?)和感叹号(!)大致与大写字母同样高低,上抵上格中部,下抵基线;连字符号(-)及破折号(—)应写在第二格(主体格)当中(见图 2.3)。



图 2.3

(14) 在行文中,逗号、句号、感叹号、问号等前面不空格,后面要空一格。

(15) 注意事项:

① 引号和括号的开始部分,即(“)、(()不能写在一行末尾,但

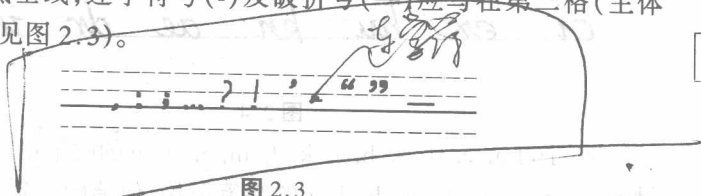
可以写在一行之首。

② 英语句号是个小圆点,而不是小圆圈。

(16) 在行文中,每页中各行应横向排列整齐,每行开端应与其他各行开端对齐;各段中第一行的第一个字母应与其他段中第一个字母对齐。

(四) 字母连写

字母连写是指由两个以上字母构成的单词中前面字母的收笔和后面字母的起笔相连。它是书写时笔顺发展的自然趋势。斜体行书不是每个字母都能连写。有些字母不便连写,以保持字母的形态清晰、易认。字母连写有一定的规律。通过练习,熟悉连写的规律,可以提高书写速度,使书写流畅美观。

字母连写的原则和要求是:连写笔顺规范;连写方法正确;连写均匀流畅;字母间疏密适度;练习由慢到快,循序渐进。

(五) 连写的规律

1. 斜连写

(1) 字母 a, c, d, e, h, i, k, l, m, n, t, u 的收笔上挑,正好与后面的字母 e, i, j, m, n, p, r, u, v, w, x, y 的起笔相连,可以斜连写。例如:(见图 2.4)。



图 2.4

(2) 字母 a, c, d, e, h, i, k, l, m, n, t, u 的收笔虽不与后面字母 a, d, g, o, q, b, h, k, l, t 的起笔衔接,但笔顺一致,也可以连写。连写的方法是把收笔上挑稍延长,移动笔尖至后面字母的起笔处书写,笔画经过上挑收笔处,就形成连写。例如:(见图 2.5)。

(3) 书写含有字母 i 或 t 的单词时,一般把单词一气写成,再写上方的点或横线,次序是从左到右。例如:(见图 2.6)。



ha cl eg do it ad

图 2.5

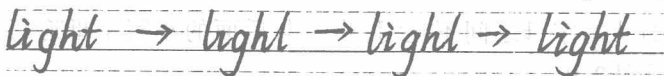

light → light → light → light

图 2.6

2. 横连写

(1) o, v, w, f, t 5 个字母的收笔都在第二线(主体线)上, 正好和在第二线上起笔的字母连写。不过要注意 o, v, w 与后面的字母连写时, 须在收笔处加一个很短的横线, 与后面的字母相连。例如:(见图 2.7)。

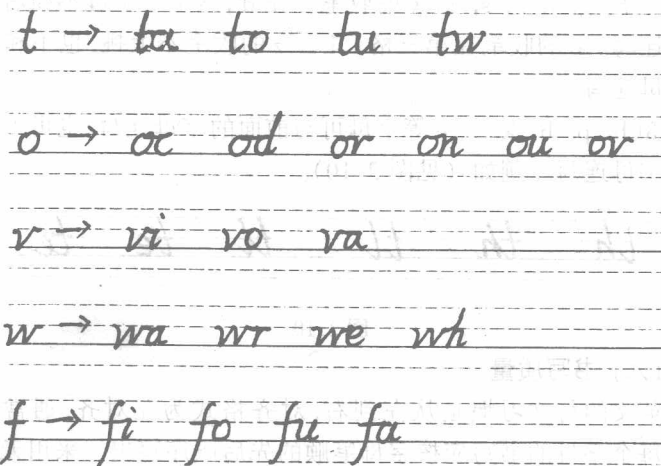

t → ta to tu tw
o → oc od or on ou ov
v → vi vo va
w → wa wt we wh
f → fi fo fu fa

图 2.7

(2) f 或 t 双写, 以及 f 与 t 连写时, 横线可以延长, 一笔写成。一般说来, 横线最后写, 以便和后面的字母连写。例如:(见图 2.8)。



图 2.8

3. 不连写

(1) 大写字母之间不连写,也不与后面的小写字母连写。例如:(见图 2.9)。



图 2.9

(2) b, g, j, p, s, x, y 的收笔往左旋,这 7 个字母不和后面的字母连写。q 的收笔在第三格上; r, z 的收笔不上挑,也不和后面的字母连写。

(3) b, p, h, k, l, e 等字母可与前面的字母连写,也可不与前面的字母连写。例如:(见图 2.10)。

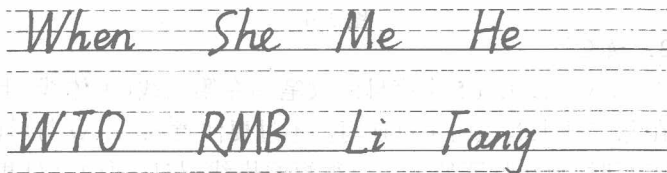

图 2.10

(六) 书写质量

英文的行文习惯是从左到右,对齐格式为左对齐,通常不竖写。每个字母的书写应按字母笔顺的先后顺序写出。采用无格书写纸书写时,还要注意行与行的间距合适;部分与部分之间、篇与篇之间有时有必要加大行距或隔行书写。每页纸的上端、下端、左侧、右侧都应留出合适的空间,以显得清楚美观。笔画应保持粗细均匀,运笔快慢要适中,用力大小要适当,书写用具也应适当注意选择。

四、英文书写技能训练要依据其内在的规律抓早、抓紧、抓好、抓彻底

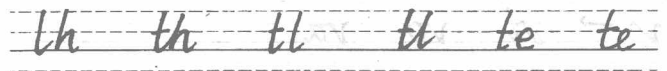
(一) 严格要求，一抓到底

从学英语开始，教师就应坚持让学生用四线三格本练习英文书写，并通过一些典型事例，特别是学生作业中所反映的一些问题来说明英语书面文字的特点和书写形式与表达思想的关系及其重要性，以引起学生对英语书写的重视。例如：

(1) 手写体中易混的字母，如：r, v (fire, five); a, e (bad, bed)。

(2) 大小写及标点符号的作用，如：It's glass. (它是玻璃。)与 its glass (它的玻璃)；the Cooks(库克一家)与 the cooks (这些炊事员)。

在学英语开始后一段时间内，还需坚持用四线三格练习本，并强调书写的质量。要在保证质量的前提下要求速度，逐步提出熟练流利的要求，既不能过早地要求熟练，也不能只求工整，不求速度。要以逐步适应交际需要为前提。

对书写的严格要求，应长期坚持，不能认为仅仅是低年级的教学任务。要把书写质量作为评定作业和测试成绩的一个方面。同时还要注意研究每个学生的学习态度、书写习惯和存在的困难，因材施教，个别指导。可采用“过关”的办法，对不同学生提出不同要求。达到要求后才能停用四线三格本，不要搞“一刀切”，这样做有利于鼓励先进、督促后进。

(二) 突出重点，有针对性地指导与练习

1. 书写方法

学生初学书写时，坐的姿势、握笔的姿势和放纸的位置都必须正确，否则不仅影响书写质量，而且影响学生身心的正常发展。

2. 字母的笔顺

字母要按一定的笔画顺序书写。教师在黑板画好四线格(用

尺子或画格器),反复作笔顺示范,使学生明确每个字母的结构和运笔方向,并随着教师的示范一笔一画地仿写练习。书写教学从开始就要严格要求,按规定笔顺书写,树立严肃认真的学风。

3. 书写的规格

书写的规格包括字母的高度、斜度、宽度、位置、起笔和收笔的特点,字母之间和单词之间的距离以及标点符号的写法等。这些知识不难理解,关键在于实践;必须在实践中严格要求,养成良好的书写习惯。(汉语的句号是“。”,而英语的句号是“.”,这一点要特别强调。)

4. 字母的连写

要在掌握好字母书写规则的基础上学习连写。在教师的指导下逐步掌握有关连写的规则和某些连写的技巧。

5. 移行

移行应做到:

- (1) 单音节词不能移行;
- (2) 双音节词和多音节词一般在音节划分处移行;
- (3) 移行时,上行末和下行首至少要有两个字母,如果一行末只剩下一个字母的位置,可把整个词移到下一行;
- (4) -ing 可以移行,但要保持第一个音节(词根)的正确读音。

例如:look-ing, hav-ing。

(三) 影响学生书写质量的因素

影响学生书写质量的因素除了有关学习态度和习惯的问题外,书法技巧也是一个重要问题。教师应通过自己的书写实践分析英语书法的特点,并通过观察,了解和研究学生在书写技巧方面普遍存在的问题,以便有针对性地进行训练。

那么我国学生在英语书法技巧方面存在的问题有哪些呢?现总结如下:

1. 字母

(1) 笔画不准确。易写错的字母有 E, F(笔顺应注意)。

(2) 笔画不协调。例如:字母 U, H, K, M, N, m, n 等的手写体都是由一些互相平行的笔画组成。掌握“平行”这一点,就不难写得准确又美观。

(3) 占格不准确。如:大写字母应占上格的三分之二为宜。小写字母哪些该占上格,哪些该占下格,按占格要求才能写好。

(4) 角度掌握不准。字母手写体、印刷体,大写与小写都有一定角度,那么应倾斜多少为宜呢?一般 5 度为宜。掌握一个标准,整体划一,会增加美感。

(5) 字体的高矮、大小、宽窄不成比例。这是书写单词时最易暴露的问题。教师不妨将字母按其形体的高矮大小排对(或将笔画类同的加以分类),要求学生在四线三格本上练习,直到熟练地书写单词为止。

① 按形体分类:a, c, e, m, n, o, r, s, u, v, w, x, z, i, t; b, d, h, k, l; g, p, q, y; j, f。

② 按笔画分类。小写字母可分为:

第一类:i, u, l, t, r, n, m, b, h, k 10 个字母除了 r, b 外,都要把竖笔和收笔写好。

第二类:a, d, g, q, o, c, e 7 个字母中都有形似椭圆形之圈,写好了字母 o,就有助于写好其他字母。

第三类:写好 v, w, y, x 4 个字母的关键是把 v 写好。

第四类:j, p, f 3 个字母有类似的竖笔,这一笔是写好这三个字母的关键。

大写字母可分为:

第一类:写好 I, H, L, T, E, F, U 8 个字母的关键是竖笔。

第二类:写好 M, N, A, V, W, Y, K, X, Z 9 个字母的关键是 V。

第三类:书写 C, G, O, Q 4 个字母,起笔时略为平推,随后再逐步往下运笔,往上回笔时弧形大小要适度。

第四类:D, P, B, R, S 5 个字母中 D 是关键,写好 D 可以带动写好其他字母。

③ 连笔:连笔方面的问题主要是横连与斜连误用和不该连而连两种。这是因为有些学生误认为所有字母都可以连写。因此,教师在教连笔书写时应向学生说明,连笔是书写时笔顺发展的自然趋势。当前一个字母的收笔与后一个字母起笔的方向、位置一致时,顺笔而去,自然成为连笔。

2. 国际音标的书写

有些学生不了解音标符号的性质,经常用手写体字母代作音标。如:/ai/经常和字母/ai/混淆。应该向学生讲清楚,国际音标符号与字母的性质不同,手写体和印刷体不同。不同的书写形式表示不同的因素,不能混淆。除个别因素如/a/和 /g/用手写体的形式以及几个新符号外,音标中的字母形式都用英文字母的小写印刷体形式。并教会学生那些写法比较特殊的书写符号的音标,如/ʌ/, /ɔ/, /ɛ/, /æ/, /ə/, /ŋ/, /ʒ/, /ð/, /θ/, /ʃ/等。

(四) 书写训练方法灵活多样,增强训练的趣味性

书写练习多属于机械性练习,如安排不当,很容易引起疲劳、厌倦、分散注意力,难以达到预期的效果。在练习时应注意以下几点:

(1) 随着学生水平的提高,不断变换训练方式,增加训练内容,可由描红、仿写、抄写、听写到默写,由写字母、单词、短语到写句子、段落。

(2) 尽可能使训练富有意义,避免单纯地“照葫芦画瓢”。书写过程在有意义的活动中进行,能使学生精力集中,提高书写质量,且可兼收学习词语之效果。例如:

① 写字母时要求学生边读边写,并记住字母的顺序,背诵字

母表。

② 大小写字母分散练习时,尽可能表示一定的意义。如:PLA, CCTV, CPC, USA, UN, Mrs., etc., e.g., a.m., p.m.等。

③ 抄写单词,让学生边写边读,并注明汉语意义。

④ 书写句子除抄写课本中句子外,还可让学生抄写一些已经熟悉的课堂(日常)用语。如:good morning, listen to me, sit down。

⑤ 结合学生生活实际,练习书写。学习字母大小写的写法时,可让学生用汉语拼音拼写自己及班上同学的姓名。还可教学生用英文写练习本上的封面,如 English, Class Two, Grade One。在此基础上,逐步教会学生所学课程的英语名称,并写在教科书和练习本的封面上。实践证明,学生这样做时,兴趣都很浓,书写认真细心,力求美观,这比专门记单词效果好。

(五) 严格控制作业量

课堂书面抄写的时间以 5~10 分钟为宜,课外作业的书写练习以不超过 15 分钟为宜,重复抄写的遍数以不超过 3 遍为宜。那种每个单词抄 10 遍甚至 20 遍的做法切不可取,只能事与愿违。

五、如何评定英文匀笔斜体行书书写质量

评定英文匀笔斜体行书书写质量标准有二:一是正确;二是熟练。

(一) 正确

(1) 书写姿势正确。

(2) 执笔和运笔正确。执笔正确,运笔得法,书写起来才能得心应手,运用自如。

(3) 笔顺正确。笔顺合乎一般的规则和习惯,便于连写,并使写出来的字美观。

(4) 占格正确。能分清大小写,并使单词清晰、易辨认。

(5) 字母与字母、词与词、句与句、行与行的间隔合理。

(6) 移行正确。

(7) 拼写错误少。拼写错误越少,质量越高。

(8) 连写正确。

(9) 标点正确。

(10) 行款整齐,纸面干净。

(二) 熟练

稳定的书写动作和一定的书写速度。也就是说写得既快又好。否则,不能在正常的情况下记录或抄写,写得再好也不实用。

六、英文书写评价表

指 标		满 分	得 分
1	书写姿势和执笔方法正确	5	
2	字母笔顺规范	10	
3	字母大小均匀、工整	10	
4	字母格式正确	10	
5	字母斜度适中、一致	15	
6	标点符号格式正确	10	
7	书写平行整齐	10	
8	字母、单词间距和行间距适度	10	
9	达到一定的速度	10	
10	整体美观、整洁	10	
总 分		100	

第 5 课 英文硬笔书写

英文硬笔书写技能是指用钢笔、圆珠笔或铅笔等硬笔在纸上书写英文匀笔斜体行书的技能。英文匀笔斜体行书硬笔书写作为一种实用性书写方式,具有书写灵便、快捷等优点。练习硬笔字也要从练习基本笔顺、笔画,临摹字帖开始。只有认真练习和临摹,

才能提高书写水平。初学书写时,坐姿、握笔方式和放纸的位置都必须正确,才能保证写出的英文流畅秀丽。

一、书写姿势

书写练习时所采用的姿势,应视当时的具体情况而定。初学者可参考以下几点:

(一) 书写坐姿

身体自然坐正,正面与桌边基本平行,脊背要直;双臂轻轻置于桌面,两肘位于桌边之外,胸部和桌边保持适当距离,一般在 10 厘米左右,以保证双臂能自由活动;头稍前倾,眼和纸保持适当距离,一般不少于 25 厘米。重要的是要保持书写姿势的舒适。不良的书写姿势容易造成近视、驼背、脊椎弯曲等(见图 2.11)。

(二) 握笔方法

以右手拇指和食指轻握笔杆,笔搁在中指第一指节处;无名指和小指稍弯,小指和手腕轻触纸面,做到手指运笔灵活自如;笔杆放在虎口上,紧靠食指,方向与右前臂基本一致,并与纸面形成 45 度角,笔尖与食指尖约 2~3 厘米(见图 2.12)。

(三) 放纸的位置

将纸张或练习簿置于身体前方桌面上,使落笔处正对胸口或鼻尖;纸可正放,也可稍向左倾斜。一般写斜体字最好斜放。纸的下边与桌面下侧边线成 10 度角,不要太斜。左手轻放桌上,按住纸面(见图 2.13)。

(四) 书写操作

书写过程中,笔与身体之间的距离应尽量保持。书写一般在身体中部正前方进行。在纸张不同位置上书写,主要靠左手将纸张移动,而不是靠握笔的手及手臂的伸缩来完成。纸张移动时,切忌改变其倾斜度,以免造成所写字母倾斜度不一致的现象。书写时笔触要轻,用力要均匀。



图 2.11



图 2.12



图 2.13

二、书写原则和要求

为了保证书写的质量和速度,书写时应注意先后次序、间距、排列、斜度、笔画质量等方面的规则。字母笔顺正确;连写笔顺规范,方法正确,匀笔流畅;字母间疏密适度;段首的缩进、单词运行和对齐等格式规范;标点符号格式正确;整体美观工整、书写速度快。练习时由慢到快,循序渐进。

三、技能训练

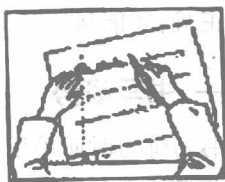
(1) 让学生在四线三格本上反复练习斜体匀笔行书字母的笔顺和字母连写;要学生在练习簿上依字母表顺序连续写出 26 个英文大小写字母,并纠正错误。

(2) 教师观察学生执笔方法、写字姿势、规格、笔顺等情况,并及时指导、纠正;要求学生学习正确的握笔方法和书写姿势,认真体会要领,自己纠正或师生共同纠正。

(3) 让学生按要求在练习簿上临摹字帖上的字母组合,抄写上面的范例,在保证书写质量的前提下,逐步加快,提高熟练程度。提醒学生连写的规律,注意书写规格和书写间距。教师在课堂上巡视指导学生进行正确的书写,随时纠正书写中出现的错误。

(4) 抄写段落、篇章,内容自选,注意单词间和句子间的间距、段首的缩进和标点符号及空格;每天交一页,直到能脱离四线三

格后按规范要求书写或每天抄写练习本两页,在四线三格上的书写被老师认可后,可转到一格(即一般练习本、笔记本)上练习,最后在无格线的白纸上练习。

(5) 教师及时批阅作业,点评、指导;根据每个学生练习书写的情况,教师判定过关与否;未过关的学生继续练习,直至过关为止。要求写得平直,字母大小和倾斜度一致,美观工整、速度快;为粉笔字练习打下基础。

(6) 定期举办书法展览,分小组互相点评,纠正不规范之处,以促进英文书写质量的不断进步和提高。

四、成绩评价表

指 标		满 分	得 分
1	书写姿势正确	15	
2	字母笔顺和连写笔顺规范	15	
3	大小均匀、斜度一致	15	
4	书写平行整齐、间隔适度	15	
5	连写方法正确、均匀流畅	10	
6	段首的缩进、单词转行和对齐等格式规范	10	
7	标点符号格式正确	10	
8	整体美观工整、书写速度快	10	
总 分		100	

第 6 课 英文粉笔书写

一、英文粉笔书写训练的意义

英文粉笔书写指在黑板上按匀笔斜体行书的书写规格和要求进行板书,在课堂上占有重要地位。教师规范、清晰、美观、流畅、快速的板书有利于向学生准确地传授语言知识,提高课堂教学质

量,是课堂教学的重要手段之一。同时,教师的板书示范作用对学生的学习及书写习惯的养成将产生直接影响,甚至对学生的思想作风及性格的发展也会产生一定的影响。如果教师的板书整洁、美观,有利于培养学生整洁、美观的习惯;如果教师的板书潦草、马虎,学生也会跟着潦草从事。从某种意义上说,教师的粉笔书写是体现“表率”作用的重要一环。

二、英文粉笔书写的原则和要求

- (1) 粉笔书写要在硬笔书写的基础上练习;
- (2) 书写姿势和执笔、运笔方法正确;
- (3) 字母大小合适;
- (4) 用力均匀,笔画粗细合适,刚劲有力;
- (5) 保持字母的倾斜度一致;
- (6) 字母、单词和行的间隔适当;
- (7) 熟练流畅,达到一定的速度;
- (8) 根据教学需要恰当运用彩色粉笔。

粉笔与硬笔不同,粉笔性软,而且随写随磨,会出现棱角,影响书写的流利、笔画的均匀。粉笔字一般站着书写,需要较大的力度。

三、书写方法和技巧

(一) 执笔

用拇指、食指指肚和中指上端夹住粉笔前端的1厘米处,过低则书写不便,过高粉笔易断或字迹太细,无名指和小指自然弯曲,贴住中指,让五指形成合力。

(二) 运笔

运笔时粉笔与板面要有一定角度,不宜垂直,夹角也不宜过小。书写时要不断转动粉笔,以保持字迹粗细均匀、字母匀称流畅。

(三) 身体姿势与手臂用力

粉笔书写时,手臂弯曲前伸,肘腕稍抬高。这样书写便于发挥全身之力。书写时应用力均匀,防止写得太轻太细看不清或过重而折断粉笔。

(四) 字母的大小

大小以教室后排学生能看清为宜,同时要根据黑板的大小及板书内容的多少适当调整。

(五) 字母高度与斜度的控制

字母的高度与宽度的比例大体为2:1。从某种意义上讲,字母的斜度制约着字母的高度。因此字母写得不要太斜,斜度最好不超过5度。找一个书写线的参照物进行练习,这样练习多了就能养成一种习惯,以后不用参照物也能流利书写了。

(六) 间距和行距的控制

整板字体较大,单词稀少,行距和间距就应适当扩大。反之,行距和间距就应缩小。这里有几条基本原则:大写行距可以和字母的高度相等,对较密的版面行距可以为字母高度的一半,以保持清晰。注意要给字母的上伸和下伸部分留有足够的余地,不能同相邻行混缠在一起。粉笔书写要求在符合规则的前提下,力求大方舒展。

(七) 书写平直的控制

由于黑板上没有书写线,一行字很难写直。这是初学粉笔字的普遍问题。为了防止书写歪斜、逐渐上翘或下滑,练习时应注意下面几点:

(1) 一行字不要写得太长,最好根据黑板的长度把黑板分为两部分或三部分。

(2) 书写时身体要随书写的进行而及时移动,以保持手臂能自然、舒适地书写。

(3) 要找一个作为书写线的参照物,例如黑板的上下边缘或上一行词,甚至前面的一个字母。在一行词的书写过程中要不断对

照参照物,看是否与其平行,并及时纠正。

(八) 书写速度

板书在教学是伴随着口头讲解同时完成的书面语言。因此,粉笔书写速度对于师范生很重要。应在确保字形清晰、规范的前提下,尽量提高书写速度。

四、训练技能

(1) 让学生轮流(每次2~3人为宜)在黑板上用粉笔按顺序及书写要求竞写26个字母大小写,然后师生共同讲评并纠正错误,让有错的学生立即改正错误,以加深印象,不再出类似错误。

(2) 让学生轮流在黑板上用粉笔书写英语句子: The quick brown fox jumps over the lazy dog. 师生共同观察其握笔方法和姿势是否正确,并纠正。

(3) 让学生轮流在黑板上用粉笔板书一段话或一篇短文,在规定的时间内写完。要求注意间距、行距、布局和整体效果,看谁写得又快又好,师生共同观察讲评。

(4) 在黑板上听写一些常用单词或常用句子。

(5) 充分利用课间、课外时间坚持练习,最终达到熟巧。

五、成绩评价表

指 标		满 分	得 分
1	书写姿势和执笔运笔方法正确	15	
2	字母大小合适	15	
3	用力均匀,字迹粗细合适	15	
4	书写平行整齐	15	
5	间隔适度、斜度一致	15	
6	标点符号格式正确	10	
7	恰当运用彩色粉笔	5	
8	流畅、整洁、美观,达到一定的速度	10	
总 分		100	

第7课 英文书写教学

一、英语书写教学的意义

英文书写是学生必须学习和掌握的一种技能,是学英文的学生的基本功之一。因此,英文书写教学是启蒙阶段英语教学的一项重要任务。英文书写教学的主要目的就是要使学生养成良好的书写习惯,具备按英文字母笔顺、书写规则和规格进行英文匀笔斜体行书的书写能力。英文书写不仅是一种知识与技能,也是德育、美育的一项内容。

二、概述

英文字母共 26 个,初学者必须熟悉字体的形式、组合和比例,熟悉基本笔画、笔顺和运笔方法。在此基础上,再熟悉大小写字母的配合及连写。只有这样扎扎实实地练好书写基本功,才能写出优美、流畅的英文。

(一) 字母规格

英文字母的规格分上中下三部分,可用四条平行线来分割。我们平时用的四线三格练习簿,最上面的一条线称为顶线,是字母书写的上边沿;第二条线称为主体线,是小写字母主体的上边沿;第三条线称为基准线,是大多数大写字母和无下伸部分的小写字母的下边沿;第四条线称为底线,是字母下伸部分的下边沿。我们把第一条线和第二条线之间的区域称为上伸区,将第三条线和第四条线之间的区域称为下伸区,最中间的区域称为主体区(如图 2.14 所示)。



图 2.14

(二) 字母结构

任何字母形式都可以简化成基本骨架,体现出每个字母的基本结构。从几何图形来说,英文字母可分为方、圆、三角 3 种(如 H, O, A),其整体的外形多为长方形,个别字母为正方形(如 M, W),从结构来说,可以分为单结构(如 O, D)和双结构(如 B)两类。

英文大写字母严格以书写线为准,高度相同。小写字母,除了字母的基本高度,还有笔画的上伸和下伸部分。小写字母有较多的结构特征和形式。

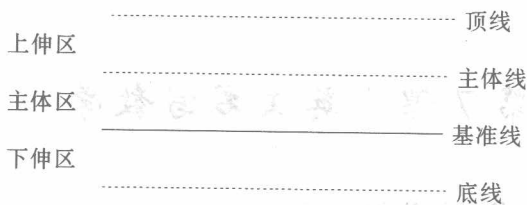
(三) 字母形体比例

字母的形体都有一定的比例。字母的形体比例就是高度和宽度的固定关系。不同的字母有着不同的宽度。所有字母都应统一于一个合理的比例系统。手写体中的小写字母,除 i, l, m, w 和 z 字母外,其余字母的宽度基本相同。在大写字母与小写字母的相对比例上,大写字母的全高度等于小写字母的基本高度加笔画上伸部分。笔画下伸部分的长短同笔画上伸部分一样,基本高度为大写字母的 $\frac{3}{5}$ 。一个小写字母的正确比例为 2:3:2。对于斜体这种加长的形式,比例可稍扩大到 3:4:3。

当脱开四线三格的约束能运笔自如时,就可以对基本字母加以修饰,以满足个人对某些风格体式的偏爱。即使在这种情况下,也应照顾字母结构的比例关系。因为正确的比例能保持字母的连贯性、认读性,并给人以视觉美感。

(四) 英文字体

英文书写有多种字体。近年来在使用英语的国家中比较通用的有斜体行书、圆体行书和手写印刷体。三种字体的比较(见图 2.15)。

印刷体		手写体(斜体)		手写体(草体)		印刷体		手写体(斜体)		手写体(草体)	
大写	小写	大写	小写	大写	小写	大写	小写	大写	小写	大写	小写
A	a	A	a	A	a	N	n	N	n	N	n
B	b	B	b	B	b	O	o	O	o	O	o
C	c	C	c	C	c	P	p	P	p	P	p
D	d	D	d	D	d	Q	q	Q	q	Q	q
E	e	E	e	E	e	R	r	R	r	R	r
F	f	F	f	F	f	S	s	S	s	S	s
G	g	G	g	G	g	T	t	T	t	T	t
H	h	H	h	H	h	U	u	U	u	U	u
I	i	I	i	I	i	V	v	V	v	V	v
J	j	J	j	J	j	W	w	W	w	W	w
K	k	K	k	K	k	X	x	X	x	X	x
L	l	L	l	L	l	Y	y	Y	y	Y	y
M	m	M	m	M	m	Z	z	Z	z	Z	z

图 2.15

(五) 英文大小写字母书写技能训练

(1) 按笔顺读英文字母表中的字母,心中熟记每个字母整体间架结构,观察其空间形态,并注意相似字母的区别。

(2) 在四线三格练习簿上练习基本笔画的书写,注意运笔方法和书写规格。字母的基本笔画要反复练习,达到熟练的程度。

(3) 边读字母笔顺表边在练习簿上摹写。注意书写规则和规格,严格按字母笔顺书写。

三、英文书写教学的原则和要求

(一) 书写示范

以规范、美观、流畅的书写进行示范,引导学生由观察到临摹、由临摹到自主、由自主到熟练。

(二) 督促检查

严格要求学生,让其认真观察,在四线三格练习本上反复临摹和练习。教师应经常走下讲台,巡回督促和检查每一个学生的书写,使错误的姿势、笔顺和规格一经出现就得到及时纠正。

(三) 循序渐进

以字母为基础,先按字母顺序临摹,然后练习连写,再抄写句子和短文,由慢到快,逐步过渡到限时抄写或听写常用词、词组、句子和短文。

(四) 常抓不懈

掌握书写技能是一个习惯养成的过程,应将书写训练贯彻始终。从学生进校到毕业,课内外各种英语作业的书写都应按规范的匀笔斜体行书形式严格要求。

四、匀笔斜体行书教学的形式、步骤和方法

(一) 26 个字母大小写的示范和临摹

(1) 引导学生仔细观察匀笔斜体行书字母在四线三格中的形体和规格;

(2) 在画好四线三格的黑板上演示字母书写,边写边叙述笔顺和运笔方式;

(3) 让学生拿起笔,在四线三格上临摹,教师再作一次笔顺和书写规格的示范;

(4) 让学生反复临摹,教师走下讲台巡回督促和检查,纠正错误书写姿势、笔顺和规格。

(二) 字母连写的示范和练习(见第四课)

(1) 斜连写;

(2) 横连写;

(3) 不连写。

(三) 在四线三格本上抄写单词、句子和课文

五、教案举例

教案 1: 字母 A 的书写教学

(教师在黑板上画好四线格, 或挂上用灰色或白色油漆画好四线格的小黑板)

T: 同学们, 现在我们来学习 26 个英语字母中的第一个字母 A(a)。字母分大写和小写。

我们先来看看大写字母 A 怎样写。(边写边说)

第一笔, 从顶线下面一点起笔, 向左斜着写下来, 抵基准线。

第二笔, 在第一笔的起笔处起笔, 稍向右斜下来, 抵基准线。

第三笔, 在前面两笔之间, 压主体线写该字母中间的一横, 连接前两笔。

大写字母 A 占上伸区和主体区。并且要注意: 大写字母要占上伸区的 $\frac{2}{3}$ 。下面写小写字母 a。小写字母在主体区内, 只占一格。在主体线上起笔, 画一个椭圆, 往上写, 与起笔处合拢后再下来。注意, 所有字母都要向右倾斜一点。看清楚了吗? 还记得吧, 倾斜度为 5 度。

Ss: 看清楚了。

T: 好。现在大家拿起笔, 在练习本上写大写字母 A。第一笔……现在写小写字母 a, 在主体线上起笔, 椭圆……

(示范后, 走下讲台, 在学生中间巡视, 及时纠正学生的错误和不良习惯, 帮助学生学会正确书写。)

教案 2: 通过听写进行连续书写技巧的练习

T: Now, Let's have a dictation. Get your exercise-books and pens ready. Write down the following words, phrases and sentences as you hear.

big, empty, light, small, full, bright, name, desk, photo, come out, take away, show around, walk in, listen to, This bag is heavy. We can't carry it.

六、技能训练

- (1) 凡书写不符合教学要求的学生, 每天交一份英文书写练习, 直到验收合格为止。
- (2) 以小组为单位进行实地教学演习。
- (3) 对实地教学演习进行讨论和评议。
- (4) 讨论学生在书写中最容易犯的的错误及教师如何纠正。

第三单元

教唱英文歌曲技能

通过讲授,使学生了解英文歌曲在英语教学中的特殊地位。通过视唱训练,培养学生学唱及教唱英文歌曲的能力,掌握教唱英文歌曲的步骤、方法和手段,以及根据教学需要进行歌曲改词等技能。它是培养创造性学习的有效途径之一。

第 8 课 英文歌曲教唱技能

一、教唱英文歌曲的意义

在众多的英语教学活动中,唱歌学英语是其中一项。学唱英文歌曲可以活跃学习气氛,激发学生学习英语的兴趣,解除学生学习中的疲劳感,还能陶冶情操、寓教于乐。从另一个角度来讲,英文歌曲里面包含着很多语言知识,学生在唱的同时,自然而然地巩固了歌词里的单词、句型以及语法。同时,英文歌曲还有助于学生掌握正确的语音、语调和节奏感,熟悉和掌握各种音变现象,如连读、失爆以及元音省略等。

二、教唱英文歌曲的原则和要求

(1) 根据教学需要选择合适的英文歌曲。现行教材所选用的歌曲大多是配合课文的教学歌曲。将课文内容“唱”出来,可以引起学生极大的兴趣,有助于记忆,还有助于培养学生的语感。除了教材上的歌曲,教师也可选用一些歌词与教学内容有关的简单易唱的歌曲。

(2) 根据学生水平选择歌曲,可以为低年级学生选择一些欢快的、简单易唱的知名儿童歌曲,如 *Twinkle Twinkle Little Star*, *Mary Had a Little Lamp* 等等。为高年级学生选择一些曲调优美、广为流行,有一定文化背景的歌曲,如 *Edelweiss*, *Do-Ri-Mi*, *Yesterday Once More*, *Jingle Bells* 等作为欣赏歌曲。

(3) 掌握好曲调节奏、音高、音长和速度,分析歌曲中的难唱点。难唱点可通过教师多次重复或带唱解决。

(4) 尽量利用录音机、录像机、影碟机或多媒体辅助教唱,同时,教师也应按演唱每一首所教歌曲,以方便领唱或解决歌词中的难唱点。

(5) 可利用学生会唱的歌曲改换歌词,以降低学唱的难度。改换歌词应紧扣教学内容。

(6) 基本能独立视唱,学会打拍子和指挥。

三、教唱英文歌曲的步骤及注意事项

(1) 给学生提供歌词和曲谱,誊抄在黑板上或打印在纸上。

(2) 歌曲简介:讲解文化背景、曲谱节拍以及歌词中的音变现象等。

(3) 让学生完整地听一遍歌曲。

(4) 逐句教唱,注意学生的掌握情况,防止发音不准、拖音或吞音等现象。若难度较大,可带领学生先读几遍歌词。

(5) 带唱,在带唱过程中注意听学生的演唱是否准确,及时纠正“跑调”现象。

(6) 学生齐唱或独立演唱。

四、增编歌词和换词技能

要求每位教师都会作曲不太现实,但利用学生耳熟能详的歌曲改换歌词并非难事。这样既可降低学唱的难度,又可增加趣味性。当然,改换后的歌词要紧密结合课文内容。

(一) 增编歌词

在原歌词的基础上再增编新词,如 *This Is a Duck and That's a Goose* 这首歌就可增编有关的新词:

This Is a Duck and That's a Goose

1 = G $\frac{4}{4}$

1 1 5 5 | 6 6 5 — |

This is a duck and that's a goose.

4 4 3 3 | 2 2 1 — |

This is a duck and that's a goose.

5 5 4 — | 3 3 2 — |

Yes. I know. Yes, I know.

5 5 4 4 | 3 2 1 — ||

This is a duck and that's a goose.

教唱这首歌曲时,可配合简笔画或图片,并根据不同的动物编上新词,如编上母鸡和公鸡: This is a hen and that's a cock. This is a hen and that's a cock. Yes, I know. Yes, I know. This is a hen and that's a cock. 在这种视、听结合的环境中,可以提高低年级学生学习英语的兴趣,帮助他们记忆句型和单词。

同样,在本课英文歌曲举例 *What Is This? What Is That?* 这首歌里,除了 desk 和 chair 外,还可以用学过的单词代换,添上一段、两段或更多歌词。

(二) 旧曲填新词

选用简单易学的曲调,填入新词,但要注意押韵。例如:《两只老虎》的曲调,既短小易学,又优美动听,教师可根据教学需要填写。

Are You Betty?

1 = F $\frac{4}{4}$

1 2 3 1 | 1 2 3 1 |

Are you Bet - ty? Are you Bet - ty?

3	4	5	5		3	4	5	6	
Yes.	I	am.			Yes.	I	am.		
<u>5</u>	<u>6</u>	<u>5</u>	<u>4</u>		<u>5</u>	<u>6</u>	<u>5</u>	<u>4</u>	
Are you in the gar-	den?				Are you in the gar-	den?			
2	5	1	1		2	<u>5</u>	1	1	
No.	I'm	not.			No.	I'm	not.		

Where Are You From?

$$1 = G \frac{4}{4}$$

1	2	3	1		1	2	3	1	
Where are	you	from?			Where are	you	from?		
3	4	5	5		3	4	5	6	
I'm	from	Chi-na.			I'm	from	Chi-na.		
<u>5</u>	<u>6</u>	<u>5</u>	<u>4</u>		<u>5</u>	<u>6</u>	<u>5</u>	<u>4</u>	
Where are	you	from?			Where are	you	from?		
2	5	1	1		2	<u>5</u>	1	1	
I'm	from	Chi-na.			I'm	from	Chi-na.		

How Old Are You?

$$1 = G \frac{4}{4}$$

1	2	3	1		1	2	3	1	
How	old	are you?			How	old	are you?		
3	4	5	—		3	4	5	—	
I	am	ten.			I	am	ten.		
<u>5</u>	<u>6</u>	<u>5</u>	<u>4</u>		<u>5</u>	<u>6</u>	<u>5</u>	<u>4</u>	
How	old	are you?			How	old	are you?		
2	<u>5</u>	1	—		2	<u>5</u>	1	—	
I	am	nine.			I	am	nine.		

将歌词中的人名换成班上学生名字,以提高他们的兴趣,如歌曲 *What's Your Name* 的歌词“*What's Your Name? My Name Is John...*”中的“*John*”可改换成班上的学生。

五、英语歌曲举例

表示问候和道别的歌曲:

Good Morning

1 = D $\frac{3}{4}$

5 3 1 | 5 3 1 | 5 6 4 |
 Good mor-ning. Good mor-ning. Good mor-ning,
 6 5 — | 5 3 1 | 5 3 1 |
 tea-cher. Good mor-ning. Good mor-ning.
 3 4 3 | 2 1 — ||
 Good mor-ning, Chil-dren.

Good-bye

1 = F $\frac{4}{4}$

0 5 1 \cdot 1 2 \cdot 2 | 5 — — 0 5 |
 It's time to say good- bye. Good-
 1 \cdot 1 2 \cdot 2 | 5 — — 3 3 |
 bye. good- bye. good- bye. Let's
 1 — 6 — | 5 — 7 — | 1 — — 0 ||
 say good- bye. good- bye. Bye-bye!

Hello! How Are You?

1 = F $\frac{2}{4}$

<u>1</u> <u>1</u>	<u>2</u> <u>2</u>		<u>3</u> <u>3</u>	<u>3</u> <u>2</u>		<u>3</u> <u>3</u>	<u>2</u> <u>1</u>	
Hello!	Hello!		Hello!	Hello!		Hello!	Hello!	
<u>2</u> <u>3</u>	2		<u>1</u> <u>1</u>	<u>2</u> <u>2</u>		<u>3</u> <u>3</u>	<u>3</u> <u>2</u>	
How are you?			Hello!	Hello!		Hello!	Hello!	
<u>3</u> <u>3</u>	<u>2</u> <u>1</u>		<u>2</u> <u>3</u>	1		<u>5</u> <u>5</u>	<u>4</u> <u>3</u>	
Hello!	Hello!		How are you?			I am	fine.	
<u>4</u> <u>4</u>	<u>3</u> <u>2</u>		<u>3</u> <u>3</u>	<u>2</u> <u>1</u>		<u>2</u> <u>3</u>	2	
I am	fine.		Thank you.	Thank you		very	much.	
<u>5</u> <u>5</u>	<u>4</u> <u>3</u>		<u>4</u> <u>4</u>	<u>3</u> <u>2</u>		<u>3</u> <u>3</u>	<u>2</u> <u>1</u>	
I am	fine.		I am	fine.		Thank you.	Thank you	
<u>2</u> <u>3</u>	1							
very	much.							

Morning Song

1 = B $\frac{2}{4}$

<u>5</u> <u>3</u>	3		<u>4</u> <u>2</u>	2		<u>1</u> <u>2</u> <u>3</u> <u>4</u>		<u>5</u> <u>5</u>	5	
Good	mor-ning!		Good	mor-ning!		Nice to see		you	a-gain.	
<u>5</u> <u>3</u>	3		<u>4</u> <u>2</u>	2		<u>1</u> <u>3</u> <u>5</u> <u>5</u>		3·	0	
Good	mor-ning!		Good	mor-ning!		To you and to		you!		
<u>2</u> <u>2</u>	<u>2</u> <u>2</u>		<u>2</u> <u>3</u>	4		<u>3</u> <u>3</u> <u>3</u> <u>3</u>		<u>3</u> <u>4</u>	5	
Hello, Peter!			Hello, Kate!			Hello, Betty!		Hello, Tom!		
<u>5</u> <u>3</u>	3		<u>4</u> <u>2</u>	2		<u>1</u> <u>3</u> <u>5</u> <u>5</u>		1·	0	
Good	mor-ning!		Good	mor-ning!		To you and to		you!		

下面几首歌曲既可以练习单词,还可以练习特殊疑问句、陈述句和一般疑问句等。

Is That a Car?

1 = C $\frac{3}{4}$

1 - 7		6 - -		7 - 6		5 - -		3 5 3	
What is		that?		What is		that?		Is that a	
6 - -		4 - 3		2 - 0		2 3 2		4 - -	
bus?		No. It's		not.		Is that a		boat?	
5 - 4		3 - 0		1 - 7		6 - 6		7 - 6	
No, it's		not.		What is		it then?		What is	
5 - 5		3 - 3		6 - -		4 - 3		2 - -	
it then?		It's a		car.		It's a		car. Oh!	
2 - 2		4 - 4		3 - 2		1 - -			
It's a		car. Oh!		It's a		car.			

What is This? What is That?

1 = C $\frac{4}{4}$

1	1	3	0		1	1	1	-	
What	is	this?			It's	a	chair.		
2	2	4	0		2	2	2	-	
What	is	that?			It's	a	desk.		
3	4	5	0		5	6	5	0	
What	is	this?			It's	a	chair.		
6	6	5	3		2	2	1	0	
What	is	that?	Oh!		It's	a	desk.		

还可以用歌曲来帮助低年级学生练习数词,并且练习节奏感。

Ten Little Indian Boys

1 = G $\frac{4}{4}$

1	<u>1 1</u>	1	<u>1 1</u>		3	<u>5 5</u>	3	1	
One	lit-tle,	two	lit-tle,		three	lit-tle	In-	dians.	
Ten	lit-tle,	nine	lit-tle,		eight	lit-tle	In-	dians.	
2	<u>2 2</u>	2	<u>2</u>		<u>7</u>	<u>2 2</u>	<u>7</u>	<u>5</u>	
Four	lit-tle,	five	lit-tle,		six	lit-tle	In-	dians.	
Seven	lit-tle,	six	lit-tle,		five	lit-tle	In-	dians.	
1	<u>1 1</u>	1	<u>1 1</u>		3	<u>5 5</u>	3	1	
Seven	lit-tle,	eight	lit-tle,		nine	lit-tle	In-	dians.	
Four	lit-tle,	three	lit-tle,		two	lit-tle	In-	dians.	
2	<u>2 2</u>	<u>5</u>	<u>5</u>		1	-	0	0	
Ten	lit-tle	In-dian			boys.				
One	lit-tle	In-dian			boy.				

One, Two, Three, Four, Five

1 = C $\frac{2}{4}$

3	3		<u>2 1</u>	1		<u>1 1</u>	<u>2 3</u>		
1.	One	two,	three,	four,	five,	once	I	caught a	
2.	Why	did	you	let	it	go?	Because	it	
								bit	
								my	
<u>5</u>	<u>4</u>	<u>4</u>		<u>4</u>	<u>4</u>		<u>3 2</u>	<u>4</u>	
fish	a-	live,		six	seven	eight,	nine,	ten,	
fin-	ger	so.		Which	finger	did	it	bite?	
<u>5</u>	<u>5</u>	<u>6 7</u>		<u>2 1</u>	1				
Then	I	let	it	go	a-	again.			
This	little	fin-ger		on	the	right.			

The Number Song

1 = F $\frac{2}{4}$

5 $\dot{5}$ | 1 3 | 5 1 | 5 6 | 5 - |
 Ze- ro, one two three four five six seven,
 3 4 | 3 3 | 2 2 | 1 - | 5 $\dot{5}$ |
 eight nine ten, be- gin a- gain. Ze- ro,
 1 3 | 5 1 | 5 6 | 5 - | 3 4 |
 one two three four five six seven, eight nine
 3 - | 2 2 | 1 - ||
 ten, that's the end!

有些歌曲里面则含有时态,可以帮助学生复习和巩固各种时态的用法。如 *London Bridge* 中练习现在进行时,在 *Whatever Will Be, Will Be* 中,包含有一般过去时、一般现在时以及一般将来时等。讲解歌词时,可对比讲解各种时态,以帮助学生记忆。

London Bridge

1 = D $\frac{2}{4}$

5 · 6 5 4 | 3 4 5 | 2 3 4 |
 London Bridge is falling down, falling down,
3 4 5 | 5·6 5 4 | 3 4 5 |
 falling down. London Bridge is falling down,
 2 5 | 3 1 0 ||
 my fair lady.

Whatever Will Be, Will Be

$$1 = C \frac{3}{4}$$

	<i>C</i>	<i>Bm</i>	<i>C7</i>
	1 2 3	5 - 3	5 - 3 5 - -
1. When I was	just a	lit - tle	girl(boy).
2. When I grew	up and	fell in	love.
3. Now I had	child - ren	of my	own,

<i>Em</i>	<i>Am7</i>	<i>F</i>
3 5 <u>0</u> 3	6 5 -	6 5 3 4 - -
I asked my	mo-ther,	“What will I be
I asked my	lov-er,	“What lies a- head?”
	(sweet-heart,)	

They asked their mo-ther, “What will I be

<i>Dm</i>	<i>G7</i>	<i>C7</i>	<i>F</i>
4 - -	7 1 2	1 7 -	6 7 1
	Will I be	pret-ty?	Will I be
		(hand-some?)	
	Will we have	rain-bows?	Day af-ter
	Will I be	pret-ty?	Will I be
		(hand-some?)	

<i>G7</i>	<i>F</i>	<i>G7</i>	<i>C</i>
7 - -	4 5 6	5 - 7	1 - -
rich?”	Here’s what she said	to me.	}
day?”	Here’s what my lov- er	said.	
		(sweet-heart)	
rich?”	I tell them	ten - der - ly.	

C7 F F7 G7
 0 1 $\dot{b}7$ | 6 - 4 | 6 - - | 6 - 7 | 2 1 6 |
 “Que Se - ra, Se - ra. What-ev-er will

C C7 D7 G7
 5 - 1 | 3 - - | 3 0 \sharp 4 | 6 5 3 | 5 - 2 |
 be, will be. The fu-ture's not ours to

G7 C7
 5 - - | 0 2 3 | 4 - 7 | 1 - - | 1 - - |
 see. Que Se - ra, Se - ra!

G7 C
 0 2 3 | 4 - 7 | 1 - - |
 What will be will be.”

1. 2.

3.

Dm F
 1 - - | 1 0 0 : || 1 2 4 | 6 - 7 |
 Que se - ra, Se

有的歌曲则可以用来练习动名词,如 *Stop Worrying*。

Stop Worrying

1 = E $\frac{6}{8}$

|| : $\underline{\underline{6}} \underline{\underline{6}} \quad \underline{\underline{6}} \underline{\underline{6}} \quad \underline{\underline{6}} \underline{\underline{6}} \quad | \quad \underline{\underline{7}} \underline{\underline{1}} \quad 1 - \quad ||$

1. Stop worrying a-bout to-mor-row,
2. I like sing-ing hap-py songs,
3. Start think-ing a-bout the pres-ent,

7 1 2 2 2 2 | 4 - - |

Start think- ing a- bout to- day.

I like play- ing my gui- tar,

For- get a- bout yes- ter- day.

6 6 6 6 6 6 | 1 1 1 1 7 1 |

Think of some- thing you like do- ing, And your

She likes walk- ing in the rain, He likes

Think of some- thing you like do- ing, And your

6 6 3 3 3 | 6 - - | 5 - - |

trou- bles will fly a- way,

look- ing at the stars,

trou- bles will fly a- way,

1 7 7 - | 6 5 5 - | 1 7 7 - |

will fly,

will fly,

will fly,

6 5 5 - | 1 7 7 - | 6 5 5 - |

a- way,

will fly,

will fly,

1 7 7 - | 6 7 5 - ||

will fly,

a- way.

选择英文欣赏歌曲时,须注意歌词内容,应选择健康活泼、积极向上且广为传唱的少儿歌曲,如 *Do-Re-Mi*, *Edelweiss* 等等。

Do-Re-Mi

1 = C $\frac{2}{4}$

(5 5 5 5 | 5 5 5 5 | 5 5 5 5 | 5 5) 5 |

Let's

C	F	C
5 <u>5</u> <u>5</u>	6 6 · 7	5 <u>5</u> <u>5</u> 5 · <u>5</u>
start at the	ver-y be -	gin-ning! A

C	F	C
<u>5</u> · <u>5</u> 5	6 · <u>7</u>	5 - 5 <u>5</u> <u>5</u>
ver-y good	place to	start, When you
4 <u>4</u> <u>4</u>	4 5	3 3 3 <u>3</u> <u>5</u>
read you be -	gin with	A, B, C, When you

F	G7	
4 <u>4</u> <u>4</u>	3 2	1 2 3 -
sing you be -	gin with	Do - re - mi,

C		
1 2	3 -	1 2 3 · <u>1</u>
Do - re -	mi,	Do - re - mi, The

G7	C	C
7 6	5 4	<u>3</u> <u>3</u> 4 5 -
first three	notes just	hap-pen to be

1 2	3 -	1 2 3 · 0
Do - re -	mi,	Do - re - mi,

C F G G7
1 2 3 4 | 5 6 7 0 | 0 0 | 0 0 |
 Do - re - mi - fa sol - la - ti, (Spoken: All right, I'll make it easier
 0 0 | (1 1 7 6 | 5 4 3 2) |
 listen)

C C C C
 1 · 2 | 3 · 1 | 3 1 | 3 0 |
 Doe a deer, a fe - male deer,

G F
 2 · 3 | 4 4 3 2 | 4 - | 4 - |
 Ray, a drop of gold-en sun.

C C C Em
 3 · 4 | 5 · 3 | 5 3 | 5 - |
 Me, a name I call my - self,

F Am
 4 · 5 | 6 6 5 4 | 6 - | 6 - |
 Far, a long, long way to run.

G Am
 5 · 1 | 2 3 4 5 | 6 - | 6 - |
 Sew, a nee-dle pull-ing thread,

F G
 6 · 2 | 3 # 4 5 6 | 7 - | 7 - |
 La, a note to fol-low sol,

B7 *C*

7 · 3 | #4 #5 6 7 | 1 - | 1 7 ^{b7} |

Tea, a drink with jam and bread. That will

F *G7* *C*

6 4 | 7 5 | 1 5 | 3 2 |

bring us back to Do - oh - oh - oh!

C *C* *C* *C*

1 0 2 | 3 · 1 | 3 1 | 3 - |

Doe A deer, a fe - male deer,

G *F*

2 0 3 | 4 4 3 2 | 4 - | 4 - |

Ray, A drop of golden sun.

C *C* *C* *Em*

3 0 4 | 5 · 3 | 5 3 | 5 - |

Me A name I call my - self.

F *Am*

4 0 5 | 6 6 5 4 | 6 - | 6 - |

Far, A long long way to run.

G *Am*

5 · 1 | 2 3 4 5 | 6 - | 6 - |

Sew, a nee - dle pull - ing thread,

F *G*

6 · 2 | 3 #4 5 6 | 7 - | 7 - |

La, a note to fol - low sol,



<p><i>B7</i></p> <p>7 · <u>3</u> #4 #5 6 7 </p> <p>Tea, a drink with jam and bread.</p> <p><i>F</i> <i>G7</i></p> <p>6 4 7 5 </p> <p>bring us back to</p> <p><i>C</i> <i>C</i></p> <p>3 1 3 - </p> <p>fe - male deer,</p> <p><i>F</i></p> <p>4 - 4 - </p> <p>sun,</p> <p><i>C</i> <i>Em</i></p> <p>5 3 5 - </p> <p>call my - self,</p> <p><i>Am</i></p> <p>6 - 6 - </p> <p>run,</p> <p><i>Am</i></p> <p>6 - 6 - </p> <p>thread,</p> <p><i>G</i></p> <p>7 - 7 - </p> <p>sol,</p>	<p><i>C</i></p> <p>1 - 1 7 ^{b7} </p> <p>That will</p> <p><i>C</i> <i>C</i></p> <p>1 · 2 3 · 1 </p> <p>Doe, a deer, a</p> <p><i>C</i> <i>C</i></p> <p>2 · <u>3</u> <u>4 4</u> <u>3 2</u> </p> <p>Ray, a drop of gold-en</p> <p><i>C</i> <i>C</i></p> <p>3 · <u>4</u> 5 <u>3</u> </p> <p>Me, a name I</p> <p><i>F</i></p> <p>4 · <u>5</u> <u>6 6</u> <u>5 4</u> </p> <p>Far, a long long way to</p> <p><i>G</i></p> <p>5 · <u>1</u> <u>2 3</u> <u>4 5</u> </p> <p>Sew, a nee-dle pull-ing</p> <p><i>F</i></p> <p>6 · <u>2</u> <u>3#4</u> <u>5 6</u> </p> <p>La, a note to fol-low</p> <p><i>B7</i></p> <p>7 · <u>3</u> #4#5 6 7 </p> <p>Tea, a drink with jam and</p>
--	---

C	F	G7
1 - 1	7 ^{b7} 6 4 7 5	
bread.	That will	bring us back to
C	C	F G G7
1 - 1	-	0 1 2 3 4 5 6 7
do!		Do - re - mi - fa - sol - la - ti
C		
1 5 1	0	
do, sol, do.		

Edelweiss

1 = C $\frac{3}{4}$

C	G7	C	F
3 - 5 2 - - 1 - 5 4 - -			
E - del - weiss		E - del - weiss	
C	Am7	Dm7	G7
3 - 3 3 4 5 6 - - 5 - -			
Ev - 'ry	morn-ing you	greet	me.
C	G7	C	F
3 - 5 2 - - 1 - 5 4 - -			
Small and white,	clean	and	bright.
C	G7	C	
3 - 5 5 6 7 1 - - 1 - -			
You look	hap-py to	meet	me.

G7 C
 $\dot{2}$ 0 $\underline{5}$ 5 | 7 6 5 | 3 - 5 | $\dot{1}$ - - |
 Blossom of snow-may you bloom and grow.

F D G G7
 6 - $\dot{1}$ | $\dot{2}$ - $\dot{1}$ | 7 - - | 5 - - |
 Bloom and grow for - ev - er.

C Gm F Fm
 3 - 5 | $\dot{2}$ - - | $\dot{1}$ - 5 | 4 - - |
 Edel - weiss Edel - weiss

C G7 C
 3 - 5 | 5 6 7 | $\dot{1}$ - - | $\dot{1}$ - - ||
 Bless my home-land for - ev - er.

Yesterday Once More

1 = C $\frac{4}{4}$

by The Carpen-

ters

74

C C Em
 | 1 1 0 1 1 2 || : 3 5 5 3 5 3 | 6 5 3 3 3 5 |
 When I was young, I'd lis-ten to the ra-di-o, wait-in'
 back on how it was in years gone by, and the

Am Fmaj7
 | 6 7 3 5 5 | 6 - 0 3 5 | 6 3 2 $\dot{1}$ 7 |
 for my favo-rite songs. When they played, I'd sing a-long.
 good time that I had, makes to-day seem rath-er sad;

Em *Dm* *G*

| 7 · 5 3 5 3 | 2 - - - | 0 0 0 1 1 2 |

It made me smile. Those were such
so much has changed. It was

C *Em* *Am7*

| 3 5 5 5 3 5 3 | 6 5 3 3 3 5 | 6 7 3 5 6 |

hap-py times and not so long a-go. How I won-dered where they'd gone.
song of love that I would sing to them, and I'd memo-rize each word.

Fmaj7 *Am*

| 6 - 7 2 | 1 7 6 6 6 7 1 7 | 1 7 6 6 6 7 |

But they're back a-gain just like a long-lost friend. All the
Those old mel-o-dies still sound so good to me, as they

Fmaj7 *Dm7* *G* *C*

| 1 1 6 1 2 | 2 0 1 2 | 3 3 3 3 3 2 1 |

songs I love so well. Ev-'ry sha-la-la-la, ev-'ry
melt the years a-way.

Am *C* *Am*

| 7 1 7 6 6 3 5 | 5 - - - | 0 0 0 1 2 |

wo wo still shines. Ev-'ry

C *Am* *Dm7*

| 3 3 3 3 3 2 1 | 7 1 7 6 6 3 5 | 5 - - - |

shing-a-ling - a-ling that they're start-in' to sing, so fine.

G *Am* *D7*

| 0 0 0 6 7 | 1 7 1 2 2 1 7 | 1 7 1 2 2 1 2 |

When they get to the part where he's break-ing her heart, it can
All my best mem-o-ries come back clear-ly to me; some can

C		Am		C															
3	3	2	1	<u>6</u>	6	3	<u>3</u>	<u>6</u>	<u>3</u>	<u>3</u>	5	-	-	-					
real-ly make me cry.					Just like be - fore,														
ev -en make me cry.					Just like be - fore;														
F				Cmaj7		G7													
0	<u>0</u>	<u>3</u>	<u>3</u>	<u>2</u>	<u>1</u>	<u>1</u>	<u>2</u>	3	-	-	-	-	-	-	<u>1 2</u> :				
it's					yes-ter-day					once more					Looking				

Take Me Home Country Roads

1 = E $\frac{4}{4}$

by John Denver

G		Em		D																	
5	5	6	<u>5</u>	5	-	0	0	6	<u>5</u>	<u>6</u>	6	1	·	1	-	0	0	<u>2</u>	<u>2</u>	·	
Al -most heav-en,					West Vir-gin- ia,					Blue-Ridge											
All my memories					gather 'round her,					miner's											
C		G		G																	
3	·	<u>2</u>	2	-	6	6	6	5	6	1	1	1	-	-	-	0	0	5	5		
Moun-tains,					Shen-an-do-ah Riv-er.					Life is											
la-dy,					stranger to blue water.					Dark and											
Em		D																			
6	<u>5</u>	5	-	6	1	1	3	3	-	-	-	2	2	2	2						
old there,					old-er than the trees,					younger than the											
dusty,					painted on the sky,					misty taste of											
C		G		G																	
3	·	<u>2</u>	2	-	6	1	1	<u>2</u>	<u>1</u>	1	-	1	2	3	-	-	-				
moun-tains,					grow-in' like a breeze.					Coun-try roads,											
moonshine,					teardrop in my eye.																

$\overbrace{3-3} \quad \underline{2} \quad 1 \quad | \quad \overbrace{2- - - -} \quad | \quad 2-3 \quad 2 \quad | \quad \overbrace{1- - - -} \quad | \quad -1 \quad 3 \quad 5 \quad | \quad 6- - - \quad |$
 take me home to the place I be -long,

$\overbrace{6-6} \quad 6 \quad | \quad 5 \quad \overbrace{3- - -} \quad | \quad \overbrace{3-3} \quad \underline{2} \quad 1 \quad | \quad 2 \quad \overbrace{3- - -} \quad | \quad \overbrace{3-3} \quad \underline{2} \quad 1 \quad |$
 West Vir- gin- ia, Mountain Ma -ma. Take me

$\overbrace{1- - - -} \quad | \quad 1-1 \quad 2 \quad | \quad \overbrace{1- - - -} \quad || \quad 0 \quad 1 \quad 1 \quad 1 \quad | \quad 7-1 \quad 2 \quad |$
 home, country roads. I hear her voice. In the

$3 \quad 3 \quad 3 \quad 3 \quad | \quad 3 \quad 2 \quad 1 \cdot \underline{1} \quad | \quad 4 \cdot \underline{4} \quad 4 \quad 4 \quad | \quad 4 \quad 3 \quad 2 \quad 1 \quad |$
 morn-in' hours she calls me. The ra- di- o re- minds me of my

$2-3 \cdot \underline{3} \quad | \quad 2- - - 2 \quad | \quad 3 \quad 3 \quad 3 \quad 3 \quad | \quad 2 \quad 2 \quad \underline{2} \quad 2 \cdot \quad |$
 home far a- way. And driv-in' down the road, I get a

$1 \quad 1 \quad \underline{1} \quad 1 \cdot \quad | \quad 1 \cdot \quad \underline{1} \quad \underline{1} \quad 1 \cdot \quad | \quad 2 \quad 3 \quad \overbrace{2- -} \quad | \quad 2-2 \quad 3 \quad |$
 feel-in' that I should have been home yes-ter-day, yes-ter-

$\overbrace{4- - - -} \quad | \quad 4- - - - \quad ||$
 day.

Sing

1 = A $\frac{4}{4}$

A A7 D7
 (5 5 3 6 3 | 5 5 3 5 6 3 | 4 5 4 3 2 6 |

A D7
 6 - - - | 5 5 3 5 6 3 | 5 5 3 5 6 3 |

D7 A
 4 5 4 3 2 5 | 5 - - -) || : 3 - - - |

Sing!

Sing!

Bm
 3 - 3 5 | 4 - - - | 4 - 4 6 |
 Sing a song. Sing out
 Sing a song. Let the

78

A Em7 A7
 5 - - - | 5 - 5 1 | ^b7 - - - | 7 - - - |
 loud, sing out strong.
 world, sing a - long.

D7 A
 0 6 - 6 | 6 1 - 3 | 5 - - - | 5 - - - |
 Sing of good things, not bad;
 Sing of love there could be;

#Fm7 B7 Bm7 E7
 0 $\dot{1}$ - $\dot{1}$ | $\dot{1}$ $\dot{3}$ - 2 | $\overbrace{4 - - - | 4 - - -}$ |
 Sing of hap-py, not sad.
 Sing for you and for me.

A Bm7
 $\overbrace{3 - - - | 3 - 3 5 | 4 - - - | 4 - 4 6 |}$
 Sing! Sing a song. Make it

A A C G7
 5 5 - 6 | 5 $\dot{1}$ 4 $\dot{3}$ | $\overbrace{2 - - - | 2 0 0 1 |}$
 sim-ple. to last your whole life long. Don't

D #C7 #F7 B7
 $\underline{3} \underline{3} \underline{2} \underline{1} 2 | \underline{3} \underline{2} \underline{1} \cdot \underline{2} | \underline{3} \underline{3} \underline{2} \underline{1} 7 | 6 - - 3 |$
 wor-ry that it's not good e-nough for a-ny-one else to hear. just

A Bm7 E7 A
 $\overbrace{5 - - - | 5 - 5 \dot{2} | 1 - - - |}$
 sing! Sing a song!

A7 A A7
 $\overbrace{1 - - - | 5 \underline{5} \underline{3} \underline{5} \underline{6} \underline{3} | 5 \underline{5} \underline{3} \underline{5} \underline{6} \underline{3} |}$
 La la do la da, La da la do la da, La

Bm7 A
 $\overbrace{4 5 \underline{4} \underline{3} \underline{2} \underline{6} \cdot | 6 - - - | 0 \underline{5} \underline{3} \underline{5} \underline{6} \underline{3} |}$
 da da la do la da. La do la da, La

1.

A7 Bm7

5 5 5 6 3 | 4 5 4 3 2 5 | 5 - - - |
da la la da, La da da la do la la.

A A7

2.
5 - - - | 5 5 3 5 6 3 | 5 5 3 5 6 3 |
(music)

D7 A

4 5 4 3 2 6 | 6 - - - | 5 5 3 5 6 3 |

A7 D7

5 5 5 6 3 | 4 5 4 3 2 5 | 5 - - - ||
(Repeat & fade)

英语
教学
技能
训练
教程

White Christmas

80

1=C $\frac{4}{4}$

C Dm7 C B C Dm7 #F7 G7
3 - - - | 4 3#2 3 | 4 - - - | #4 5 - - |
I'm dream-ing of a white Christ-mas,

F G7 C Dm7 G
6 - 7 1 | 2 1 7 6 | 5 - - - | 5 - 1 2 |
just like the ones I used to know. Where the

C C7 F Fm
 3 - 3 - | 3 6 - 5 | 1 - 1 - | 1 5 - 4 |
 tree - tops glis-ten, and chil - dren lis-ten to

C F D7 Dm7 G7
 3 - - - | 4 3 2 1 | 2 - - - | 2 - - - |
 hear sleigh bells in the snow.

C Dm7 C B C Dm7 #F7G7
 3 - - - | 4 3#2 3 | 4 - - - | #4 5 - - |
 I'm dream-ing of a white Christ-mas

F G C Dm7 G7
 6 - 7 1 | 2 1 7 6 | 5 - - - | 5 - 1 2 |
 With ev-'ry Christ-mas card I write. "May your

C C7 F Fm
 3 - 3 - | 3 6 - 5 | 1 - - - | 1 - 1 2 |
 days be me-rry and bright. And may

C Dm G7 C Dm7 Fm
 3 - 3 - | 6 · 7 7 7 | 1 - - - | 1 - - - ||
 all your Christ-mas-es be white."

六、技能训练

(1) 教授最基本的乐理知识,通过训练,使每个学生能教唱简单的歌曲。

(2) 使每个学生至少学会唱十首英语歌曲。

(3) 每个学生准备一首英语歌曲在班上演唱,其他同学点评。

七、成绩评价表

指 标		满 分	得 分
1	选择的歌曲符合学生需要和水平	5	
2	能够完整熟练演唱所教歌曲	5	
3	能根据所学教材内容更换歌词	15	
4	能找出重点难点进行指导	15	
5	能够根据学过的简单乐理知识教唱并能示范	20	
6	能指挥和组织演唱	5	
7	符合教学要求,对教学能起到辅助作用	10	
8	能利用各种教学辅助设施进行教唱	10	
9	教态自然大方,唱腔圆润悠扬	10	
10	课堂控制得体	5	
总 分		100	

第四单元

简笔画教学 技能训练

讲 授简笔画能使学生了解简笔画在英语教学中的特殊作用,掌握有关简笔画的基本知识。能画简笔画并能在英语课堂教学中恰当灵活运用,是英语教师应具备的一项基本功,也是英语教师整体素质中不可缺少的重要组成部分。

第9课 简笔画技能

一、简笔画技能训练的意义

简笔画(Simple Drawing /Blackboard Drawing)是一种广泛运用于中小学外语教学中的教学手段。教师在讲解中将英文单词、句型、文章等迅速反映成画,根据教学内容,用简捷的线条勾勒出各种事物的主要特征,形象直观、生动活泼,可以为学生提供语言情景,充分调动学生的形象思维,化抽象为具体,还可以提高学生的学习兴趣,加深学生对所学内容的记忆,从而达到提高教学效果的目的。

在众多的教学辅助手段中,简笔画易学、易画、生动有趣,不受客观条件的限制。对广大中小学英语教师来说,不失为一种行之有效的教学手段。

二、简笔画的原则和要求

(1) 传导性原则:用画面来传递语言知识中的重要信息,便于学生理解。例如,将单词或课文内容转换成画面,加深学生的理解和记忆。

(2) 启发性原则:通过简笔画,降低知识点的难度,启发和诱导学生思维,达到举一反三的效果。在语法教学中便可根据此原则设计简笔画。

(3) 实用性原则:教学内容决定简笔画的创作,简笔画为教学内容服务,简笔画应为教而画,而非为画而画。

(4) 简捷性原则:教学简笔画应突出一个“简”字,寥寥几笔,勾出物体大致形态,绘画时下笔有力,准确快捷,不过多占用有限的教学时间。

三、简笔画的要求

- (1) 删繁化简,但不能省略物体的基本特征及运动时的基本形态,应达到几笔传神的效果。
- (2) 学会运用线条,横平竖直。合理运用几何图形,比例适当。
- (3) 画复杂情景时,要先大后小,简化图形。
- (4) 画简笔画时,应做到心中有数,下笔稳健有力,随意自如。

四、简笔画练习的方法

(1) 形体结构是简笔画的基本要素之一,在作简笔画时,需从整体形象出发,按照大致的比例进行外部轮廓的勾勒,因此,平时应注意观察和积累,对于物体的形态和结构了然于胸。

(2) 简笔画常采用单线作画,不计细节,因此要学会运用线条,做到用线时明确肯定,去芜取精,确保画面的洗练整洁。

(3) 学会运用简单的几何图形勾画物体形态,注意形体结构的合理布局。

(4) 平时反复临摹与课文内容息息相关的简笔画。

(5) 备课中,应对照英语课文中的情景要求,根据教学需要设计好相应的简笔画,并加以适当的练习。

五、简笔画的主要画法

(1) 线条画法:根据物体形态运用线条一笔或多笔勾画出物体的大致轮廓(见图 4.1)。

(2) 几何图形画法:根据物体的比例和特征,用不同的几何图形画出物体外部的整体形象(见图 4.2)。

(3) 骨架画法:常用来画动态的人体,用直线和曲线勾画出运动中的形态和运动方向(见图 4.3)。



图 4.1



图 4.2

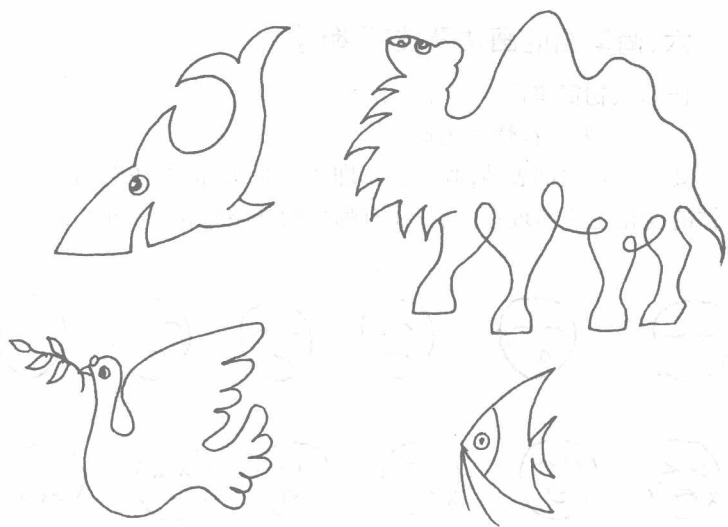

图 4.3

六、简笔画的画法及技巧举例

(一) 人物简笔画

1. 人物头部表情简笔画

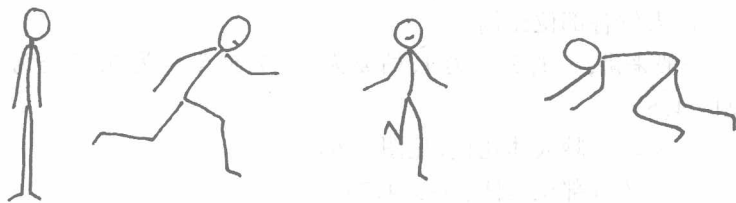
要想画好面部表情,画好头部即可。画头部时,注意用线方法,表情的变化主要体现在眼眉,还有嘴角的线条变化(见图 4.4)。



图 4.4

2. 人物形象

多采用骨架画法。首先要了解人体结构比例及人的动作规律等,并且掌握人体主要部分(头部、躯干、上肢、下肢)的基本画法。

(1) 人体各部位比例

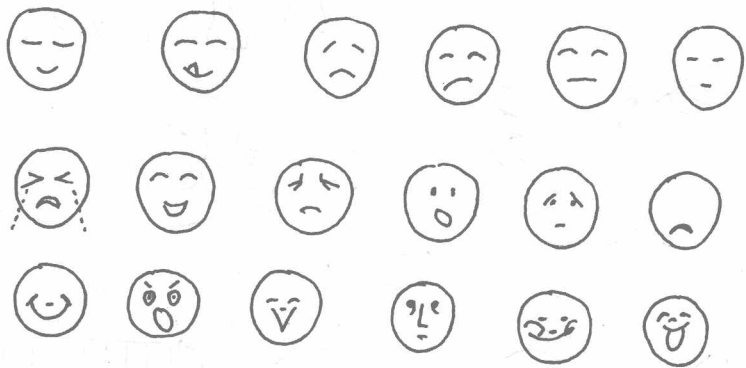
一般来讲,人的头长为 1,站姿为 7~7.5,坐姿为 5,蹲姿为 3(见图 4.5)。

(2) 不同年龄人体比例(见图 4.6)

(3) 人体各部位画法(见图 4.7)

(4) 人物动作的表现(见图 4.8)



图 4.5



图 4.6

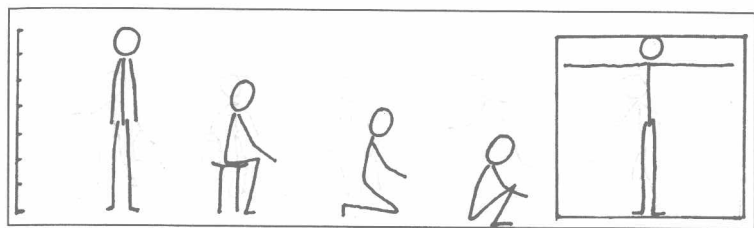

图 4.7

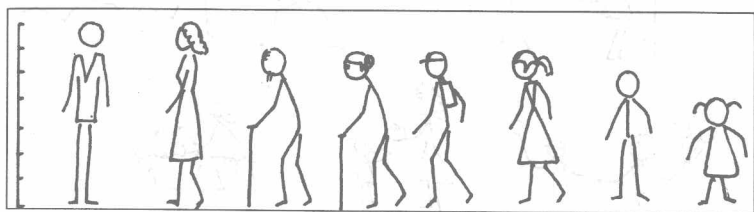

图 4.8

(二) 动物简笔画

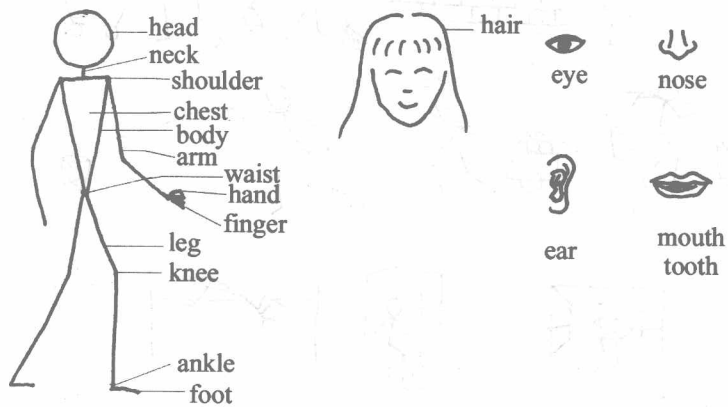
在画动物简笔画时,要掌握动物的基本形状,强化各自的独有特征。头部是区别它们的关键,当然,也要熟悉动物的姿态变化规律。有时也可采用拟人的画法。线条画法和几何图形画法是画动物常采用的画法(见图 4.9)。



图 4.9

(三) 植物简笔画

体现出花、叶、蔬菜、水果及树木的主要特征即可。在作画时可适当使用彩色粉笔,以达到更好的视觉效果(见图 4.10)。

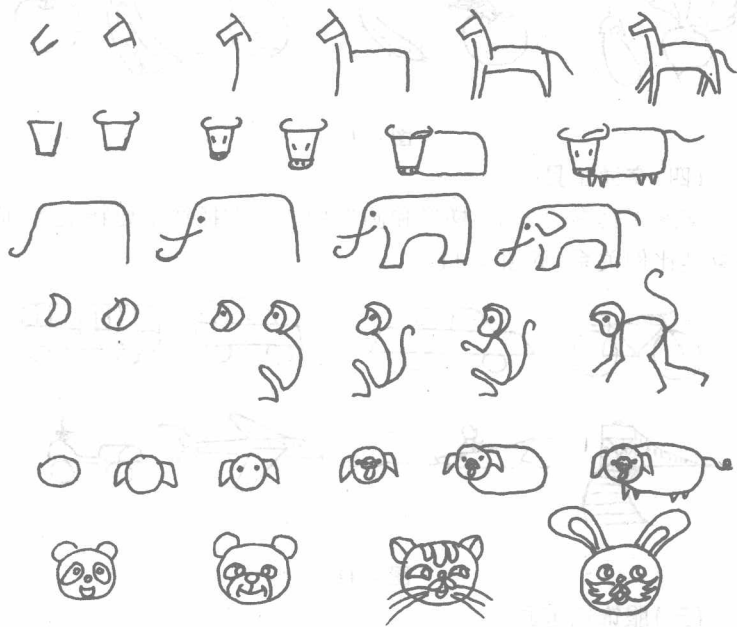

图 4.10

(四) 交通工具

交通工具多由方形、梯形和圆形构成。在抓住主要特征后,应注意其比例关系(见图 4.11)。

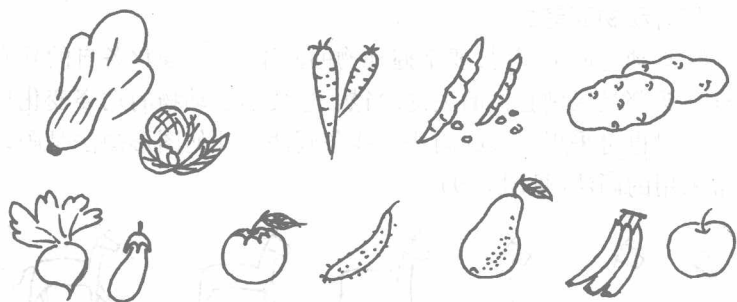

图 4.11

(五) 服饰简笔画

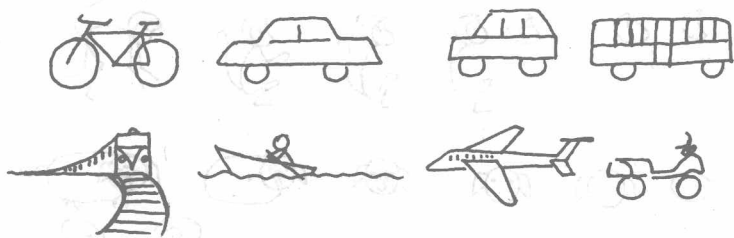

图 4.12

(六) 风景简笔画

风景简笔画,可用直线,也可用曲线。风景画注重透视感,应先近后远。可利用线条的粗细及疏密来表达景物的形态(见图4.13)。



图 4.13

七、技能训练

- (1) 临摹上述简笔画及其他有关简笔画,熟悉简笔画技巧。
- (2) 在黑板上练习。
- (3) 利用电脑绘制简笔画,进行课件制作。

- (4) 根据中、小学英语课文中的内容,设计相应的简笔画。
- (5) 根据语言描述用简笔画诠释其意。
- (6) 学生间作简笔画,单项和综合练习相结合。

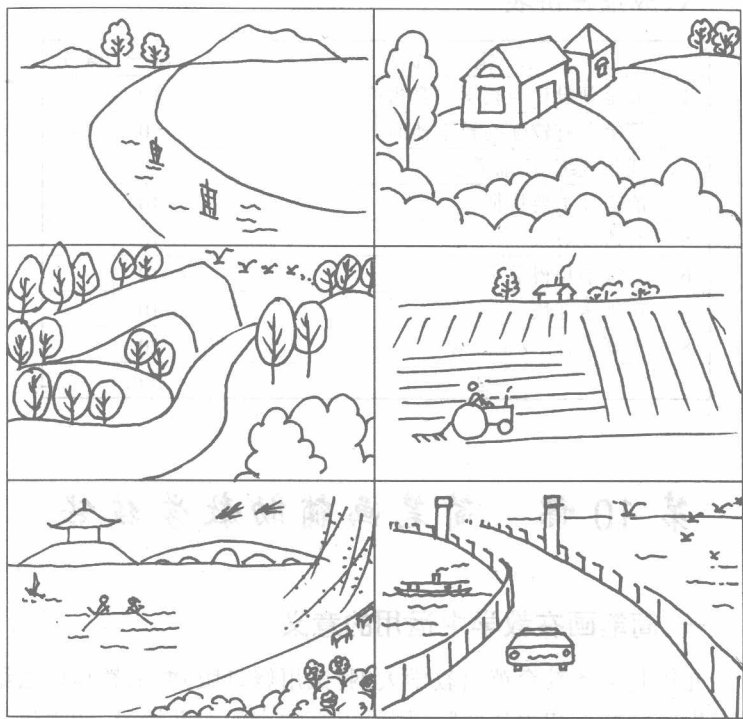
八、成绩评价表

	指 标	满 分	得 分
1	简笔画设计与教学内容相符	10	
2	简笔画有较强的教学辅助作用	10	
3	线条洗练、粗细适当	20	
4	能抓住主要特征	10	
5	有透视效果	10	
6	与板书相得益彰	10	
7	作画速度快	10	
8	讲画结合,效果显著	20	
	总 分	100	

第 10 课 简笔画辅助教学技能

一、简笔画在教学中运用的意义

九年制义务教育英语教学大纲(试用修订版)要求教师设法结合学生年龄特点和生活实际,创设丰富的交际活动情景,增强语言实践的真实感。简笔画作为一种几乎不受任何客观条件限制的教学辅助手段,能很好地达到教学大纲的要求,给学生提供生动有趣的语言情景,形象直观、印象隽永,能较好地调动学生学习英语的兴趣和积极性。

二、简笔画在教学中运用的原则和要求

(1) 简笔画一般不画在黑板的主体部分,而是画在黑板的两侧,这样可以根据实际教学需要保留或随时擦掉。

(2) 绘制简笔画时,遵循简捷原则,笔画要简练,落笔要迅速。这就要求教师在课前做好准备,先练好要画的简笔画,这样在课堂上才能胸有成竹、信手画来,不过多地占用有限的课堂时间。

(3) 在利用简笔画进行教学时,应边画边讲边问,这样既可以将学生的注意力吸引到教学内容上来,同时,还可引导学生进行交际性操练,从而达到预期的教学效果。

(4) 简笔画作为一种辅助教学手段,是为教学内容服务的,不能喧宾夺主,将英语课上成绘画课。

(5) 在简笔画达到了预期教学效果后,应在适当的时候擦掉,以免转移学生的注意力。

三、简笔画用于教学示例

(一) 用简笔画教单词

(1) 在教 cry 和 smile 时,可画一张哭脸和一张笑脸,学生会把单词与图像结合起来,记忆深刻(见图 4.14)。



图 4.14

(2) 在教 fat 和 thin 时,可在黑板上随手画一个胖子和一个瘦子(见图 4.15)。

(二) 用简笔画教句型

在讲解初中英语第一册第十单元第 38 课时,可配合简笔画讲



图 4.15

解句型(见图 4.16)。

What can you see...?

I can see...



图 4.16

(三) 用简笔画教课文

在讲 JEFC Unit 20 L82/L83 时, 可把课本中的故事简缩成四幅简笔画(见图 4.17), 每一幅包含一个信息, 学生通过对照简笔画, 就能够联想起课文内容, 然后让学生复述课文。

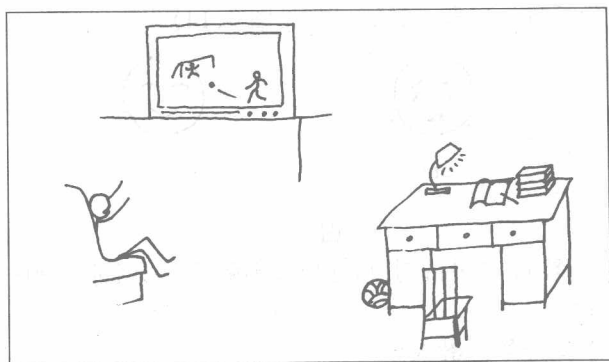

图 4.17

(四) 用简笔画教语法

可用简笔画帮助讲解一般将来时、现在进行时、现在完成时和一般过去时等时态的区别(见图 4.18)。

(1) 第一幅是 Tom 正走向一张桌子, 桌子上有一串香蕉。板书: “Tom is going to eat some bananas.” 第二幅: “Tom is eating bananas.” 第三幅: “Tom has finished the bananas. He left bananas skins on the table.”

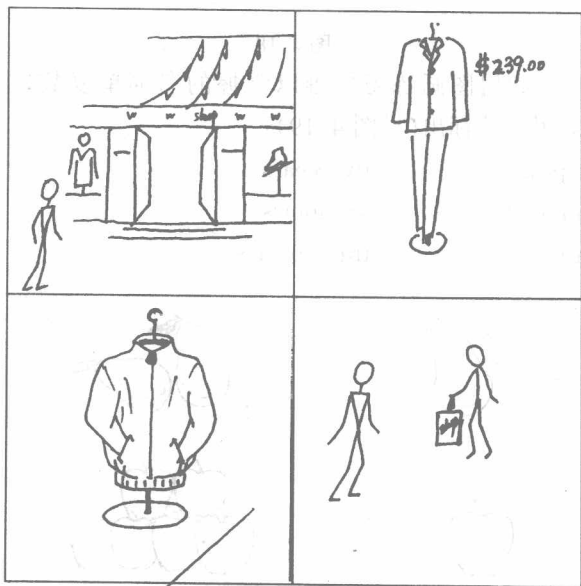

图 4.18

(2) 可以利用图画练习较难以掌握的名词单复数形式, 并将“s”或“ies”用彩笔标出(见图 4.19):

- | | |
|------------|--------------|
| ① a pear | two pears |
| ② an apple | six apples |
| ③ a baby | three babies |



图 4.19

也可以将单词的单复数形式写出, 由学生根据单复数形式绘出相应的简笔画。

(3) 利用简笔画讲解介词的用法。如:讲解初中英语第一册第十单元第 37 课时,可以在黑板上或利用电教设施绘制简笔画(见图 4.20)。

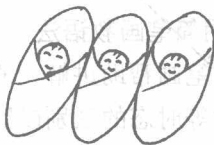

图 4.20

(注:用盒子和鸡蛋的位置关系来讲解 in, on, under, near. Where is the egg? “It’s in the box.” “It’s on the box.” “It’s under the box.” “It’s near the box.”)

(4) 区别 have / has gone to 与 have / has been to.

可利用简笔画来帮助学生释疑。用虚线点出一个 boy, 写上名字 John 表示 John 曾在这里,但现在不在,再画一条带箭头的线,线中画几个实线的 John,其中一个标上地点“Qingdao”,板书:“John is not here with us; he has gone to Qingdao.”再画另一幅图,箭头指向实线的 John,而 Qingdao 上方画一个虚线的 John。板书:John is here with us now; he has been to Qingdao(见图 4.21)。

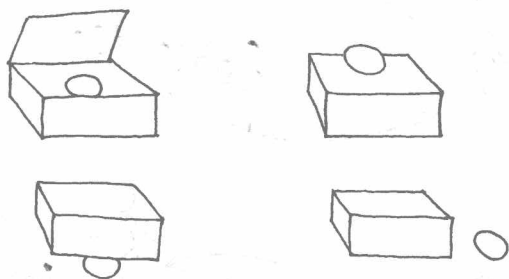
(5) 在 JEF C Unit 21, L81 中初次出现一般现在时,为便于学生理解,也可运用简笔画(见图 4.22)。

(6) 可利用简笔画,要求学生看图写作,如根据下面一幅图写出对话,然后改写成一篇短文(见图 4.23)。



图 4.21



图 4.22

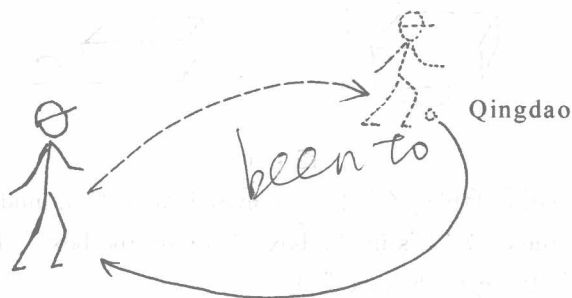
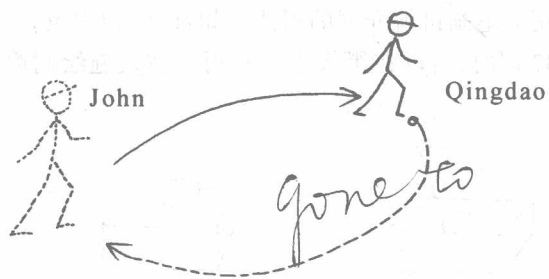

图 4.23

四、技能训练

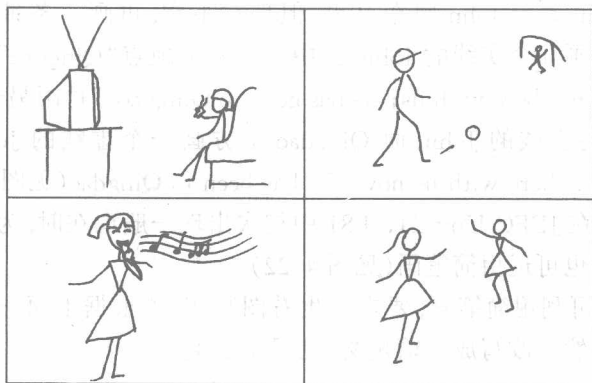
请根据所提供情景绘制 3 幅教学简笔画。

要求：① 绘画简练、准确。

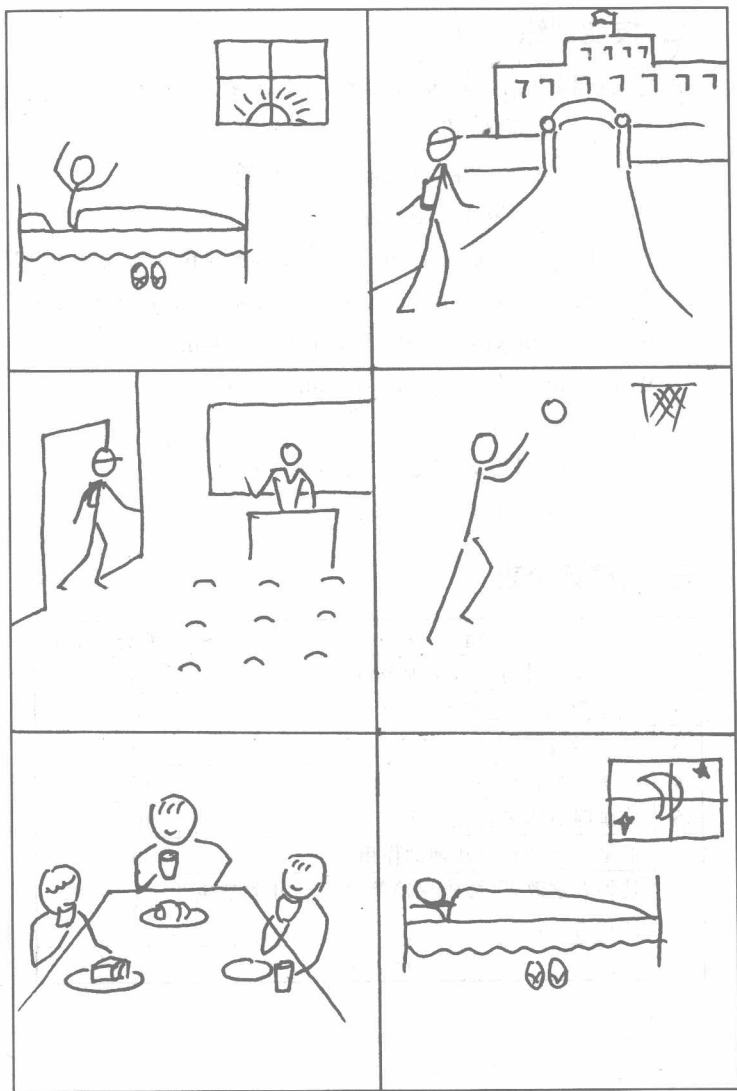
② 所绘画内容与所提供情景相符。

(1) T: What is the boy doing?

Ss: He is sitting in front of a TV set. He is watching TV.

(2) T: What were you doing at 7 o'clock yesterday morning?

Ss: I was playing football with my classmates.

(3) Wang Lin: Would you like some more bread?

Li Li: Yes, please.

(4) Wang Lin: How about some more beef?

John: Well, just a little, please.

五、成绩评价表

指 标		满 分	得 分
1	简笔画设计符合教学内容	20	
2	线条简练、下笔有力	10	
3	生动活泼,符合学生心理特征	10	
4	与板书配合得当	10	
5	作画时身体未挡住画面	10	
6	简笔画起到释疑和辅助作用	30	
7	达到教学效果后,确保简笔画不会分散学生注意力	10	
总 分		100	

第五单元

英语游戏的 组织与训练

 **英** 语教学游戏能使学生了解英语游戏在教学中的特殊作用,并能培养学生运用英语的能力,从而使英语教学寓教于乐,提高学生学习英语的兴趣和能力。

第 11 课 英语教学游戏 的组织与训练

一、英语教学游戏的意义

英语教学游戏是指以辅助英语教学为目的、用英语进行交际、在英语课堂上恰当运用的游戏。它能满足青少年好玩、好动、好胜的心理需要,充分调动他们的非智力因素和潜意识。将英语教学交际化、游戏化,寓教于乐,能使他们在愉快的情感体验中不知不觉地学习,从而提高英语学习的兴趣和效率。

(一) 英语教学游戏对提高学生英语整体素质极为有利

小学生在始学英语时,大都感到新鲜有趣,但随着所学内容的增多和程度的加深,由于缺乏相应的语言环境,再加之教与学的方法不当,学英语的兴趣逐渐降低,甚至有些学生丧失了学好英语的信心,把学习英语当成沉重的课业负担,更有甚者采取了完全放弃的态度,这对学生的全面发展极为不利。所以,改革英语课堂教学已迫在眉睫。

在教学过程中,许多教师优化课堂教学,采用了许多有益的科学的教学模式和方法,其中之一就是将英语课堂游戏化。如听力与反应训练、串讲故事、接词成龙、填充游戏、猜谜语、表演、短剧等。在这个过程中,应注意培养学生的兴趣和发挥他们的特长,使他们在欢快的气氛中生动、活泼、主动地进行英语学习。由于材料都是选择教材中的内容进行改编的,教学方法灵活多样,教学内容丰富多彩,参加的学生人数多,每个学生的爱好、兴趣和特长都能得到充分地施展,激发了他们的积极性、主动性和创造性,因此教学效果非常好。

(二) 英语教学游戏是提高英语教学质量的重要途径之一

英语教学游戏把英语语言知识的学习同英语语言技能的训练有机地结合在一起,配合课堂教学,内容丰富广泛,是复习巩固所学英语知识,发展口语技巧和巩固词汇、语法、训练发音的有效手段。它可以改变英语教学枯燥、呆板的局面,又可以培养学生学习英语的兴趣,激起学生的求知欲,增进学生学好英语的信心,还可进一步发展学生的观察、记忆、思维、想像能力和灵活运用英语的能力。

(三) 英语教学游戏是现代外语教学的重要组成部分

教学是学校教育的基本途径,素质教育是通过各门课程来实现的。英语教学游戏就是通过教学的途径提高学生素质和能力的一种模式,是现代外语教学的重要组成部分。它能够使每个学生从不同侧面施展、提高和培养各种能力,使学生在潜移默化中受到教育和熏陶。

二、英语教学游戏的原则和要求

(1) 英语教学游戏要紧密切联系英语教学实际,通过游戏使所学英语知识得到巩固和提高,使学生真正提高运用语言的能力。

(2) 游戏开始前应明确游戏的内容和规则。

(3) 游戏过程中教师要仔细观察,积极思考,严密组织,使其达到预期的目的和效果;同时在游戏中要注意监控,随时调整布局和进度。

(4) 游戏结束后,认真思考和总结,奖励优胜者,纠正普遍性错误,注意提高和改进。

(5) 整个游戏过程中用英语交际。

(6) 游戏应侧重全员参与。

三、英语教学游戏的设计

英语教学游戏的设计除了考虑到趣味性外,还必须注意它的适宜性、目的性、科学性、竞赛性和可控制性。

游戏的分类有好几种。按内容分,有语音、词汇、句型、语法、作文等;按形式分,有填字、问答、图画、比赛等;按功能分,有猜测、记忆、听说、交际等;按程度分,有初级、中级和高级。现就程度分类法,略作介绍。

(一) 初级游戏

形式简单,生动有趣,主要适用于初中一、二年级的学生。

1. 拼词游戏(Ghost)

第一个学生随便说一个字母,其右邻的学生依次说第2个字母、第3个字母等等,这样拼下去,到组成一个单词为止(按 root word 算),说最后一个字母者为输。先记下一个 G 字母,再由他开始拼第二个字母。到了这个人又输一次时再记下一个 H,如此下去,谁输够 5 次,凑成 Ghost,便得表演节目。

当然,说最后一个字母的人可随机应变,另换一个字母而引导到另一个单词上去,亦可随便说一个字母,假造一个单词。此时,下一个人就得心中有数,判别真伪,提出挑战。前者若被证明作假,仍算输。如第一人说 a,第二人说 c,第三人如果说 t,就拼成单词 act 便算输了,但他可以说 r,(心目中想的是 across 这个词)。初学者拼字不熟,可参阅词典。

2. 赛门说(Simon says)

班内选一人为司令,发出如起来、坐下之类的命令。若他在发令前加以短语“赛门说”,则在场者均须执行,不动者为输,若无此短语,听者不动,动者为输。这游戏是个很好的听力训练,对练习祈使句有帮助。

3. 串字成行(Bingo)

参加游戏者各取一张有 16 个方格的纸,主持人出题目,如文具、水果、蔬菜之类。各人依题分别在每格中填写单词。然后主持人取一分类词表或一盒内有此专题单词的小纸片,逐一读出单词。参加者在自己格子中查对。凡有与读出的单词相同者作记号,先能串成直行或横行者为胜。此游戏对复习及增加学生词汇很有好处。

4. 听述描图(Picture that)

这种游戏分对进行。甲持简单图画一张,乙持白纸。甲口头描述手中图画,乙按所听到的画出来。在整个过程中不得互看。但乙有不解处可向甲发问。全图画出来后双方出示图画进行比较,则见谬误甚多,亦颇有趣。这种游戏对练习“*There be...*”句型及某些方位介词的运用大有好处。

5. 拼图游戏(Tangram)

事先让学生制好正方、长方、三角、圆及半圆形状卡片各一,有颜色的更好。游戏分对进行。中间用讲义夹隔开,不得互看。甲方先随便拼一图。然后按图内各卡片方位进行描述。乙则按此拼图,完成后再进行比较。这种游戏对方位介词的运用也有所锻炼。

6. 听述找图(Which is it?)

参加者每人得一图纸,上有若干个已编号的数种图样。游戏分对进行。甲心中认定一图,口述其形状。乙则按甲所述找出是哪一号的图形,猜中后,互换角色继续进行。

(二) 中级游戏

培养听说能力,巩固已学知识,适用于初三、高一学生。

1. 20 问(Twenty questions)

最好分为 10 人一组进行。组内先选一人,由他想定每个人所共知的人或物,再说出它是属于动物、植物或矿物。组内其他成员发问,由出题的人作答,逐步缩小范围直至猜出。但所提问题只能

是一般疑问句,并且以20个为限。回答问题,只能是“*Yes*”或“*No*”,但可加些词语,引导组员按线索问下去。这种游戏对练习思考、判断和提问均很有好处。

2. 异乡迷路 (Lost in Granby)

这种游戏分对进行。甲持地图A,乙持地图B。地图A有10个标明号码的地方,如商店、学校、公园等。地图B则是暗射地图,只有街道路线。在图的下方列有编号的公共场所名称10个(与地图A所载项目相同)。假设乙是异乡来客,想到某处,就地名向甲发问,由甲指点迷津。乙则按甲所述路线,找出方位,标上相应的号码。10个地点都找出后,甲乙再将两图核对。这个游戏对问路和指示路线是一个很好的练习。

3. 找同类 (Match the card)

在小卡片上画上数种物件,如书本、衣服、雨伞等,每片一物,上面注明该物件的颜色、大小、价格等。每种卡片中只有两张是完全相同的。把这些卡片随便发给学生,每人至少1张,让他们不互相对图片,而是通过对话找出自己手中卡片的同类来。其对话如: *Excuse me, do you have a book? What color is it? Is it an English book? How much does it cost?* 等等。这种游戏需通过外语解答问题,讲话机会多,是一个很好的听说练习。

(三) 高级游戏

激发思维,培养交际能力,适用于高中学生。

1. 串连故事 (Strip story)

将一篇线索明显、内容浅显的故事或短文分解成若干句子或段落,分别将每一句或段抄写在一张小纸条上,分发给参加者,每人一张,要求各人马上熟记自己所分得的一句,随即交回字条。然后每人向全体背出自己的一句。通过反复背诵、讨论,将这些零散的句子按故事的逻辑顺序排列,最后把它“还原”出来,再和原文核对。由于故事或短文的深浅程度各异,可适用于不同程度的学生。

但故事或短文不宜过长,一般以 10 句左右为宜。

2. 纵横字谜(Cross word puzzle)

预先制好字谜方格及字谜提示,分发给 学生。若单独进行,则每生发方格及提示各一份,按提示自填。若分对进行,则甲生发方格,乙生发提示,不许互看。甲按方格上号码发问:What is the definition for 2 across? What is 2 down? 乙则按提示读出定义,由甲依提示填字母。每格填写字母一个。最后要做到纵横成词,才算完成。这个游戏适合词汇量大、理解能力强的学生。字谜形式多样,除有提示的字谜外,还有随意填字的形式。

四、常用英语游戏举例

(一) 看谁快

训练学生听字母的游戏,适合初学的学生。将全班分成两组,一组学生持大写字母,另一组学生持小写字母,教师快速念字母,要求持有该字母的学生迅速站起来,最先站起来的人得两分,后站起来的得一分,没站出来的得零分。得分多的组获胜。

(二) 宾果(Bingo)

训练学生听写认读字母能力的游戏。每个学生准备一张纸,并在上面画一个井字,将纸分成九格,然后教师随便念 9 个学过的字母,学生边听边将字母填在格子中,随便填在哪个格里都行。学生填好后,教师再打乱顺序逐个念这几个字母,学生边听边在相应的字母上画圈,当画的圈在横行、竖行或对角线上成一条直线时,学生便可以边喊“宾果(Bingo)”边将纸举起让教师检查,最先喊“宾果”并写得准确的获胜。这个游戏还可以用于音标、单词或数词等。

(三) 找元音

教师给学生们一些或者是元音字母,或者是辅音字母的卡片,每个学生持一张,教师说“开始”后,持有元音字母卡片的学生应立

即举着卡片,到前面来按次序站队。这游戏也可将全班学生分成两组进行竞赛,按正确次序先站好队的组获胜。

(四) 拼读

学生分成两组,教师预先选好一些有一定难度的学过的单词,由各组学生依此轮流向对方发问,被问者需迅速、准确地拼读出单词,在限定时间内完不成的算错。如 problem/p-r-o-b-l-e-m,拼对一次得一分,拼错一次扣一分。拼写一定数量的词后,计算双方的积分,确定胜负。

(五) 传话

每一纵排为一组,全班分成若干组。教师分别发给每一组最后一排的学生一张纸,上面写一句话,在教师说“开始”后,最后一排的学生即用耳语将纸上的话告诉前面的学生,这位学生再把听到的话告诉前面的学生……这样依次进行下去。最前一排的学生把所传的话写到黑板上或说出来,传得最快、最准确的组获胜。

(六) 用英语数数

学生轮流用英语数数,每人数一个,从1到100,但是每逢7(7, 17, 27, 37…)或能被3整除的数字(3, 6, 9, 12, 15…)时,那个学生必须说“pass”,否则算错。数数频率可逐渐加快。

(七) 接词成龙

参加游戏的人分成两组,A组先派一人到黑板上写一词(或口头拼写)。B组也派一人,必须以A组所写(所说)词的结尾字母作为自己写(说)词的每一个字母。A组再派第二人写(说)一个词,要求同上。两组轮流依次派人出场(前面写(说)过的词不可重复)。写(说)不出或写(说)错单词的一方为失败。如:people-egg-get-top-paper-red……

(八) 听指令做动作

这个游戏可训练学生听祈使句并迅速反应的能力。教师可快速说出一些祈使句,如 Touch your head(eye, ear, nose…), Put

up your hands. Close your eyes. 等, 学生听到后便做这一动作, 最快最准的获胜。可以用来发出指令的词句还有 Touch your book (your pen, the desk...) 等。这个游戏也可以用竞赛的形式进行, 即将全班分成若干小组, 每组抽一名学生, 一起到前面做动作, 做错了就被淘汰, 最后剩下的一人或两人为优胜, 给该组记 10 分。然后各组再抽另一名学生到前面来, 游戏继续进行。

(九) 串讲故事

参加者围成一个圆圈。每人讲一句话, 这些话要连成一个故事。一个人先起一个头, 下一个人接着讲, 依次不断地讲下去。谁犹豫时间过长, 或接的句子接不上上文, 或使故事中断, 就算谁输。所讲的内容应是学过的材料, 也可以是著名的、浅显的童话或寓言故事。

(十) 萨姆说 (Sam says)

教师在发出指令前说“Sam says”, 则学生做此动作, 指令前没有“Sam says”, 学生则不做此动作, 如教师说“touch your nose”, 而学生做了摸鼻子的动作, 便算错了, 要扣分。这个游戏同样可以用竞赛的形式进行, 每组抽一名学生, 一起到前面做动作, 做错了就被淘汰, 最后剩下的一人或两人为优胜。该游戏也可以用波莉说 (Polly says) 来替代。

(十一) 猜谜竞赛

将学生分成 4 组, 每组 10 人左右, 教师或主持人将谜面口述一至两遍后学生开始猜, 猜中者为该组赢得一分, 最后算总分, 以决胜负。一个学生猜出谜底时, 老师应将谜语重复一遍, 或由学生复述一遍, 使全体学生都能理解, 达到锻炼听力的目的。

(十二) 五问猜人

教师先让第一组猜谜的人到前面来, 背对全班, 然后让一位学生站起来再坐下, 猜的学生转过脸来向第二组任一学生提问, 如 Is the one a boy? What row is he (she) in? ‘What line is he (she)

in?’‘Is she wearing red today?’等。如果问了五个问题还猜不出来,就算输了。

全班可以分成几个组。教师或一个学生在一张纸卡上写一个物品的名称然后放在口袋里,并向大家宣布它属于动物、植物、日用品、交通工具或其他方面的东西。随后,两个小组的成员轮流向他发问。注意:只能用一般疑问句。被问的人也只能用 Yes 或 No 回答。哪个组先猜中,就获得 1 分。如:

S1: I have an animal in my pocket.

S2: Does it live in river?

S1: No.

S3: Can it fly?

S1: No.

S2: Can it work for people?

S1: Yes.

S4: Is it your pet?

S1: Yes.

S5: Does it like to eat meat?

S1: Yes.

S6: It's a dog.

五、技能训练

- (1) 分小组每人组织一个游戏,然后进行点评和修改。
- (2) 每人组织一个游戏,内容自选,组织本班学生参加,并邀请大家积极参与,搞好配合。
- (3) 改编或创造一个教学游戏,用于复习、巩固所学单词。

六、成绩评定表

指 标		满 分	得 分
1	游戏选择符合教学需要,难度适中	20	
2	游戏的场所、方式合适	10	
3	游戏参加者面广,实践机会多	10	
4	游戏开始前明确讲解游戏的内容和规则	15	
5	游戏过程中应变能力强,能注意监控,随时调整布局和进度	15	
6	用英语组织游戏	10	
7	游戏结束时用简洁的话语认真总结,奖励优胜者,纠正普遍性错误	20	
总 分		100	

第六单元

英语教学基本技能

英语课堂教学是传授英语知识、培养和发展英语技能的主要场所。英语知识包括词汇、语法、概念、用法等；英语技能主要是指听、说、读、写的能力。但是，英语课堂教学因缺乏自然的语言环境，不仅阻碍了语言技能的形成，也使英语知识的学习和巩固受到了很大影响。因此，在教学中起主导作用的教师应力求运用灵活的教学方法，正确地传授知识，有效地培养技能，真正提高英语教学质量。

第 12 课 语音教学

一、语音教学的意义

语音是语言的三大要素之一,是语言的物质外壳。词汇和语法都是通过语音这个物质外壳表现出来的。在口语交际中,语音的重要性是显而易见的,在书面语交际中,语音也发挥着重要的作用。当默读时,大脑中所出现的是语音形式与其意义的共现。好的语音不仅是语言交际活动的需要,也是学好英语的基础。因此,英语语音教学是入门阶段英语教学的关键。

二、语音教学的原则和方法

(一) 听音模仿

听是语音教学的根本方法。任何语言的学习都是先从听音和模仿开始的。模仿的过程也就是有指导的实践过程。它包括听音和发音两个方面。所以说,语音训练实质上是听和说有机结合的、模仿性的实践活动。

从听入手,应先听教师的发音,使学生熟悉地道的英语语音和语调。一般应采用以下一些方法:

- (1) 教师读音,学生静听,并注意观察教师口型。
- (2) 教师读音,学生跟读,模仿教师发音。
- (3) 将音标编号,教师读音标,让学生说出相应编号。
- (4) 让学生听录音,模仿跟读,教师密切注意学生口型,及时纠正不正确的发音。

(二) 讲解要领

英语的发音与汉语的发音有着很大的不同,学生很难通过听

觉掌握其特点。如果单纯靠模仿,就很可能形成错误的表象而导致发音错误。这就需要通过适当的讲解,让学生掌握发音要领。讲解时务必抓住关键,简明扼要,不可使用过多的术语,理论也不必讲得太多。讲解元音的发音主要从牙床的开合、舌位的高低前后、发音的长度和唇型等几方面加以说明,必要时可加以演示。如一些发音较接近的元音和某些双元音的发音,要提醒学生注意口型和舌位。讲解辅音时,主要是从发音部位和发音方法等方面去分析。讲解发音要领,应尽可能直观,教师应多做示范,让学生注意教师的口型、唇型和唇齿之间的关系。只要示范正确,学生不难掌握准确的发音。

(三) 对比分析

对比分析有两方面的含义:一是要分析英语中那些和汉语的发音接近的音素,找出它们的不同之处。尤其要注意汉语中那些对英语发音有干扰作用的语音,及时加以分析和区别。如ch 往往会被发成“吃”的音;h 被发成“喝”的音。二是要分析英语中的一些发音很接近的音素,如 v, w。如果只让学生听音,很难觉察出其区别,但一经对比,再加以适当的分析及解说,各自的特点就显示出来了。通过比较,揭示其难点所在,才有利于掌握要领,养成良好的发音习惯。

三、技能训练

- (1) 以小组为单位进行语音检查,并在组内找出一名发音较好的学生帮助纠音。
- (2) 按成绩评价表中各项指标点评。
- (3) 写出受当地方言干扰最大的某个或几个音素的教案,以小组为单位演练,然后根据成绩评价表中的各项指标点评。

四、成绩评价表

指 标		满 分	得 分
1	教师发音准确,语调合乎标准	15	
2	示范的动作学生看得见,声音学生听得清	15	
3	指挥学生操练的密度大、频率高	15	
4	训练方式和手段同交际训练紧密结合	10	
5	训练内容、任务、要求明确,突出难点	15	
6	训练方式能引起学生兴趣,学生积极性高	10	
7	适当纠错,及时反馈训练效果	10	
8	保证学生巩固性强,学生很快形成了运用语音、语调知识进行学习的能力	10	
总 分		100	

第 13 课 词汇教学

一、词汇教学的意义

词汇是语言的三大要素之一。词又是语句的基本结构单位。人类的思想交流就是通过由词构成的句子来实现的。一个学生所掌握的词汇量的大小和正确运用词汇的程度是衡量其语言水平高低的重要标准之一。在英语的句子中,每一个词都有一定的语音形式、词汇意义和语法意义。词汇的正确掌握和运用是成功地进行口笔头交际的关键。

二、词汇教学的内容

(一) 词音的教学

词汇教学包括词音、词形和词义三方面。学习单词首先要学

习它的读音和意义。把音读准了,才能为以后的单词记忆打好基础。理解了词义才能正确运用词汇。词音的教学主要有三方面:失去爆破、词重音、发音和单词拼写不一致。

英语中的失去爆破现象,不仅存在于一个意群中的词与词之间,也存在于一个单词中。如在 picture 一词中,爆破音后出现了破擦音,所以爆破音就失去爆破。再如 doctor, blackboard 等词中也存在词中失去爆破现象。对此,教师不仅需要教会学生读音规则,还应该引起学生的注意和足够的重视。

词重音也是学生容易出错的地方。教师应让学生认识到词重音的重要性。英语中有一些单词的拼写形式完全相同,但重音不同,词类也不同。如 increase /'ɪnkri:s/ 是名词, increase /ɪn'kri:s/ 则是动词。还有一些具有同样拼写形式的单词,重音变了,音素也发生了变化,而且音素发音也起了变化。如 record /'rekɔ:d/ 是名词,而 record /rɪ'kɔ:d/ 则是动词, present /'preznt/ 是名词或形容词,而 present /pri'zent/ 则是动词。

(二) 词形的教学

词的拼写也是词汇学习的一个重要内容。掌握单词的拼写是记忆单词和读准单词的重要条件。教师要指导学生注意拼读、拼写规则,将词的拼读、拼写同词的发音联系起来。

英语是拼音文字,单词是由字母组成的。英语经过了漫长的发展过程,由于历史原因和受多种语言的影响,有许多词的拼写与读音存在不一致的地方。在一些单词中,有的字母不发音,如 comb /kəʊm/, debt /det/, climb /klaɪm/ 中的字母 b 都不发音; what /wɒt/, who /hu:/ 中的 h 和 w 也都不发音。有时一个字母代表几种不同的发音,如字母 o 就有几种不同的发音,如 nose (/əʊ/), hot (/ɒ/), custom (/ə/), who (/u:/), brother (/ʌ/) 等。有时多种字母组合只有一种发音: slow, sew, road, soul 中的不同的字母组合都发 /əʊ/。

这种音形不一致的现象是学生学习和记忆的难点。但是绝大部分英语单词的拼写是有规律可循的。人们在长期使用和学习英语的过程中,积累出许多读音规则。教师要引导学生将单词与读音规则结合起来学习,运用拼读规则,按照音节读单词,以提高记忆单词的效果。

(三) 词义的教学

词汇的教学是英语教学的主要内容之一。词汇教学的目的是把词汇变成有意义的刺激,使之与一定的概念联系起来。任何语言中都有约定俗成的许多词汇,各种语言中的词汇所代表的概念不完全相同。如英语中的 *aunt* 一词相当于汉语中的“姑姑、婶婶、姨妈”, *key* 一词相当于汉语中的“钥匙、键、答案、要点”等。而 *hollow*, *vacant*, *empty* 在汉语中都有“空的”意思,当然用法各不相同。

由此可见,词义的教学就是要指出两种语言词汇所代表的共同概念和不同概念的区别,掌握两种语言词汇的个性与共性,使学生既形成与母语不同的概念体系,又要在此基础上形成对应交叉联想体系。

三、词汇教学的方法

(一) 直观法

直观法包括实物、模型、图片,以及教师的手势、动作、表情等。教师还应根据实际情况因势利导,创设条件,采用多种手段进行直观教学。例如:

1. 实物

用实物解释某些单词所代表的概念。如 *chalk*, *pen*, *ruler*, *rubber* 等名词, *long*, *thick*, *big*, *red*, *black* 等形容词和表示颜色的词。但是,用实物释义有一定的局限性,它只能解释词义比较具体的词,而且实物只能是一些容易携带的东西。

2. 模型

用模型教 clock, the earth, plane, ship 等名词,既节省时间,又可以在学生的脑海中留下清晰的印象,有助于记忆。

3. 图画

图画主要是指教学挂图、图片或图表等。这些图画可用来解释名词的词义,也可用来表示地点、方位等,如介词 in, on, beside, behind, in the east of, to the east of 等;还可以用来进行比较,如 in front of 和 in the front of, out of 和 into 等。彩色图片还可以用来教表示颜色的形容词。图画的内容广泛,可以表示景物、静物,可以表示动态,是最简便的教具,教师应该充分利用这一教学手段。

4. 动作和手势

教师可将某些词汇所代表的动作概念同动作直接联系起来。如 run, walk, smoke, open, close 等动词和 here, there 等副词,还有某些短语动词中的副词,如 take away, take off 等,都可以使用手势和动作把词义直接告诉学生。

(二) 用同义词和反义词

利用学生学过的词来解释其同义词和反义词,既能使学生复习学过的词又能使学生比较准确地理解新词的词义。如 easy—difficult, open—close, empty—vacant 等。

应注意:同义词一般只是近义,很少有意义和用法完全相同的词。因此,应该谨慎使用。最好是放在一定的上下文中加以说明。反义词中有一些是意义对立的词,如 white—black, west—east 等不宜作为反义词释义。

(三) 用母语释义

有时利用母语释义可以节省许多时间,但需要注意的是,由于母语和外语词汇所代表的概念体系不尽相同,所以用母语释义时,要指出两种词汇的异同。母语释义一般用于解释抽象的词义。

(四) 用英语释义

用英语释义时一定要用学生学过的词汇去解释。用外语释义可以使学生准确地理解外语词汇所代表的概念与母语所代表的概念的异同,如 bed—the thing we sleep on, ship—a large boat for carrying people or goods on the sea 等。

(五) 下定义

定义是以所描述事物的类概念为中心词、以区别于同类其他事物的特征为定语组成的判断。例如:

A hospital is a place where doctors and nurses work.

An author is a man who writes a book for reading.

Winter is the last season of a year.

(六) 根据上下文,引导学生猜测词义

英语中的许多词是一词多义。一个词的确切意义只有在句中或上下文中才能体现出来,这对学生准确理解词义和正确地运用词汇起着很大的作用。例如:

Our English teacher is standing in the front of the classroom. She is explaining the new words to us.

A foreigner is standing in front of the teaching building, talking to some of the students.

(七) 利用构词法

利用构词法不仅能清楚、方便地解释词义,而且有利于扩大学生的词汇量。如形容词后加后缀 ly 变成副词: slow—slowly, easy—easily; 形容词加前缀或后缀 en 变成动词: large—enlarge, sharp—sharpen; 动词后加 er, ment 或 tion 变成名词: drive—driver, teach—teacher, encourage—encouragement, educate—education。

以上方法可以单独使用,也可以搭配使用。在使用时,要根据所教的内容和学生的年龄特征以及英语水平来确定一种最有效的方法。

四、词汇的记忆和运用

英语词汇教学中存在的一个较为严重的问题是单词遗忘率高,这不仅给学生运用词汇和继续学习英语造成很大障碍,而且在很大程度上影响了学生的积极性和信心。所以说,词汇的学习与记忆是学好英语的关键因素之一。教师要分析学生记忆词汇的难点,帮助他们复习、记忆和运用单词。

心理学家对记忆进行心理分析后指出,记忆有三个阶段:储存、保持和检索。储存是把要记住的信息项目交付给所假设的记忆系统。最初的储存和最终的回忆使用之间的时间叫保持。保持是使信息项目留在储存中,以备以后使用。检索是指提出至今储存和保持的项目,用于某个任务。发生遗忘可能与三个过程中的任何一个过程或全部过程有关。首先,要记的信息可能储存不好或未真正储存。其次,储存虽好,信息可能随着时光的流逝而丧失。最后,信息可能已经储存并保持,但在需要的时候却无法检索。

根据心理学的这一研究成果以及对遗忘原因的分析,我们在词汇教学中应该注意以下几个方面。

(一) 重视首次感知

信息项目第一次学习时学得愈好,理解愈深、愈透,就愈不容易忘记。在词汇教学中,从呈现单词开始就要给学生留下一个极其深刻的印象,如采用直观形象化的教学方法等。另外,要使学生集中注意力,这是增强记忆力的前提,一心不能二用。

(二) 及时复习

复习是防止遗忘的最基本措施。复习应注意以下几点:

1. 加强复习的科学性和计划性

在时间安排上,一是要及时,二是要合理。复习的意义在于使抑制的神经强化,恢复并深化材料在大脑皮层中所留下的痕迹。因此,复习应在出现遗忘征兆而尚未遗忘这段时间中进行。否则

将事半功倍。心理学家所揭示的遗忘规律是“先快后慢”，所以，首次复习词语应在感知材料的第二天进行，以后每次间隔的时间逐渐延长。如能不断深化，就能永久记住。

2. 多种方式复习英语词汇

复习英语词汇应该采用不同的方法，通过各种形式，多渠道进行。比如我们可以采用单词游戏和比赛的方式进行。学生必须对已学过的词汇进行检索，否则，即使知道的单词很多，用的时候也会表达不出来。在比赛或游戏中，学生会非常活跃，积极开动脑筋，检索已经学过的单词。

另外，我们可以通过归类比较，强化记忆，加深认识。归类可以从以下几个方面着手：

- (1) 按构词法分类，如 walk—walker, climb—climber。
- (2) 按复合词归类，如 football, blackboard, classroom。
- (3) 按字母组合及读音规则归类，如 earth, early, earn, learn。
- (4) 按语法变化归类，如不规则名词的复数形式，如 analysis—analyses；不规则动词的过去式和过去分词，如 come—came—come；不规则形容词和副词的比较级和最高级，如 bad—worse—worst；同族词词类的变化，如 care—careful—carefully。词汇的分类可根据教学内容和学生水平由简到繁、由粗到细进行。入门阶段可按词类划分，如名词、动词、形容词、副词、介词等。以后可逐步细分，如代词、人称代词、物主代词、反身代词、不定代词等。

五、技能训练

- (1) 写一个讲授 carry, fetch, bring 和 take 的教案，以小组为单位进行教学，然后根据成绩评价表的各项指标进行点评。
- (2) 在本班或附近学校某一班上进行“听音查词典”比赛：读一个生词，看谁最先查到；要求发音准确，词义表述清楚，遣词造句用法得体。

六、成绩评价表

指 标		满分	得分
1	明确一节课词汇教学的要求	20	
2	充分利用直观教具进行教学	20	
3	词汇教学结合上下文	20	
4	注意传授单词记忆方法	20	
5	经常检查和巩固所学词汇	20	
总 分		100	

第 14 课 语法教学

作为语言的一个重要组成部分,语法在外语教学中占有一席之地。语法教学的好坏会直接影响到整个外语教学。语法教学是为培养语言技能服务的。语法教学的目的主要是帮助学生提高实际运用语言的能力,而不是单纯地向他们灌输语法知识。因此,在英语教学中,既要避免过多地讲解语法知识,削弱学生的语言实践,也要防止盲目实践,忽视语法教学。

一、语法教学的原则

(一) 实践性

英语语法教学的目的,是使学生通过学习基本语法,更好地进行听、说、读、写的语言实践活动,提高运用语言的能力。英语语法教学是手段,其作用在于提高学生进行语言实践的自觉性,减少盲目性。

语法教学要精讲多练、讲练结合,使学生在大量的语言实践活动中逐步发现和认识语法规则、归纳语法规则。

(二) 层次性

一个语法项目有很多规则,但也有例外。对学生来说,其难易程度是不一样的,所以语法教学中,要注意层次,由表及里,由浅到深,由一般到例外,由简单到复杂。层次和程序的设计是使绝大多数学生都能接受的关键。这种设计既要符合语言规律,又要符合学生的心理规律,有助于引导学生正确地学习。

设计了层次之后,还要设计每个层次的教学程序及手段,每个层次的测试及该项目与其他项目的识别、辨认和综合作用。

(三) 区别性

在英语教学中,对英语语法项目要具体分析、区别对待。常用的英语语法项目要精讲多练,使学生能正确熟练地运用。有些项目虽不难理解,但由于受母语的影响难以养成正确运用的习惯。例如第三人称单数的一般现在时态的动词形式、一般现在时态或过去时态的被动语态以及可数名词的单复数形式等,其基本概念不难理解,但学生在使用时却往往出错。对这类易懂但难用的语法项目必须反复操练,直至形成正确的使用习惯。有些语法项目在概念上容易与相关的某些项目混淆,如一般过去时与现在完成时的区别、情态动词的感情色彩和意义上的差别等,往往由于概念不清而出错。这就需要通过典型的例句来进行比较,在掌握基本概念的基础上进行大量的练习,以达到正确使用目的。另外,有些语法项目不常用,仅要求理解这种形式所表现的语法意义,对于这样的语法项目简要的讲解和少量的练习即可,如独立主格结构等。

(四) 渐进性

对于一些用法较多、结构复杂的语法项目,应该分散难点,由简到繁,循序渐进,逐步扩大和深化。英语语法教学内容的处理应以教学大纲的要求和教材的安排为依据,不能发现哪种语法项目就立刻讲解其规则。有些语法项目在教材中初次出现,只是为了

使学生开始接触,并获得一定的感性认识,为以后学习这种语法项目打下基础。对于这类语法项目,教师只要指出它在句中的意义就行,不必作过多的语法分析。因此教师应该熟悉教材,从整体上把握语法项目的安排体系,循序渐进地安排教学内容的深度和广度,以避免出现超前、重复和遗漏现象。

二、语法知识的传授方法

在语法教学中,根据学生认识和掌握语法规律的过程,我们可以采取两种语法教学的方法,即归纳法和演绎法。

(一) 归纳法

归纳法是让学生先接触含有某项语法规则的语言材料,然后在教师的启发诱导下,观察分析这些材料的特点,总结出语法规则,进而再运用这些规则进行语言实践,即从实践到理论,再从理论到实践。

采用归纳法通常有以下五个步骤:

第一步:创造情景,在情景中提出例句。

第二步:学生在情景中接触、体会、观察和理解例句。

第三步:在教师的启发诱导下,学生分析例句,总结出语法规则。

第四步:教师对学生的总结予以评价和补充。

第五步:让学生运用语法规则做练习,以检查学生掌握语法规则的情况。

例如,用归纳法教形容词的比较级,教师可以利用图片和实物,也可以让学生参与到课堂活动中来,教师可以用提问的方式向学生说出例句,或引导学生说出例句。如:教师可以叫两个身高有差别的学生上讲台,对全班学生说:Look at the two boys. This is Liu Gang and this is Li Qiang. Liu Gang is taller than Li Qiang. Li Qiang is shorter than Liu Gang. 说完之后,教师可以让学生重复,也可以向学生提出问题:Who is taller? Who is shorter? 引导学生

说出: Liu Gang is taller and Li Qiang is shorter. 教师可以将学生说出的句子写在黑板上,并用彩笔将形容词的比较级形式标出来,以引起学生注意。

教师利用其他形式继续说出例句,如教师可以利用挂图,说出新的例句: Look at the picture. There are two cars in it. One is red and the other is black. Which is more beautiful? Yes, the red one is more beautiful than the black one. 用彩笔将比较级标出。

教师利用实物继续提出例句。如教师手拿两个玻璃杯,一个盛的水多,一个盛的水少,教师说出新的例句: There is some water in the two glasses. There is more water in this glass and there is less water in that glass. 用彩笔将比较级标出。

经过口头的反复练习之后,教师可以让学生观察、对比,最后总结形容词比较级的构成及用法:

(1) 形容词的比较级用于两个人或两个事物之间的对比。

(2) 形容词比较级的构成有规则和不规则之分,规则的在词尾直接加 er,但是多音节的形容词前加 more,不规则的形容词在变比较级时是用另一个单词。

(3) 用 than 连接两个相比较的人或物。

(4) 形容词词尾加上 er 构成比较级后,其发音多了一个音节 /ə/。

总结归纳出上述规则后,再让学生做一些练习,以巩固其对规则的理解。

(二) 演绎法

运用演绎法传授语法规则,然后在语法规则的指导下,提出例句,继而按照规则做练习,即从理论到实践。

在语法教学中,采用演绎法通常有以下五个步骤:

第一步:教师简明扼要地阐述语法规则。

第二步:教师举例,让学生仔细观察,并同语法规则联系起来

进行分析对比,进一步理解语法规则。

第三步:让学生结合例句,通过自己对语法规则的理解,讲述语法规则。

第四步:教师对学生的讲述给予评价和补充。

第五步:让学生根据语法规则做练习,以检查学生掌握规则的情况。

例如,教授现在分词和过去分词用法的不同时,教师先讲差别:及物动词的现在分词和过去分词的差别主要是语态的差别,即现在分词表示与逻辑主语之间是主动关系,过去分词表示与逻辑主语之间是被动关系。不及物动词的现在分词与过去分词之间的差别是时间上的差别,即现在分词表示说话时动作正在进行或与主动词同时发生。过去分词表示说话时动作已经完成或在主动词动作发生之前已经完成。讲完概念之后,教师可做如下板书:

- (1) The frightened girl couldn't move any more.
- (2) The frightening fire spread very fast.
- (3) Seen from the top of the mountain, the college is like a large garden.
- (4) Seeing nobody in the room, he left a note on the table.
- (5) The boy was badly burned by the boiling water.
- (6) You should wash your eyes with boiled cold water.

教师可先让学生仔细观察这些例句,领会教师讲的概念,并进行分析对比,并讲述这些概念在各句中的应用。教师可以让学生说出每个句子中分词的用法,并对学生的讲述给予评价,然后,让学生做更多的练习,以巩固对概念的理解。

(三) 图表概括法

图表在语法教学中有很重要的作用。有些简单凌乱、不太好记的语法项目,用图表来概括,就一目了然。比如人称代词格的变化、动词的不规则变化、名词的复数形式、状语从句的连接词、非谓

语动词的用法、时刻的表示和读法、主谓一致等,如用图表的形式来表示,可以给视觉以刺激,容易记忆。下面是主动语态和被动语态形式一览表。

Tense and Aspect	Active	Passive
present	do	is done
past	did	was done
future	will do	will be done
progressive	is doing was doing	is being done was being done
perfect	has done had done	has been done had been done

(四) 精讲点拨法

语法教学需要讲解,但务必要“精”,并要根据实际情况及时精练。在学生练的过程中,教师有针对性地进行点拨,就会收到事半功倍的效果。某些语法项目中的某些内容,在一开始就全盘教给学生,会显得很抽象而难以接受。例如,现在分词的被动形式,往往使很多学生在开始阶段倍感困惑。在学生有了一定的感性认识之后,教师应点出:现在分词的被动形式表示正在进行的被动动作,即与说话同时发生的被动动作,与主动词同时发生的被动动作。同时教师应出示例句,如 The building being built will be a library (表示说话时发生的动作)。Being beaten, the landlord was crying hard for help. (表示与谓语动词同时发生的动作)。学生对其概念和用法明确之后,教师应及时提供适量的、有针对性的练习,以巩固其学习效果。

(五) 句型提炼法

句型是根据结构意义和特点从大量的句子中抽选出来的典型样式。句型具有高度的代表性和概括性。在英语教学中,英语句型操练与语法教学,既有各自的特点和任务,又是相辅相成、有机结合的统一体。英语句型练习可为学生提供句子的典型结构,为

英语语法学习提供大量的感性材料,有助于学生掌握语法规则。另外,有许多语法项目采用句型或公式套用的方法比单纯讲练效果好,而且节约时间,比如强调句、虚拟语气、直接宾语和间接宾语等。要在列出句型之前先引导学生观察和分析例句,列句型的同时讲清各部分的语法功能及意义。

1. 强调句式

It is / was + 被强调部分 + that / who + 原句中其他部分
直接宾语和间接宾语

give + sb. (接受者) + sth. (物)

give + sth. (物) + to + sb. (接受者)

2. 虚拟语气

与现在事实相反:主句谓语形式为 would (should, could, might) do

从句谓语形式为 did

与过去事实相反:主句谓语形式为 would (should, could, might) have done

从句谓语形式为 had done

与将来事实可能相反:主句谓语形式为 would (should, could, might) do

从句谓语形式为 did

should do

were to do

在学生理解后,就进行套用练习。教师应进一步设计情景,让学生在其中运用句型。反复的操练之后,学生会在记住句型的同时记住所学的语法项目。

(六) 交际法

传统语法讲授,强调描写语言系统和规则,侧重于传授语法知识。然而语言不仅是个符号系统,也是个交际工具。讲授语法必

须遵循这两个重要原则。就语言作为交际工具而言,语言交际实际上是一种信息编码和解码活动。语言信息的编码和解码的依据来自两个方面:一是语言本身的内部规律,即语法规则;二是社会交际原则,即语用原则。因此教学语法时必须引进语境因素,充分考虑到语法规则与交际原则之间的关系,把语言形式和功能有机地结合起来。在教学中运用交际法讲授或练习语法,不仅能活跃课堂气氛、增大练习量,而且能显著提高学习效果。下面是两个在交际中学习语法的例子。在讲到有关时态时运用它们,颇受学生欢迎。

I. Magic moments

<u>LEVEL</u>	Intermediate
<u>TIME</u>	15 minutes
<u>LANGUAGE</u>	Past continuous
<u>MATERIALS</u>	Copy of the questionnaire for each student (or put it on the OHP or board)
<u>PREPARATION</u>	Make copies of the questionnaire as necessary.
<u>PROCEDURE</u>	<ol style="list-style-type: none"> 1. Begin by asking the class if they have younger brothers or sisters. Ask those who have if they can remember where they were and what they were doing when someone told them they had a new little baby brother or sister. 2. They give out the questionnaire or write it up on the board or OHP for students to copy. See if students can think of more questions. 3. Ask them to ask each other the questions in pairs. 4. When students have finished, ask them each to tell the class one interesting fact about their partner.

SAMPLE QUESTIONNAIRE

- Can you remember what you were doing when:
- your first tooth fell out?
 - you first realized you could read?
 - your parents told you you had a baby brother or sister?
 - someone invited you out on your first date?
 - you were offered your first job?
 - you first understood what people were saying in English?

II. Group predictions

LEVEL Intermediate

TIME 20 minutes

LANGUAGE Will, future continuous, future perfect

- PROCEDURE
1. Ask everyone in the class to imagine what the other people in the class will all be doing in ten years' time.
 2. Ask them to write a prediction for everyone else in the group, plus one for themselves.
 3. When they have finished, you can either ask them to read out their predictions, or pin them on the wall and let everyone go round and read them.

三、教案举例

教学内容

1. 提出现在进行时的例句

(1) 提问旧课。

T: Open the door, please. (教师对学生 A 说)

T: What are you doing?

A: I'm opening the door.

T: Are you opening the door?

A: Yes, I am.

T: Are you opening the window?

A: No, I'm not.

T: B, what's A doing?

B: He's opening the door.

T: Is he opening the door?

B: Yes, he is.

T: Is he opening the window?

B: No, he isn't.

(2) 教新课的生词和句型。

教师对学生说:

Look at the picture.

What's this?

It's a classroom.

What's that?

It's a dining-room.

We have a dining-room in our school. It's over there. We go to our dining-room at twelve after class.

Say after me.

This is a dining-room. It's our dining-room. We go to our dining-room at twelve after class.

Look at me and listen.

What am I doing?

I'm cleaning our classroom.

Am I cleaning our classroom?

Yes, I am.

Am I cleaning the dining-room?

No, I am not.

教师对学生 C 说:

Clean the blackboard, C.

What are you doing?

C: I'm cleaning the blackboard.

T: Are you cleaning the blackboard?

C: Yes, I am.

T: What is he doing? (教师问学生 D)

D: He's cleaning the blackboard.

教师提问学生 D 后, 让学生 D 把 I am cleaning the black-

board. 写在黑板上。接着领读下面的句子:

I'm cleaning the blackboard.

I'm cleaning the dining-room.

(You, He, She, We, You, They)

然后教师说括号内的主语,由学生说出整句。

接着教师用同样的方法,教生词 carrying。

Look at me.

What am I doing?

I am carrying a chair to the door.

Am I carrying a chair to the door?

Yes, I am.

Am I carrying a desk to the door?

No, I am not.

这时,黑板上写了三句话:

I am opening the door.

I am cleaning the blackboard.

I am carrying a chair to the door.

2. 观察、比较黑板上的例句

(1) 教师领读黑板上的例句。

(2) 教师边念句子,边演示动作,提问这几句表示的是什么时态。

(3) 教师用线标出助动词 am 和现在分词的词尾-ing,引导学生说出动词现在进行时的构成和现在分词的构成。

3. 归纳语法规则

(1) 现在进行时表示现在正在进行或发生的动作。

(2) 现在进行时是由 am (is, are) + 动词的现在分词构成的。

(3) 现在分词的构成方法一般是在动词原形末尾加-ing。

(4) 现在进行时的肯定式变否定式,是在 am (is, are)和现在

分词之间加 not; 变疑问式是把 am (is, are) 移到主语的前面。

4. 再观察、再印证

(1) 教师领读第 8 课 Drills A and B。

(2) 提问各句的时间及现在分词的构成。

(3) 教师再补充三个例句, 并写在黑板上:

I am writing on the blackboard.

I am closing the window.

I am putting the book on the desk.

(4) 教师提问 write 的现在分词, 还要引导学生说出别的有关例词, 如 close, come, take, give 等的现在分词。

5. 反复操练和应用

教师让学生认读黑板上的句子, 先把句子改为否定句, 再改为一般疑问句:

I am opening the door.

I am cleaning our classroom.

I am carrying a chair to the door.

I am writing on the blackboard.

I am closing the door.

I am putting my book on my desk.

教师让学生就黑板上的句子, 用下面的单词和词组作替换练习。

主语: You, He, She, We, They; An old woman, Some policemen, A comrade 等;

现在分词: closing, going, coming, stopping, listening to, doing, reading, taking up, getting on 等;

宾语: window, desk, dining-room, homework, text, zoo, shirt, jacket, watch, flowers, bus 等。

6. 小结

打开书,教师简要讲解语法部分;让学生朗读例词、例句。

7. 家庭作业

(1) 朗读 Drills A and B。

(2) 复习语法。

(3) 从第7课里挑出并抄录含有现在进行时的句子,注意现在分词的构成,并用线条标出它的词尾。

四、技能训练

写一个教“现在进行时”的教案,以小组为单位进行教学,然后进行点评。

五、成绩评价表

	指 标	满 分	得 分
1	明确语法教学的目的	10	
2	教学方法得当	20	
3	讲、练结合,以练为主,学生参与面广	10	
4	讲、练的针对性强	20	
5	举例具有代表性和针对性	10	
6	讲规则时言简意赅	10	
7	注意了与相近语法现象的区别	10	
8	善于创造情景,调动学生的积极性	10	
	总 分	100	

第 15 课 听力教学

听说是人类语言交际活动中最基本、最活跃、最方便的一种形式。现代语言教育理论高度重视听在语言学习和语言使用中的作用。听力在外语教学中正在受到越来越多的重视。“听”是一种接受性的技能,它处于被动而隐性的地位。在语言学习活动中,人们正是通过这种技能,获得大量的语言信息、学会一种新的语言,并促进其他语言技能的发展。

一、听的概念

听是对口头信息的接受和理解。在语言学习中,听既是学习语言的重要途径,又是组织英语教学不可缺少的手段。听的能力低下,必然会影响其他能力的发展。那种无须注意语言形式而直接听懂内容的能力在母语中是自然形成的,在外语学习中则需要专门培养。听力教学的主要目的就是要使学生获得直接听取信息的能力,即交际意义上的听力。

在听力教学过程中,教师应及时把关于听的基本知识简单扼要、通俗易懂地介绍给学生,使他们掌握正确的听的方法、技能和技巧。

二、影响听力的一些因素

(一) 心理因素

影响听力的一个重要因素是听话者的情绪状态,即听的动机和听的自信心。不愿听、无兴趣听,听的效果自然不佳;总感到被动、无把握或担心听不懂而焦虑紧张,则分散注意力,干扰听的过程。

(二) 语言因素

所听的言材料中由于出现新词、新句、弱读、失去爆破、重音移动等使语流中的词句发生变化,这些都会引起听的困难。如果所听的材料语速过快,也会增加听的难度。

(三) 内容因素

有时学生由于不熟悉异国的文化特色,不了解外国人的生活习惯、信仰、爱好等,常会感到所听的材料不容易理解。有时学生对所听材料的语体及题材感到很陌生,比如,语言过于正规,或俚语过多等,也会造成听力困难。

三、听力教学原则

听力教学的目的是培养学生有效地获取口头信息的能力,即作为交际手段的听的能力。为达此目的,听力教学应在训练语句成分听辨的基础上,训练语篇内容的听力理解;还应在速度与难度上达到一定的指标。因此,在教学中,教师应遵循听力教学的自身规律,坚持正确的教学原则。

(一) 扩大听的输入渠道

传统的教学中,听的活动一般包括在以句型或课文为中心的综合教学中,着重于语言形式的听辨和记忆、以理解语篇内容为目的的听的活动明显不足,听力技巧的专项训练更受忽视。现代语言教学理论认为,充分的、以理解内容为目的的语言输入是形成交际性听力,乃至决定整个语言学习成功的关键。还认为,有效的听力培养须对听的技能技巧加以有针对性的训练。因此,除以句型或课文为中心的综合教学中的听力训练外,还应设立专门的、有着不同的训练目的的听力训练。此外,课堂用语以及课外听力活动也是扩大输入的重要渠道。

(二) 根据不同目的,科学设计听的练习

1. 设计听力练习,首先应明确训练目的

听力训练包括听音辨音和听音会意两个方面。在实际的交际活动中,辨音和会意两者有机联系、不可分割。以辨音为目的的训练,应通过各种教学手段,让学生将听的注意力集中在讲话人的语言形式上,使他们觉察讲话人在语音、语调上的特点,辨别其在发音上的正误,同时觉察和纠正自己在发音上的错误,从而模仿学习正确的语音、语调。以会意为目的的训练,则是让学生识别所听材料的语音形式,理解对方讲话的大意和要点,并借助对方的口气、表情等领会其真实含义,从而获得自己需要的或应该接收的信息。

2. 目的不同,训练手段各异

听力训练必须精泛结合。精听是指根据特定的教学目的,掌握某些音素、语调,进行模仿性或欣赏性的听力训练。听力材料要精选,并要向学生讲明要求以及听时应注意之点,以达到预期的教学目的。泛听则是为学生创造听英语的条件和机会,让学生通过听接触大量的英语,在长期大量的听的活动中,逐步发展听的能力。

3. 听力理解活动是培养听力的主要途径

教师应根据由易到难、由简到繁、由慢到快的原则,为学生提供尽可能多的听力材料,以检测学生对所听材料的理解程度,并有针对性地引导和训练使用各种听的技巧。听力练习的设计要合理,可根据不同的目的选择不同的形式,如多项选择题、正误判断题等。提问的时间也因训练目的的不同而异。如测试听力需听后提问,引导和训练特定技巧则应听前提问。

(三) 合理选择听的材料

选择听的材料应考虑以下几个方面。第一,真实性。听的材料无论难度、主题如何,语言都应尽可能真实、自然、有交际意义。第二,可理解性。适当的难度、速度要求是必要的,但必须循序渐进,以学生能听懂为前提。第三,多样性。为适应以后多样化的交

际需求,应让学生接触多种题材(社会、科学、日常生活等)和多种体裁(新闻广播、日常对话、英文歌曲、英文诗歌朗诵等)的语言材料,也要让学生习惯各种呈听方式,如听录音、听讲话人讲话、听影视剧或录像的台词、听电话等。

(四) 创设情景,视听结合

利用实物、动作、图画、幻灯等直观手段创设情景,以视助听,有利于增强理解能力和强化刺激、加深记忆,培养利用情景获取信息的能力。在听力训练的前期,宜采用视听结合的手段训练学生的视听能力。但是,由于非面对面的听在现代化的交际中越来越多的应用,在后期的听力训练中则可增加无视觉辅助的听力训练。既要培养学生听不同年龄、性别、身份的人在不同场合的发音,也要培养学生无视觉辅助的听的能力,即无须借助对方语气、手势、表情等理解对方讲话的能力。

(五) 减少情绪障碍

积极的情绪对提高听的训练效果十分重要。应从以下几方面着手:

1. 调动听的兴趣和动机

通过听前设问的方式,既能唤起学生听的兴趣,又能增加听的目的性,如听前提出问题,让学生在听后讨论。也可出示画面、介绍背景,使学生在心理上处于听的准备状态。

2. 容忍错误

在听后的提问中,如发现学生对听的信息理解有误,不要纠正太多,以减轻学生在听时的精神压力,消除害怕出错的恐惧心理,使学生在轻松愉快的状态下完成听的任务。

3. 把握听的时间

听的时间不宜持续过长,还应加入动口、动手的活动,以减轻疲劳。

四、听力训练方法

听的训练包括综合教学中的听力训练和专门的听力训练。但是根据学生的年龄特征、英语水平以及教学目的需要,应采用不同的听力训练方式。

(一) 综合教学中的听力训练

综合教学是常见的以句型和课文为中心的听、说、读、写的综合活动。听的训练在此主要是围绕特定的语言形式进行的。起始阶段的听力训练主要是以辨别语音、语调和句子的异同为主,而句型和课文教学中的听力活动则分别在三个阶段以不同的形式进行。

1. 起始阶段的听力训练

(1) 辨别音素:让学生听录音,辨别某些元音或辅音的音素,学生边听边写出含有这些音素的单词或给学生一些书面材料,让学生边听边标出含有某一音素的单词。如:

录音	学生标出			
/e/	bad	meat	bread	these
/ʌ/	blue	past	class	run
/ei/	three	date	this	these
/ai/	time	bad	get	let

(2) 辨别重音:让学生听一些句子,并标出有句子重音的单词。如:

I didn't come by bus. I came by bike.

What are you reading? I am reading English.

(3) 辨别语调:让学生听一些句子,根据各句的语调确定句子的类型,并在句末的括号里填上适当的标点符号。如:

Are you a student of English(?)

We all like to go swimming in summer(.)

What a lovely day(!)

(4) 辨别正误:教师就学生所听的材料设计一些正误判断题,让他们在听完材料后做出答案。如果是较简单的材料,也可以让学生口头回答。

(5) 多项选择:教师为学生准备一些待完成的句子,要求学生听后从多项答案中选择正确的一项完成这个句子。如:

I get up at six in the morning. At half past six I have my
 C .

A. lunch B. supper C. breakfast D. dinner

(6) 听写:听写是集听力、拼写和写的技能于一体的综合练习。要求学生在听的同时,把听到的英语写下来。听和写要同步进行。

2. 句型、课文教学中的听力训练

句型、课文中的听力训练一般在三个阶段中进行:呈现新的语言材料、操练、交际性练习。

(1) 呈现新的语言材料中的听:新的语言材料的呈现应以口头形式进行。教师要使用直观手段,创设情景,使呈现的内容交际化、具体化,并要做到以旧引新,不要在呈现中出现过多的生词。教师的语言风格要力求生活化,以自由交谈的方式呈现材料,这样既有助于学生的理解,又增加了课堂中的语言输入。

(2) 操练阶段的听:新的材料呈现之后,必须加以操练。此时的听的训练重点在对新语言形式的听辨上。应让学生听准、听熟,最好让学生听外国专家读的、有着地道的语音语调的录音。先听几遍,然后跟读,直到能读得朗朗上口。

(3) 交际性练习中的听:与操练阶段相比,交际阶段的听的重点由语言形式转向了语言的意义、语言内容的理解与欣赏。教师对学生的活动控制减少,交谈方式力求自然。在这个阶段,听的活动应和说联系起来,可用“角色扮演”、“问题讨论”等练习形式。

(二) 专门的听力训练

专门的听力训练是指基本句型、课文学习以外的听的练习。这样的训练可以安排在综合教学中进行,也可以在课程表中划定专门的时间进行。专门的听力训练目的,一是要扩大语言输入,二是有针对性地训练听力技巧。两者可一起进行,也可以单独进行。以扩大输入为目的的活动较简单,选择材料让学生听,听后讨论,或提问较简单的问题让学生回答。以训练技巧为目的的听则须精心选择听的材料,精心设计听后的问题。

五、教案举例

内容:Part One L33 JEFB Book 2

目的:听大意,听关键词

T: Now students, we are going to listen to a dialogue on the computer. Before listening, I'd like you to keep two questions in mind:

1. What is relationship between these two men?
2. What are they talking about?

When you finish listening, answer the questions in your own words. Are you clear?

Ss: Yes.

T: Let's begin. (Play the tape once.)

Well, what's the relationship between them?

S1: They are friends.

T: Yes, very good. Now, What are they talking about?

S2: They're talking about the types of computer.

T: Excellent! Now, more questions:

1. Which type does Jim like best?
2. Which type does Alan buy at last?

Let's listen to the tape again. This time I may pause after important information so that you may write down the answer to each question.

(Play the tape and pause after one important sentence.)

Ss: (Write down the answers.)

T: Now, tell me, which type does Jim like best?

Ss: ...

六、技能训练

选定 JEF C 中一段听音训练内容,以小组为单位分别进行试讲训练,然后点评。

七、成绩评价表

	指 标	满分	得分
1	能用英语组织听力教学	10	
2	能熟练运用音像设备和软件进行听力教学	20	
3	听力训练材料难易恰当,快慢适中,注意循序渐进	10	
4	善于发现听音过程中的难点并进行针对性训练	10	
5	教学方式方法灵活多样,恰当	10	
6	注意了与说、读、写等活动的结合	10	
7	注意了与语音语调训练的结合	10	
8	注意了听音技巧的传授与训练	10	
9	掌握导听技巧,善于指导听的问题	10	
总 分		100	

第 16 课 口语能力的培养

一、说的概念

说是用英语口语表达和传递信息的形式,是最基本的言语交际。说话人将一定的信息传递给别人,从而达到一定的交际目的。说可以分为“操练意义上的说”和“交际意义上的说”两种。前者主要发生在教学活动中,为掌握特定的语言形式而进行的吐字发音或语音语调的操练,但不表达复杂思想,因而,没有交际意义;而后者则带有一定的交际目的,携带某种思想和内容,表达某种意图。操练意义上的说是实现交际的说的手段,但它仅停留在形式操练的水平,还未能达到口头交际的程度。因此只有将说的能力提高到意义表达的水平,说的能力才能为交际服务。

在用母语的交际中,说话者无须有意识地套用规则,因而可以自如流畅地表达思想。而在用英语的交际中,说话者却在有意识地套用规则、编排句子、监控自己的说话、纠正错漏。由于在这个过程中要顾及语言形式,往往不能自如地表达内容和思想。所以,在外语教学中,如何使学生形成在交际中无意识地应用外语的能力,是形成交际说话能力的实质之所在。

二、说的教学原则

说的水平的高低主要表现在能否在交际中准确、熟练地用外语表达思想感情。因此,说的训练必须包括两项内容:让学生掌握交际所需的语言材料;培养学生在交际中准确、熟练、自如、地道地运用英语的能力。要达到这样的教学目标,需要有正确的教学原则和方法。

(一) 重视语言输入,以听为基础

说是一种输出性的技能,而语言的输出是以语言输入为基础的。语言输入的途径之一是听,通过听,可以获得输出所需的大量语言材料。语言的输入可渗透在某个语言项目的具体的教学中,从听入手,先听后说。经过教师充分的口头呈现、学生听清听准之后,再模仿。要突出听的活动,保证在课堂教学的全过程中有足够的英语输入。听的活动围绕内容的理解与欣赏,学生可以在频繁的语言接触中逐步内化规则,吸收扩大积极词汇,从而提高口头表达能力。

(二) 以句型、课文教学为核心

句子是表达思想的基本语言单位,而句型是句子的基本框架或典型结构,课文则提供在语境中学习句法和词汇的语言素材。句型和课文教学是外语教学的两种主要形式。这两种教学都涉及大量的围绕特定语言形式而进行的操练,其中首先是口头操练。句型操练是口头操练的重要形式之一。句型操练是学生从领会、吸收、掌握语言材料到用以交际的重要环节,也是培养学生说的能力的有效方法。这一环节有着很强的目的性,即寓语言知识的教学于语言能力的培养之中。切不可把句型和课文的教学当成学习和训练的主要目的,而忽视了以内容为中心的交际性练习。

(三) 训练活动交际化

在英语教学中的口头活动应该是一系列逐步升级的练习活动,即机械练习、有意义练习和交际性练习。这是一个以形式为中心逐步过渡到以内容为中心的过程,应该从起始阶段开始,每学一个句型、一篇课文都要完成上述过程,在累积知识的过程中,使学生的语言能力逐步升级。

(四) 适当容忍错误,保护学生说的积极性

在语言学习的过程中,无论是说母语还是说英语,都不可避免地要出现“说错”现象。而口语又不同于书面语,没有充分的时间

做思考准备和修正错误。在未形成熟练的语言技能之前,错误往往会脱口而出。因此,在训练活动中,教师不要见错就纠,更不能横加指责。教师一定要讲究纠错艺术,还要注意消除学生的心理障碍,不断地给他们以积极的反馈,使他们及时获得成就感,以增加说的兴趣和信心。

(五) 采用多种方式,尽量增加说的机会

在英语教学中说的训练主要贯穿在句型和课文教学中,尽管随着新课本的使用,课堂教学中有了较多的语境,为学生进行说的练习提供了条件和背景,但是由于课堂训练多采用个别练习的方式,人均练习的时间还是极为有限。因此,应在组织形式上合理地设计和安排。如采用个别训练和集体训练相结合的方式,即用集体训练来加大练习量,使全班学生都能得到较多的说的机会;用个别训练的方式来检查学生说的质量,纠正错误,帮助学生提高说的技能。教师还应设计不同规模、不同方式的练习形式:分行练习、分排练习、四人小组练习、双人练习等。这样会大大增加个别说的机会,同时也有助于形成活跃的课堂气氛,调动学生的学习积极性。

(六) 从模仿入手,培养创造性的说的能力

说必须从模仿开始。大量的机械的模仿性训练,能够巩固基本知识,为进行说的活动打下坚实的基础。但是如果只强调模仿性的说,而忽视创造性的说,就难以培养出说的能力。因为,语言环境是随着说话对象、时间、地点的不同而异,说话内容、方式、乃至语音语调也应随之变化。在现实生活中,语言的使用过程就是再创造的过程。因此,在教学中,教师除了要让学生进行模仿性的说的训练外,还必须引导学生根据不同的情景和话题进行自由交谈,教师只提供话题或谈话时可能用到的单词和短语,但不规定具体的表达形式。这样既可培养学生创造性说的能力,又能激发学生积极参与说的训练的兴趣。

三、训练说的常用方法

现在的英语课堂教学大致有三个基本阶段:新材料呈现、形式操练和交际性练习。呈现主要是输入,说的活动较少;操练和交际性练习是输出,说的机会较多。不过,各阶段之间并无严格的界限,整个操练的过程是一个从形式操练到交际性操练的逐步过渡的过程。

(一) 形式操练

1. 跟读和朗读

这是在语言材料呈现以后马上要做的练习。练习的内容是刚刚呈现过的语言材料,练习的形式主要是跟读和朗读。跟读的作用是模仿和强化记忆,朗读的作用在于锻炼发音和口齿流畅,为口头表达做准备。跟读和朗读都可采用全班、分组和个人的形式来进行。

2. 替换练习

替换练习是机械性的替换,即用不同的单词或短语替换原句中的同一成分以便熟练掌握句型。教师可做适当的提示,提示的方式可以是单词提示、图画提示、实物提示以及动作提示等。如:

练习 there be 句型:

T: There is a cat under the tree. (教师可将几组单词写在黑板上: a dog, in front of the house; a rabbit, in the basket)

S: There is a dog in front of the house.

There is a rabbit in the basket.

T: There are some books on the desk. (教师出示一张花园的图片)

S: There are some (many) flowers in the garden.

3. 句型转换练习

为了培养学生活用语言的能力,可以做各种不同的变换句子

结构的练习,如操练主动语态变被动语态、直接引语变间接引语等。

(1) 操练主动语态变被动语态。教师说出主动语态的句子,要求学生口头将其变成被动语态:

T: Tom broke the glass.

S: The glass was broken by Tom.

(2) 操练直接引语变间接引语。教师说出直接引语的句子,要求学生快速将其变成间接引语:

T: Mary said, "I saw Jim on the way home yesterday."

S: Mary said that she had seen Jim on the way home the day before.

4. 扩展式操练

这种练习多用于操练各种修饰成分。如:

T: There is a book on the desk. (教师可引导和鼓励学生添加任何语意合理、语法正确的结构)

S: There is an English book on the big desk.

There is a book on computer on the desk near the window.

There is a book written in Chinese by Mr. Liu about how to learn English as a foreign language.

5. 补全式操练

这样的练习多用于操练一些比较固定的语言结构。如操练 so 和 nor/neither 的用法:

T: He is a teacher of English. So...

S: He is a teacher of English. So is his wife.

T: Mary doesn't like football. Nor/Neither...

S: Mary doesn't like football. Nor/Neither do I.

6. 问答式操练

这是用得最多、最容易操作的一种练习形式。教师可针对句

中的一部分进行提问,引导学生根据不同的提问快速作出相应的回答。如:

T: Have you ever been to America?

S: Yes, I have.

T: When did you go there?

S: I went there last year.

7. 口头造句

这种练习旨在练习某些词、词组和固定搭配的用法,既是练习和巩固某些语言形式的有效方法,也是形成说的技能的基础。如用 devote... to 造句,可以引导学生造出各种时态和语态的句子:

Edison devoted all his life to bringing out the secret of the nature.

Moved deeply by the report, the students are determined to devote their lives to science and technology.

(二) 活用操练

这种操练是比形式操练更高一步的练习。它不是为了学习语言,而是根据所学的语言材料的内容和形式来表达思想、情感和观点。例如,用所学的语言材料来叙述自己的生活,对所学材料的内容、人物、主题思想等进行简单的分析或评价。常用的方式有问答、复述、口头作文等。

1. 问答

就所提出的问题作出回答。这基本上是以课文内容为中心的活动,是课文教学中练习说的技能的常用形式之一。

2. 复述

这是课文教学常用的以内容为中心的练习说的活动。起初可用引导式复述,逐步过渡到自由复述。可以给学生列出提纲、关键词,或出示图表、挂图等。应引导学生尽量用自己的语言来叙述。

3. 命题谈话

这是练习说的一种常用形式,但难度较大。起初可结合课文学习进行。学完一篇课文后,教师可选择与课文内容有关的或类似的题目,让学生自由交谈或进行独白。这样,学生可以使用新学的词汇,也可以使用已经掌握的词汇来进行叙述。

4. 看图说话

这种练习可使用一幅或一组图画来进行。教师根据特定的语言内容选择图画,但要给学生以充分的发挥能动性的空间。

(三) 交际性练习

交际性操练的目的在于培养学生在真实的语言环境中的口头交际能力。这是一个由操练的说向交际的说的过渡,也是由知识向能力的一个转化过程。在这样的练习中,说话活动不围绕某个语言项目进行。为表达思想内容,练习者可以使用任何可使用的语言形式。因此,设计这类练习的关键在于造成信息差或模拟的语言交际环境。

1. 角色扮演

这种练习以双人或小组形式为宜。教师应首先设计语言情景,为学生分配角色。让他们身临其境,以角色身份说话。如教师可以设计这样的情景:两个多年没见面的老朋友在火车上相遇,双方都想了解对方各方面的情况。这样就有许多的话题和一个很大的谈话空间。

2. 交谈或讨论

在课堂教学过程中,抽出几分钟时间,提出一个主题让学生自由交谈。如 Talk About Pollution; Environment and Our Life; Recycling of the Waste 等都是很好的谈话题目。教师应引导学生密切联系自己的生活实际,各抒己见,既复习巩固了语言知识,又培养了交际能力。

3. 值日汇报

这是一项综合性的口语活动,有助于培养学生创造性地运用所学的语言知识,联系实际表达自己的思想感情的口语能力。这样的活动应有一个长期的计划,包括汇报内容(如日期、天气、出席情况、缺席原因、课程、学校或班级情况、所在城市或地区所发生的大事、国内外大事等)、方式以及可能出现的问题和预防措施等。教师应给学生适当的时间准备说的内容,还可以在学生说的过程中适时提一些问题,以避免学生把“说”变成“背”。汇报内容应该有质有量,语言要精彩,引人入胜,使之成为人人乐于参与的语言活动。

交际性练习是英语教学中的一个重要组成部分,是培养学生运用语言能力的重要途径。从起始年级开始就应该适当安排,并持之以恒地坚持下去。

四、话题项目表

许多教师和学生觉得在交际中无话可说,或一个题目只谈几句就难以继续下去。下面是部分常见话题,相信对促进大家的交际会有一定帮助。

(一) 个人情况(Personal information)

1. Individual data (name, age, date of birth, place of birth, telephone number, address, postal code, e-mail address, ID number, website, etc.)
2. Family data (name, age, number, relationship, etc.)
3. School data (school, grade, class, teacher, location, etc.)
4. Data uses (filling in forms and applications, etc.)
5. Jobs and career (office worker, teacher, doctor, farmer, driver, official, etc.)

(二) 家庭、朋友与周围的人 (Family, friends and people around)

1. Family and relatives (grandparents, parents, brother, sister, aunt, uncle, cousin, son, daughter, etc.)

2. Friends (schoolmate, classmate, roommate, team-mate, neighbor, etc.)

3. Other people (neighbor, local shopkeeper, teacher, colleague, etc.)

(三) 周围环境 (Surroundings)

1. Kinds of homes (apartment, house, dormitory, etc.)

2. Rooms in homes (bedroom, kitchen, living room, bathroom, etc.)

3. Furniture & home items (table, chair, sofa, desk, bed, television, computer, etc.)

4. Schools (classroom, playground, hall, computer room, office, meeting room, laboratory, etc.)

5. Outside (grocery store, book shop, clothing store, market, bank, library, museum, cinema, theater, park, road, etc.)

(四) 日常活动 (Daily routines)

1. Getting ready (get up, time for school, playing, etc.)

2. Dressing (brushing teeth, washing hands and face, taking a shower, etc.)

3. Eating (breakfast, lunch, snacks and dinner)

4. Daily chores (tidying, sweeping, doing dishes, cooking)

5. Homework (reading, writing, studying, discussing, etc.)

6. Family time (watching television, going out, visiting, etc.)

(五) 学校生活 (School life)

1. School building, classroom, office, library, washroom,

etc.)

2. School organization (grade, class, subject, break, schedule, etc.)

3. People (teacher, classmate, schoolmate, cleaner, etc.)

4. Subjects (Chinese, maths, English, geography, history, etc.)

5. Activities (sports, extra-curricular involvement, trip, etc.)

6. Instructions (listen, read, get into groups, act, etc.)

7. Educational methods (preview, review, discuss, presentation, summary)

(六) 兴趣与爱好 (Interests and hobbies)

1. Lessons (music, dance, acting, sport, etc.)

2. Games (physical games, computer games, sports, etc.)

3. Hobbies (collecting stamps, coins, dolls, etc.)

4. Reading (books, newspapers, comics, etc.)

5. Cultural events (film, theatres, concert, opera, etc.)

6. Entertainment (listening to radio, watching TV, playing CD, DVD, etc.)

7. Socializing (having parties, issuing invitations, going for picnics, going sightseeing, entertaining guests, etc.)

(七) 个人情感 (Emotions)

1. Describing feelings (happy, sad, angry, upset, pleased, proud, lonely, worried, nervous, afraid, etc.)

2. Expressing emotions (smiling, laughing, crying, shouting, etc.)

3. Describing facial expressions and gestures

(八) 人际关系 (Interpersonal relationships)

1. People (parent, brother, sister, other family members,

friend, neighbor, teacher, etc.)

2. Social behaviors (greeting, introducing, giving thanks, asking for permission, asking for help, solving problems, dealing with conflicts, etc.)

3. Getting together (making plans/arrangements, time, date, place, event, etc.)

(九) 计划与愿望 (Plans and intentions)

1. Planning (holidays, sightseeing, social events, travel, further education, jobs, etc.)

2. Organizing (asking for advice, asking for help, asking for permission, exploring possibilities, expressing needs and wants, etc.)

(十) 节假日活动 (Festivals, holidays and celebrations)

1. Cultural festivals (the Spring Festivals, New Year's Day, Christmas, etc.)

2. Religious holidays (Christmas, Easter, Ramadan, etc.)

3. Personal celebrations (birthday, anniversary, graduation, etc.)

(十一) 购物 (Shopping)

1. Planning (shopping list, needs, wants, etc.)

2. Products (clothes, groceries, personal items, electronics, etc.)

3. Selecting (quality, weights, measures, size, color, style, etc.)

4. Paying (price, quantity, etc.)

(十二) 饮食 (Food and drink)

1. Meats (beef, chicken, pork, fish, etc.)

2. Soup (chicken, tofu/beancurd, vegetable, etc.)

3. Vegetables (cabbage, eggplant, etc.)
4. Staple food (rice, bread, noodles, cake, etc.)
5. Drinks (milk, water, juice, soft drink, coke, alcoholic drinks, beer, wine, etc.)
6. Fast foods (sandwiches, noodles, dumplings, hot dogs, hamburgers, chips, etc.)
7. Snacks (ice-cream, chips, etc.)
8. Eating customs (ways of eating, kinds of food, times to eat, table manners, chopsticks, knife, fork, etc.)
9. Likes and dislikes (favorite food, favorite drinks, etc.)

(十三) 健康 (Health)

1. Eating habits
2. Physical fitness and exercise
3. Personal hygiene
4. Illnesses (stomachache, headache, flu, cold, etc.)
5. Medications
6. Accidents
7. Doctors, nurses & hospitals
8. Describing problems (parts of the body, pains, etc.)

(十四) 天气 (Weather)

1. Describing weather (sunny, cloudy, windy, rainy, hot, warm, cold, cool, etc.)
2. Understanding weather reports (conditions, temperature, rain, snow, wind, sun, cloud, etc.)
3. Dressing for the weather (coat, hat, umbrella, raincoat, windbreaker, etc.)
4. Extreme weather (storms, gales, hurricanes, etc.)

(十五) 文娱与体育 (Entertainment and sports)

1. Movies and theatre
2. Music and dance (folk music and dance, popular music and classical music, etc.)
3. Team games (football, basketball, volleyball, etc.)
4. Games of two or four (table tennis, tennis, golf, etc.)
5. Racing (running, swimming, horse racing, etc.)
6. International sports events (Olympic Games, World Cup, Football League, etc.)
7. Spectators and fans
8. Physical exercises

(十六) 旅游和交通 (Travel and transport)

1. Methods of transportation (walking, cycling, horse riding, taking buses, trains, boats, planes, etc.)
2. Travel (schedules, maps, tickets, fares, etc.)
3. Getting and asking directions (left, right, straight ahead, north, south, east, west, etc.)
4. Safety rules and warnings (traffic lights, caution, walk, stop, etc.)
5. International travel (passport, visas, expenses, currency, etc.)
6. Inquiring and making reservations (hotels, tourist spots, etc.)

(十七) 语言学习 (Language learning)

1. Differences between American English and British English
2. Language and culture
3. Language-learning difficulties
4. Attitudes to language and communication

5. Language-learning strategies

(十八) 自然(Nature)

1. Plants (green plants, trees, bushes, grass, vegetables, crops, flowers, etc.)

2. Animals (farm animals, wild animals, endangered animals, pets, etc.)

3. The sun, the moon and stars

4. Describing land (cities, farms, hills, mountains, lakes, rivers, etc.)

(十九) 世界和环境 (The world and the environment)

1. Countries and maps (China, Great Britain, the United States, Australia, Canada, New Zealand, Japan, Russia, India, Egypt, South Africa, etc.)

2. Issues (pollution, land use and quality, population growth, housing, etc.)

(二十) 科普知识与现代技术 (Popular science and modern technology)

Recent inventions, medical advances, technological advances, etc.

(二十一) 话题论点 (Topical issues)

1. Population

2. Environmental conservation

3. Crime and punishment

4. Social differences

5. Pollution

(二十二) 历史与地理 (History and geography)

1. General knowledge of history and geography about China

2. Historic events

3. Historical persons

(二十三) 社会 (Society)

1. Nationality and people

2. Famous people (contemporary)

3. Law (rules and regulations, traffic codes)

4. Ways of dressing (types of clothes, daily clothes or dress, situation and dressing)

5. Religious festivals

6. Customs and culture

(二十四) 文学与艺术 (Literature and art)

Forms of literature and art (play, drama, novel, essay, poetry, short story, etc.)

五、教案举例

内容: Part One L18 JEFB Book 2

重点: How far is it? /near/kilometer

Step 1 Presentation

T: (Stick a map on the blackboard)

Now, class, just listen to me.

Where is London? Oh, here it is. Is it far from China?

Yes, it is.

Quite far. How far is it from China? After listening you can get the answer.

Now, listen to the tape and repeat the sentences after it. (Plays the tape and pauses after each sentence. Ss repeat each sentence)

Step 2 Practice

T: S1, where is New York?

S1: It is in USA.

T: It is far from China?

S1: Yes, it is very far.

T: How far is it ?

S1: It is xx kilometers from here.

T: Good. Now let's do pair work following the same pattern.

六、技能训练

(1) 写一个对话练习的教案, 结合实习前的试教到中学的一个班进行一次实践, 或在备课组进行实践, 然后点评。

(2) 分小组组织一次角色扮演比赛活动。

七、成绩评价表

	指 标	满 分	得 分
1	教师课堂用语表达清楚流利	20	
2	课堂气氛活跃, 师生交流充分	20	
3	操练形式多样, 方法得当	20	
4	坚持从机械操练到交际活动的转化	20	
5	善于把握纠错时机	20	
	总 分	100	

第 17 课 阅读能力的培养

阅读能力是很重要的语言技能。尤其是在当今的信息时代, 更需要人们有效地进行阅读。因此, 对语言教学中阅读能力的培养也提出了更高的要求。

一、阅读的概念

(一) 阅读是获取信息、学习知识的重要手段

阅读是通过书面文字来理解和获取信息、吸收知识的能力。随着科学技术和经济在世界范围内的迅速发展,新的知识、科技、经济和文化信息随时都在产生,通过书籍、杂志和报纸带给人类的知识信息也随时都在增长。因此,具备高速快捷的阅读理解能力具有重要的意义。

(二) 阅读是有目的地获取书面信息的交际行为

人类的交际方式主要有两种,即口头交际和书面交际。阅读是对书面信息的理解与吸收。阅读作为交际行为,和听、说一样,是受一定的目的和需要支配的。如为取得某些文化信息而读,为了解某些科技信息而读,为掌握某些设备的使用而读,为消遣娱乐或满足好奇心而读等等。正是这些目的和需要驱使人们把注意力集中在寻求所需信息、理解文字所表达的思想内容上。目的不但驱使人们的阅读行为,而且制约读者对所读内容的期待和预测,加速阅读理解过程。阅读教学的目的在于培养交际性阅读的能力,即有效地获取书面信息、实现交际目的的能力。其次,阅读训练应力求交际化,让学生带着目的去读,以提高理解效果。另外,不同的交际目的应有不同的阅读方式,这些阅读方式应分别加以训练。

二、阅读的种类

阅读有不同的种类。不同的阅读目的要求读者采用不同的阅读方式,以不同的阅读速度和不同的阅读技能进行阅读。

(一) 就阅读的技能而言,阅读主要有朗读和默读

1. 朗读

朗读就是运用重音、节奏、语调等语音手段把语言材料中的思想感情表达出来。朗读既具有阅读的因素,又具有口头因素,是连

接阅读和口语的主要枢纽。因此,流畅的朗读既有助于培养阅读技能,又有助于提高口语表达能力。

2. 默读

默读主要是借助于视觉的阅读。它指一切不出声的读。默读是符合实际需要的阅读方式。默读要以一定的速度,把注意点放在语言单位上。因此,默读速度远比朗读速度快。阅读教学的最终目的是培养学生的默读能力。

(二) 根据不同的阅读目的,阅读可分为粗读、跳读和细读

1. 粗读

粗读即粗略阅读全篇。这是为掌握大意或梗概或为弄清需要哪一种阅读方法所用的阅读方法。如翻阅报纸、浏览新书目录等。

2. 跳读

这是一种为寻求特定细节,放弃部分无关内容,只注意一点或几点的阅读方式。在字典的众多条目中查找某个词、在众多的文学名著中查找某一作家的一篇作品等,都是使用跳读的方法。

3. 细读

细读即详细、逐行地阅读,以掌握全部内容,甚至分析语言特点等。学习课文或研读学术论文等都是在进行细读。

要培养学生有效的阅读能力,必须对不同的阅读方法和技能分别加以训练,使他们能够根据需要灵活采用适当的阅读方式、技能和速度。

三、阅读的教学要领

(一) 精读、泛读结合

培养阅读能力,须经过交际性的阅读训练,仅靠课文精读教学远远不够。这是因为,第一,现行的课文教学篇目少、篇幅短,不能保证充分的阅读活动。第二,精读教学担负语言知识教学的任务重、课文生词和新结构的密度大,不适用于流畅阅读的训练。第

三,精读实质上是综合训练,大量的时间用于为语言点的掌握而安排的听、说、写的操练上,读的专门训练不足。因此,我们应建立一个包括精读和泛读两方面在内的阅读教学体系,两者相互补充与促进。要做到这点应从以下几方面入手。

1. 对精读和泛读有明确的分工

阅读教学应该有明确的任务和目的。阅读教学的总任务是:①引导学生以理解内容、获取信息为目的的读的活动,并从中培养阅读的兴趣和习惯;②使学生掌握和扩大词汇及语法知识;③训练阅读的认知技巧。在执行这些总任务时,精读和泛读是有分工的。在完成②项任务时,应以精读为主,以泛读为次;在完成①项任务时应以泛读为主;在完成③项任务时,应精、泛结合。

2. 改进现行精读教学模式,切实落实读的训练

3. 泛读课程化

泛读教学应正规化和课程化,其内容包括:配置专门的阅读材料;占用一定的课堂教学时间;规定教学指标,对阅读量、阅读速度、难度、阅读技巧项目等作出具体的规定。

(二) 在精读教学中加强阅读的教学

课文的精读教学是综合训练,但是课文是首先阅读的材料,也是最好的阅读材料。因此,课文教学应该加强阅读的训练,突出阅读能力的培养。

1. 独立阅读为主

独立意味着学生每个人最大限度地发挥潜力。独立阅读对教师提出了更高的要求。教师应在阅读心理、阅读目的、阅读方法等方面对学生进行指导,了解和研究每个学生的特点,给各个层次的学生提出具体的要求。

2. 朗读和默读结合

朗读可作为检查理解和强化记忆的手段,但并非是惟一和最好的手段。朗读易助长出声阅读的习惯,也不利于把注意力集中

在内容上。另外,重复朗读不增加信息量,却占用了大量的课堂教学时间。从培养阅读能力着眼,应多进行默读。

3. 语言知识的教学与阅读技巧的训练相结合

教师在讲授各项语言项目时,从掌握读音规则到根据上下文确定词义、从分析句法关系到识别语段过渡标记,都要从启发阅读策略与技巧的角度着眼,促进这些知识在阅读实践中的运用。

4. 区别领会式掌握与复用式掌握

语言形式的讲解与操练不应扩大到非复用式掌握的部分中去,以确保以充分理解内容为中心的阅读活动。

(三) 阅读材料的选择要适当

阅读材料的选择与听力材料选择一样,要注意语言真实地道、难度适中、题材及体裁多样化。由于书面材料极为丰富,选择更应讲究科学性。

1. 语言

阅读材料应以当代书面语为主,尽量采用外国原著作为阅读材料。

2. 题材与体裁

阅读题材要广泛,除考虑思想内容健康外,还应注意一定的知识面和外国文化内涵,但应注意不超出学生的背景知识范围,要兼顾到趣味性和实用性;体裁要多样化,不但要有故事、寓言,还要有新闻报道、科普小品、人物传记、社科读物乃至通知、广告、各类图表等。

3. 难度

精读的目的之一是扩大语汇,所以,可适当增加一些生词,但不宜过多。适当增加词汇的方法是增加篇目和篇幅,扩大阅读总量。泛读材料应浅于相应的精读材料,但也不可太浅,难度比学生实际语言水平略高一点为宜。

(四) 阅读方法和目的要一致

阅读教学的效率取决于目的是否明确。阅读是否得法,取决于阅读目的确定。阅读教学中常常由于目的含混、方法单一而导致学生对阅读丧失兴趣,阅读教学的效果也因此受到影响。这种问题需要通过加强阅读方法、阅读材料、阅读目的的一致性来予以改善。首先要明确划分阅读课型,使课型体现目的。课型可分为学习性阅读课和交际性阅读课。学习性阅读课可分为朗读课、语法阅读课、词汇阅读课等。交际阅读课可分为信息阅读课、研究阅读课、欣赏阅读课等。另外,对每一个阶段、每一节阅读课的目的和要求都要有具体的规定,如语速要求、理解要求等。

四、阅读的训练方法

(一) 精读课中的阅读教学

1. 起始年级的阅读教学

在起始年级,由于听、说在以句型、课文为中心的综合教学中占有主要地位,读、写活动作为听、说的书面巩固而滞后于听、说活动。该阶段的训练重点首先是对经过听、说操练的材料进行书面辨认和识记,建立音——型——义之间的联系,为连贯阅读打基础。其次是训练正确的视读习惯,包括扩大视距、防止回视和出声等。这两方面的训练应有有机结合,如扩大视距和辨认意群可结合起来练习。从一开始就要培养学生阅读短语和句子的能力。扩大视距的训练,将阅读单位逐步扩大,这是训练阅读的基础。

【示例 1】

训练按意群阅读句子。教师可将逐渐加长的句子用下列方式写在黑板上,让学生不出声认读后立即将句子遮挡起来,再让学生读出刚刚认读的句子。然后,将逐渐加长的句子用同样的方法让学生读出。

I get up.

I get up at six.

I get up at six in the morning.

I get up at six in the morning every day.

【示例 2】

通过辨认主从复合句,训练学生整句阅读的能力。教师可将写有句子的词卡出示片刻(时间的长短以学生能快速读完一遍为宜),然后让学生做出相应的动作。

如:教师出示词卡:

Please put up your hand when you finish reading the sentence.

读完句子的学生会相继把手举起来。

教师再出示加长了的句子:

Please stand up and tell me what you read when you finish reading the sentence...

部分学生会相继站起,教师可以叫几个学生说出他们所读的内容。

2. 中高年级的阅读教学

在中高年级,读在以课文为中心的综合教学中逐渐占有主要地位。在高中课文教学的呈现——练习——运用三个阶段中,读的活动主要集中在呈现阶段。在这个阶段,不要让学生课前预习,应让学生先听教师口述大意,再听教师精细讲解语言内容。课文是最好的阅读材料,而课堂学习又是教师指导学生阅读的好机会,所以,教师应该为学生安排足够的时间供他们阅读。

呈现阶段中的阅读应以学生的独立阅读为主,但是教师应以适当的指导,以训练学生的各种阅读方法和技能。教师对阅读应按以下步骤进行:①引导学生熟悉背景、预测内容,或教某些必要的生词。②让学生先粗读一遍,理解其大意。③找出主题句、划

出某些细节和要点,让学生细读全文。

(二) 泛读是培养阅读能力的主要途径

阅读能力包含对书面语言的识别、理解和快速记忆等几个方面。理解是阅读的基础,也是阅读的目的,没有理解的阅读等于浪费时间,是毫无意义的。没有一定的速度,就不能快速地从书面材料中吸取知识。所以,培养阅读速度和理解能力是泛读教学的主要目的。

在泛读教学中培养阅读理解能力,应从以下几方面入手。

1. 提高理解词义的能力

(1) 通过构词法分析,掌握构词的前缀、后缀和词根的意义,理解上下文中的新词意义。例如,前缀 un-, dis-, im- 具有否定的意义,而某些后缀则可以使词类转化,如 danger 是名词,而 dangerous 是形容词;educate 是动词,而 education 是名词。当阅读材料中出现某些生词时,引导学生通过观察它们的前后缀,通过上下文来理解词义。

(2) 利用上下文的线索确定词义。从本句的其他部分或者邻近的句子中寻找确定词义的线索。如:There stands another car, a magnificent Rolls-Royce, and a handsome, uniformed chauffeur is holding the door open while James Saxon steps in. 文中的 uniformed 和 is holding the door open 可作为理解的线索,学生可以猜到 chauffeur 一词是司机的意思。

(3) 利用读者直接或间接的经验来确定词义。有时,一些词汇出现在读者熟悉的情景之中,读者可根据自己的经验来判断词义。如:They found a mirror for the first time and they saw what they looked like. 根据读者自己的经验,能看到自己长相的东西很可能是镜子,由此可以推出 mirror 词义。

2. 运用语法知识分析长难句的结构,理解句子意思

(1) 确定句子类型。如果是主从句,应该先确定句子的主从关

系,找出主句和从句,然后在分清主句和从句之间的关系的基础上,确定句子的意义。

(2) 理解关联词的意义。理解复合句在很大程度上依靠对连接主从句的关联词的理解。各个复合句有不同的意义和语法功能。例如,引导原因状语从句的关联词有 because, since, as; 引导条件状语从句的关联词有 if, unless; 引导定语从句的关联词有 who, whose, which, that 等。知道这些关联词的意义和功能,对整个复合句的理解就不难了。

(3) 识别并列结构。在英语中,有时一个句子中会碰到很多并列结构,使得句子看上去很长、很复杂。事实上,只要能准确地判断出并列结构,句子的意思往往不难理解。如 The neatest desk and the best desk light, the world's regular schedule, the best leather-covered notebook and the most expensive textbooks you can buy will do you no good unless you know how to study. 这个句子的主语中有多个并列结构使得主语很长,但是一旦分析出句子主语结构,再找出条件状语从句,理解起来就很容易。

3. 提高阅读整篇文章的能力

词句的理解只是阅读的基础。真正有意义的阅读是阅读思想内容连贯的文章。所以,提高阅读整篇文章的能力是提高阅读能力的关键。

(1) 根据全文提出问题,要求学生阅读时寻找答案,以引导学生抓住全文的主要内容。

(2) 根据段落的大意提出问题,要求学生找出说明段落大意的句子,这样可以提高学生综合、概括能力,还能帮助学生深入理解文章内容。

(3) 概述全文主要内容。要求学生用自己的语言复述全文的主要内容,甚至可以加上自己的评论。教师要引导学生抓住主要内容,省去次要内容。这样不仅可以检查学生对课文理解的深度,

还可以提高学生运用语言连贯表达思想的能力。

4. 提高阅读速度

在如今的信息时代,对阅读速度的要求越来越高。但是,由于某些不良阅读习惯的存在,许多人的阅读速度很慢。因此,教师在培养学生阅读能力的同时应注意发现和纠正不良的阅读习惯,以提高其阅读速度。

(1) 克服“唇读”习惯。这样的习惯主要存在于低年级。因为学生已经建立了书面符号和代表书面符号的声音之间的稳固联系,所以,当他们看到字母、单词和句子时,就会不自觉地发出相应的声音来。教师应注意观察,随时提醒学生;或在默读训练时,要学生用一个手指摀住双唇以克服其不良习惯。

(2) 避免头部摆动。有些学生在阅读的过程中,会随着眼睛的移动而轻微摆动头部。教师应及时提醒学生自控。对那些头部摆动较严重的学生,可要求他们在阅读时用双手托住头部。

(3) 克服“指读”习惯。有的学生在阅读时习惯于用手指指着所读的每一个单词,从而严重限制了视距,影响了阅读速度。对这样的学生,教师应要求他们用双手握住所读材料的两边。

(4) 克服“回读”习惯。阅读时碰到单词或句子看不清或看不懂时,“回读”是自然的。但有时因为不放心已读过的文字,也要“回读”,就属不良习惯。克服“回读”的最好办法是阅读机。如果没有这样的设备,可尝试下列方法:让学生左手持一张卡片,将读过的文字在读后及时遮盖起来。阅读时卡片随着向前移动。也可以采用和闹钟比赛的方法。估算要读的材料字数,然后规定应该读完的最短时限,根据规定时间拨好闹钟。在闹钟响起来之前,检查学生是否读完。如果学生能在限定的时间内将材料读完,可将规定时间逐渐缩短。

五、教案举例

(以 JEF C 高二英语第二册第 50 课为例)

第一步: 阅读导入, 包括提问问题、引出主题、交代任务。阅读导入的目的是为了激发学生的阅读兴趣。教师提出问题, 学生进行简短讨论。让学生带着问题去读。

T: Now, class, today we are going to read an article about Einstein. Have you ever known him?

Ss: Yes.

T: Now, I'd like one of you to say something about him.

Ss: ...

T: Good. After reading the text, you can know more about him.

第二步: 限时阅读。让学生快速默读或略读。

T: I'll give you three minutes to read the text silently and quickly. Then you should know the main idea.

第三步:

T: Who can tell me the main idea about this text?

Ss: ...

第四步: 提出更深、更细致的问题, 进行扫读。

T: Here are a few questions for you. Please keep them in mind. Try to find the answer.

1. What scientific work is Einstein famous for?

2. Where did he spend the last part of his life?

第五步: 检查阅读结果。学生回答教师的问题, 教师分析学生答案的正误及原因; 小结阅读方法, 找关键词, 看主题句。

T: Have you finished reading? Ok, let's answer the questions. (Ask questions one by one.)

第六步：教师朗读课文，就文中的语言重点、难点，包括单词、词组、结构等提问和讲解。

T: Do you have any questions? (If Ss have questions, T should organize a discussion.)

Now, I'd like someone to translate the sentence...

第七步：放录音让学生听、跟读、自由朗读。

第八步：口头或在黑板上给出提示词，让学生复述课文。

T: Here are the clues for your retelling the story...

第九步：检查笔头练习。

第十步：总结本课所学内容。

六、技能训练

选择一篇课文，写出阅读教学的教案，分小组试讲，然后点评。

七、成绩评价表

	指 标	满 分	得 分
1	让学生明确阅读目的	15	
2	善于提出导读问题	15	
3	注意培养学生阅读技巧	25	
4	结合听、说、写综合训练	20	
5	善于解决阅读中的重点、难点	15	
6	教学步骤安排得当	10	
	总 分	100	

第 18 课 写的能力的培养

写是英语的基本技能之一,也是英语教学所要达到的目的之一。写在英语教学中具有重要意义。

一、写的概念

写与听、说、读一样,首先是交际行为。写是通过文字表达思想、进行交际的活动。当时间和空间或其他原因限制了口头交际时,人们通常使用书面交际。写要达到目的、要实现某种功能必须言之有物,传达正确的信息。写作为交际行为,必须考虑读者的需求,必须使所写内容明白易懂,交际才能成功。而围绕词汇、句型等语言形式进行的写的练习是达到目的的途径与手段。从单项的笔头操练到连贯的笔头表达是渐进的过程,又是质的飞跃。所以,应充分理解笔头操练与笔头表达之间的区别与内在联系。

二、写的教学要领

(一) 抓好单项操练,为连贯表达打基础

发展连贯的笔头表达能力必须首先抓好单项语言形式的基本训练。如字母的书写,单词的拼写,句子结构、标点符号及语段衔接方式的掌握等。

书写技能应在入门阶段着重加以训练,养成正确的书写习惯。单词拼写则要自始至终长抓不懈。基本句型的掌握也是一个较长的过程,需要进行大量的操练与活用,应引导学生从单个句型的掌握逐渐过渡到多种句型的混用,直到连贯自如地表达思想。

单项形式的笔头操练和连贯内容的笔头表达并非截然分开的两个阶段,不可等到全部的语言形式掌握后才学习连贯写作。正

确的方法是边学边用,一旦积累了一定数量的基本语言素材就进行写作训练,将学到的单项语言形式不断地用于连贯表达,或者边用边学。

(二) 与听、说、读的训练有机结合

在语言学习过程中,作为学习手段的听、说、读、写是互相促进、互相依存的。读是写的基础,是吸收语言材料、学习语言形式的必经之路。听和读在吸收语言信息、学习语言上具有同样的作用。说和写都是输出信息、表达思想感情,只是表达方式不同。在说的基础上练写,先口头叙述后书面表达,说就是写的准备和演习。

(三) 指导写作技巧

指导并有意识地训练学生基本的写作技巧,如:

- (1) 整篇文章的组织,即怎样开头、展开和结尾。
- (2) 联想构思能力,即对种属关系、时间关系、空间关系、因果关系、层次关系等的相互联系的认识。
- (3) 段落的衔接关系,如议论或说明中的主题句与支持句之间的关系,叙述或描写中内容如何展开等等。
- (4) 基本的修辞方法,如怎样表达因果关系,怎样进行比较和对比等等。指导写作技巧应多提供范文,多与课文精读教学相结合。

此外,提示写作思路也是写作辅导的一个方面。在写作时学生往往感到搜索枯肠却无从下笔,教师可通过提纲、给关键词和情节、提纲画面以及口头议论等方式加以提示和引导。

三、写的教学方法

从写的能力总的发展过程看,写的教学分为书写教学和写作教学两部分。书写教学是入门阶段教学的主要内容之一。它包括字母书写训练和单词书写训练以及句子结构训练。写作教学主要

是训练学生的笔头交际能力,包括段落写作与作文训练。

(一) 书写教学

1. 字母的书写

在字母教学中,教师应首先做好示范。如:

(1) 书写姿势的示范:坐正、直腰、眼睛正视纸面、与纸面保持适当距离、笔杆和纸面保持 45 度角。

(2) 运笔动作示范:斜直线由上而下、横平线由左而右、圆弧线由上而下再由下而上、严格按照四线三格本的比例书写。在做示范的同时,要学生注意观察和模仿并进行反复的练习,形成正确的书写习惯,练就熟练的书写技能。

2. 抄写

抄写是一种模仿性的练习。其目的在于熟悉并掌握单词、句子、语段的正确书写形式。为了防止因机械模仿而导致用手不用心,应设法增加抄写的意义性。

3. 默写和听写

默写和听写的作用在于巩固和检查所学的语言材料。要求能背记和复述单词、句型或段落等。

4. 书写速度练习

书写基本工整后,要及时地把中心转移到速度上来。快速写的练习应与听的练习结合起来,以听促写。速度要逐渐地加快,由单个字母到词、句;由慢速到快速;由熟悉的材料到不熟悉的材料。也可以通过书法比赛等活动来唤起学生对写的兴趣和对写的重视。有关书写教学的详细内容,请参阅第二单元英文书写教学技能。

(二) 写作教学

1. 组词成句

这样的练习可以是部分的组合,也可以是全部的组合。例如:

We clean (every, our classroom, morning)

We clean our classroom every morning.

(saw, the policeman, beating, the, wildly, man, the boy)

The policeman saw the man beating the boy wildly.

2. 扩展句子

让学生在一個结构完整的简单句中增补适当的修饰性、限制性或解说性成分,使句子的意思更加准确、更加丰富。扩展的句子必须结构完整,增补成分的数量和位置均不受限制。例如:

Albert Einstein was walking and almost knocked a girl down.

Albert Einstein, the world famous scientist, was walking in the street, thinking and he almost knocked a ten-year-old girl down.

3. 组合句子

将几个简单句组合成一个结构复杂的长句,这对掌握复合句的结构很有帮助。例如:

I was walking in the street. I suddenly saw a man. He was staring thinking.

As I was walking in the street, I suddenly saw a man who was staring, thinking.

4. 改写句子

改写是常用的笔头操练形式,可用于练习不同表达方式的互换,也可用于复习和运用特定的语法项目的有效方式。例如:

Jim doesn't speak German. Tom doesn't speak it either.

Neither Jim nor Tom speaks German.

5. 补全句子

补全包括完成句子和各种填空练习。如:

I saw him _____.

I saw him going out with a basket on his back.

6. 汉译英

汉译英可针对特定句型或词汇进行,即句子翻译;也可以针对

连贯的语段进行,即段落或短文翻译。

7. 仿写

仿写是一种“学步”式的练习,可以围绕特定的语言形式进行,也可以不围绕特定语言形式进行,因而是向自由写作过渡的一种练习。仿写的范文可以是课文,如学生学了有关污染的课文,教师可以适当提示与当地的环境状况相符的词汇,帮助学生完成仿写练习。

8. 添写

添写也是一种向自由写作过渡的引导式写作练习,添写要求添加的“前言”或“后记”,需要练习者发挥想像力和活用语言的能力。教师给学生提供几句能引起悬念的句子,让学生充分发挥其想像力。如:

The street was quiet. Albert Einstein was walking along the street. He had on bedroom sleepers. His hair was wild and he was staring. What had happened to him?

9. 连句成段

连句成段可以是将打乱顺序的句子按逻辑关系重新组织,也可以用适当的连接成分将孤立的句子连成自然的段落。

10. 连段成篇

其方法与连句成段相似,但是重点在篇章的整体结构和段落间的联系上。该练习可以提高文章组织能力。

11. 看图作文

用于这种练习的“图”可以是图画,也可以是图表。看图写话的方法与看图说话相似。教师最好要求学生在动笔写之前将图画的内容口述一遍。

12. 描写与辨认

教师可以向学生出示一样实物或一幅挂图,或指定一个人,让学生在观察之后尽可能详尽地描述出来。

13. 笔头交际

这是指一系列的真实或模拟的书面交际活动,包括写英文书信、记日记及其他一些应用文体的写作等。

四、教案举例

(一) 听写

T: Now, class, let's do a dictation. First, write down some sentences, and then arrange them in a logical order.

1. At twelve he wrote "Vire la France" in large on the black-board and dismissed the class.

2. Then he taught grammar, writing and history. It seemed as if he was trying to teach the pupil all he knew.

3. Franz was frightened at the master's words.

4. How he regretted the hours and days he had wasted!

5. The master said that the French language was the most beautiful language in the world and they should never forget.

Ss: (听写并排列顺序)

(二) 写摘要

T: Now, class, we have finished explaining the text. Let's find out the main points of the text.

1. A Swede joined Napoleon's army.

2. He did not know any French.

3. He was brave in battle and was respected.

4. His friend in the army taught him French but he was slow in learning.

5. The Swede learned the answers to the questions by heart without knowing their meaning.

6. On the day of inspection, Napoleon asked the question but

he began with the second one.

7. The Swede gave the answers in the usual order.

T: Now, write a précis, using the main points.

Ss: (写摘要)

五、技能训练

(1) 以小组为单位演练教案举例 1 和 2, 然后利用下面的成绩评价表进行点评。

(2) 在 JEF C 教材中选一篇课文, 写一篇组织中学生写作训练的教案。以小组为单位演练。

六、成绩评价表

指 标		满 分	得 分
1	训练要求明确、具体	15	
2	写作要求符合学生英语水平	15	
3	对学生适当帮扶、有启发作用	20	
4	能激发学生的写作愿望和热情	20	
5	能通过训练发展学生观察力、注意力、记忆力和想像力	20	
6	能帮助学生用英语思维句法和篇章结构	10	
总 分		100	

技能教学参考表

	听的教学	说的教学	读的教学	写的教学
教学目的	模仿语音、语调,培养语感,获取和处理信息。	培养说的准确性、得体性、流利性和连贯性,增强语感,描述事物,与人交往,促进交流和表达情感、观点、意见。	了解信息,丰富知识,欣赏,获得乐趣,培养和发 展阅读技能,在阅读中学习语言知识。	表述与表达事实、观点、情感,发挥想像力,交流信息,培养规范的写作习惯。
基本技能	<ol style="list-style-type: none"> 1. 辨别语音,领会意思; 2. 听关键信息; 3. 听懂并执行指示语; 4. 确定事物的发展顺序或逻辑关系; 5. 预测; 6. 理解说话人的意图和态度; 7. 评价所听内容; 8. 听懂语段的深层含义。 	<ol style="list-style-type: none"> 1. 英语发音; 2. 模仿; 3. 引出话题; 4. 维持交谈; 5. 插话; 6. 转移话题; 7. 话题转换; 8. 引起注意; 9. 澄清意思; 10. 请求澄清; 11. 利用语音语调表达意思; 12. 表示倾听和理解; 13. 预示和结束谈话。 	<ol style="list-style-type: none"> 1. 略读; 2. 扫读、找读、跳读; 3. 预测; 4. 理解大意; 5. 分清文章论点和论据; 6. 猜测词义; 7. 推断; 8. 阅读细节; 9. 理解文章结构; 10. 理解图表信息; 11. 理解指代; 12. 理解逻辑关系; 13. 理解作者意图; 14. 评价阅读内容。 	<ol style="list-style-type: none"> 1. 激活灵感; 2. 整理思路; 3. 组织素材; 4. 规划文章结构; 5. 列出提纲; 6. 起草文章; 7. 组织语言; 8. 遣词造句; 9. 修改文章; 10. 正确使用标点符号和字母大小写。

		听的教学	说的教学	读的教学	写的教学
主要课堂材料选择	前期准备活动	1. 明确目的; 2. 激发兴趣和愿望。	1. 明确目的; 2. 激发兴趣。	1. 明确目的; 2. 熟悉话题。	1. 激活灵感; 2. 激发兴趣。
	中期活动	1. 选用真实语境中的话语; 2. 声音输入; 3. 边听边表演; 4. 与学生水平相当。	1. 猜谜活动与学生水平相当; 2. 拼故事贴近学生生活。	1. 阅读内容健康; 2. 贴近学生生活与语言水平; 3. 认读; 4. 略读。	1. 写初稿; 2. 规划文章结构; 3. 与学生水平相当; 4. 贴近学生生活。
	后续活动	1. 讨论; 2. 选择规范的语音、语调,语速适度、自然; 3. 角色扮演恰当。	1. 话题具体,目的明确; 2. 汇报结果; 3. 讲评; 4. 有利于参与与合作; 5. 有趣味性和真实性。	1. 题材广泛、体裁多样、结构有变化; 2. 转述所读内容; 3. 根据所读内容进行角色扮演; 4. 具有思想性、趣味性、知识性、文化性、挑战性和时代感。	1. 话题具体、目的明确; 2. 自我修改; 3. 相互修改; 4. 有利于合作; 5. 有趣味性和真实性。
教师作用	提供材料、鼓励、启发引导、帮助、监控、评价。	示范、鼓励、引导、帮助、监控、评价。	鼓励、启发、引导、帮助、监控、参与、反馈与评价。	指导、启发、示范、商讨、鼓励、讲评。	

第七单元

英语课堂 教学微技能



过学习与训练, 熟练掌握英语课堂
教学微技能, 从微观上设计出
每个教学环节的具体做法, 采用
灵活多样的教学方法, 有效传递教学
信息, 能充分发挥教师的主导作用, 取得良
好的教学效果。

第 19 课 英语课堂教学的组织

一、英语课堂教学的意义

英语课堂教学是把学生按照年龄、程度编成有固定人数的班级,由教师根据教学计划中统一规定的课程内容和教学时数进行教学的一种基本组织形式。它有利于经济有效地、大面积地培养人才,有利于发挥教师的主导作用,有利于发挥学生集体的教育作用。同其他多种学习英语的组织形式和活动方式相比,英语课堂教学是最能以符合语言发展规律和语言教学规律的方式来进行的一种教学活动,是教师对学生进行思想品德教育和英语教学的主要形式。学生学习英语信心的建立、学习兴趣的形成、智力的启迪、能力的培养、正确的学习习惯的养成等,在很大程度上取决于课堂教学的质量。

二、英语课堂教学对教师的要求

(一) 明确教学目的和要求,有的放矢地施教

英语课堂教学有其特殊的针对性,每堂课为一个基本单位,是一个多层次又相对完整的实现教学大纲总目标和要求不可缺少的教学过程,包括经历“组织教学、复习旧课、讲练新课、巩固练习和布置作业”五个教学环节。而每一个环节都是在教师的组织之下开展的。这就要求教师明确每堂课的教学目的和要求,然后根据教学内容,设计出科学的课堂教学活动。根据不同的课型、教学目标与要求,合理分配时间,熟练掌握课堂用语,灵活运用体态语言,采用灵活多样的教学方法,有效传递教学信息,充分发挥教师的主导作用,调动学生的积极性,圆满地完成教学任务,以取得良好的

教学效果。

(二) 教师为主导, 学生为主体

教师是课堂教学的组织者, 其精神风貌、业务水平和教学技艺对学生的信念、学习习惯以及学习效果起着重要作用。

教师的主导作用并不意味着只有教师讲, 学生听。英语课是实践性和交际性很强的课, 只有学生学得主动, 练得积极, 才能产生良好的教学效果。教师只能指导而不能包办一切。

教师只有科学地组织课堂, 讲课条理清楚、主次分明、重点突出、生动形象、明白透彻, 学生才会印象深刻, 易于巩固。课堂上教师应注意调动学生的积极性和主动性, 激发学生的学习愿望和兴趣, 其主导作用体现在以学生为主体的课堂教学中。

在课堂教学的每个环节中, 教师的“指导”作用略有不同。复习旧课时, 教师可帮助学生强化记忆; 讲练新课时, 教师是示范表演者; 组织操练时, 教师是组织者兼指挥者; 巩固练习时, 教师是学生热心的帮手。一个好的英语教师必须能从宏观上设计出每堂课的施教方案, 从微观上精心设计出每个教学环节的具体做法。一堂令人满意的既能充分体现教师的指导作用、又能成功地发挥学生的主体作用的英语课堂教学需花费教师大量心血。

三、课堂组织常规

(一) 课堂教学组织

课堂教学组织是顺利进行英语课堂教学并完成各项质量指标的重要保证。教师应对自己所教的每一堂课进行科学的、严密的组织。

英语课堂教学组织的具体形式包括: 教师分析学生心理状态和学习活动情况, 并采取针对性的措施; 注意全班学生的纪律情况并及时维持好课堂秩序; 经常向学生提一些问题, 以便引导其学习思路; 经常变换教学方式, 以调动学生学习英语的积极性, 努力培

养学生学习英语的兴趣。另外,英语课堂教学组织的效果与英语教师的教态、威信、组织能力以及教学经验有关。组织教学应贯穿于整个教学过程,发现精力不集中或违纪现象,及时处理。如教师用眼神示意学生注意或稍作停顿,以示告诫。如遇偶发事件,要妥善处理,应顾及全班,尽可能不影响正常上课或留待课后处理。

在课堂教学中,教师要随时注意组织好课堂秩序,了解学生的有关情况,安定学生情绪,集中学生注意力,创造浓厚的英语气氛,激发学习热情,保证师生在教学活动中配合默契,以便取得理想的教学效果。有效的管理可以使课堂教学锦上添花。常用的方式有:

(1) 上课开始时,师生用英语相互问候后,教师可用英语询问班干部或值日生有关全班出勤情况。如: Is everyone here? Is there anyone absent? 学生报告完毕,教师可根据具体情况作出反应: I am very glad to hear that. Tell me the reason why she/he isn't here. I am sorry to hear that.

(2) 师生用英语谈论一些共同关心的话题,如天气、学校或班内发生的重大事件等。应根据不同的年级确定谈话内容,用较简单的英语进行会话,目的在于创造英语气氛。如,

T: What's the weather like today? /How is the weather today?

S: It's fine/cloudy/windy/rainy...

(3) 宣布本堂课的教学内容和教学目的。

We are going to take up Lesson 10.

The aim of this class is to cover all the three parts of Lesson 10.

Today we are going to learn some English for weather...

(二) 从整体上把握时间

新教材的编排体系要求一课时必须完成一课,45分钟的课堂时间显得特别宝贵,教师一定要合理分配,有效利用。课堂开始时的组织教学不宜超过5分钟,教师的精讲时间不宜超过15分钟。心理学研究成果表明,中小学生在一堂课中注意力最集中、思维最

活跃、接受能力最强的时间是课时的第5分钟至第15分钟。因此,教师的精讲和思维引发,应安排在这段黄金时间内进行,以保证学生以良好的思维状态接受信息。

四、课堂应变策略

教师对教学过程任何美好的设计和严密的构思都可能会因教学环境和对象的突然变化而失去作用。因此,课堂上教师必须有较强的灵活性和应变能力,及时处理课堂上出现的偶然事件。

偶然事件发生于学生和教师两个方面:

(一) 学生方面可能发生的偶然事件

1. 提出意外的问题

有时学生会在课堂上提出令教师感到意外的问题,如果问题与当堂课的教学内容有一定的联系,教师可做适当的回答或解释。但如果学生提出与当堂课内容相距甚远或毫无关系的问题,教师可以说:Your question is very interesting, but can we discuss it after class? 不管学生提出什么样的问题,只要不是故意取闹,教师就应当保护学生的积极性,并耐心诱导,把学生的思路纳入正确的轨道。

2. 被提问时有异常反应

一般情况下,学生受到提问时,或信心十足流利地回答,或结结巴巴但努力回答,如果真的不能回答,就说:I am sorry. I can't answer the question. 如果发现被提问的学生情绪突变,或拒不回答,或沉默不语甚至伤心落泪,教师就应考虑自己所提的问题是否适合被提问的学生回答。教师应先让学生坐下,并继续提问其他同学。课后,教师可做适当的思想工作,了解学生意外反应的原因。

3. 违纪

课堂上可能会有个别调皮学生做鬼脸、出怪声,导致全班学生纪律涣散的情况。教师一旦发现,必须立即制止。常用的方法是:

稍微停顿一下讲课,或改变一下语速以引起违纪学生的注意,也可注视违纪学生以示告诫,或结合教学内容随机提一个问题让违纪的学生回答,如果回答不出,教师可提醒他认真听讲。

(二) 教师方面可能发生的偶然事件

1. 不得不调整教案

一般来讲,教师要根据教案进行教学,但遇到学生接受起来有一定困难的情况时,教师应当机立断,适当调整教案,以便使教学正常进行。

2. 出现口误

有的口误不会造成大的影响。但有时教师用英语表达一些学生熟知的内容,一旦出现口误,往往引起一片哗然。教师应立即采取补救措施,应根据具体情况及时处理。

3. 出现板书错误

教师可以从学生的反应中获知自己的板书有误。如发现学生看着黑板上的内容,指指点点或悄悄议论。这时教师应及时向学生,等学生指出错误以后,教师应正视错误,承认错误,及时纠正: I am sorry, I made an error here. You must be very careful not to make such errors.

在整个教学过程中,教师还应重视信息反馈,随机应变,对教学步骤和方法随时加以调整。

五、活跃课堂气氛

生动活泼、愉悦和谐的课堂气氛,对最大限度地完成教学任务和学生的学习效率是至关重要的。教师应在课堂教学中自始至终注意调控课堂气氛,以确保学生保持良好的心理和精神状态,使教学收到最佳效果。

(一) 培养学生的成就感

课堂上学生的成就感主要来自于教师的评价。因此教师应为学生创造成功的机会,使他们获得成功的体验。正确估计学生掌

握的基本知识和技能,要让他们及时地表现出来。如初一学了 name 以后,就可以让学生自己拼读 cake, plane, face, page, date 等以不发音的 e 结尾的开音节的单词。这些词中大部分是生词,教师可引导学生自己发现规律,一旦读准,教师及时给以表扬,使学生感受到成功的喜悦。多用 Yes, Good! OK! Well done! Very good! 等课堂用语。这样受到表扬的学生因感到学有所获而产生愉悦的情绪,其他学生也会受到感染,跃跃欲试,课堂上就会呈现学生精力集中、争先恐后参与课堂活动的局面。

(二) 引入竞争机制

在课堂中引入竞争机制,能使课堂气氛生动活泼,学生的思维积极活跃,可收到事半功倍的学习效果。教师应多设计一些竞赛形式的课堂活动。如练习对话时,可让学生以两排、两行、两桌为竞赛小组进行对话,看哪一组说得准确、流利。教师要注意把全班学生组织起来,使每个学生有均等的竞争机会,以便使所有的学生都能积极地投入课堂活动。另外,还要进行总结评奖,把每次的竞赛成绩记录下来,一周或两周进行一次总结评比,保持学生的积极性。

(三) 开展丰富多彩的课堂活动

丰富多彩的课堂活动可以让学生在欢乐的气氛中保持高涨的学习情绪,生机勃勃地投入到课堂学习中。

1. 做游戏

教师可根据不同的语言内容编排出各种各样的游戏。如学习了介词之后,可以进行组词游戏。把全班分成四个大组,每组各用一个介词与不同的单词构成词组。如第一组用 on,第二组用 at,第三组用 under,第四组用 behind,哪一组在规定时间内组的词组最多,即为优胜者。如果学了 Is this a...? 和 Are there...? 等句型可以编排一些借物或找物的游戏,学习了 Where are they? 或 They are... 或 They aren't... 句型后,可编排游戏练习这些句型。

2. 角色扮演

JEC教材中很多课文的内容都是对话形式,很适合于用扮演角色的形式来练习巩固。学过的语言结构,也可以放在情景当中,让学生进入角色来练习和应用。如学了购物以后,教师可提供顾客到商店买东西的情景,让两个学生一个扮演顾客,一个扮演售货员。

3. 唱英语歌

活泼好动、爱说爱唱是青少年的天性,教师平时要注意教唱英文歌,课堂上发现学生有疲劳感时,一起唱一首歌,对提高情绪、活跃气氛是很有帮助的。

4. 讲故事

学习一门新的语言不是一件轻松的事,全神贯注地听教师讲解,进行高密度、大容量的练习很容易使学生感到疲劳紧张、情绪低落,从而使得课堂气氛沉闷。在这种情况下,教师应想方设法让学生放松一下。可讲一个幽默故事或名人轶事,也可讲个英语笑话,使学生在笑声中消除疲劳,重抖精神。如学习打电话一课时,教师在讲练之后,可用一两分钟讲一个打电话的小故事:One day, Smith wanted to stay at home for a few days. So he phoned his teacher and tried to make his voice like his father's. "I am sorry to say that Smith is ill in bed and will not be able to go back to school for a few days." "Oh," said the teacher, "I am sorry to hear that. Who is speaking?" "I am my father, Sir."平时要注意多积累这样的语言材料,用时信手拈来,对调节课堂气氛的效果极佳。

六、技能训练

让学生自选一篇课文在小组内或班内进行实践练习、讲评,从中得到锻炼,学到教学的真本领。

七、成绩评价表

	指 标	满 分	得 分
1	所教内容正确,分量适当,符合教学要求	10	
2	英语教学原则运用适当,听说读写全面训练	10	
3	课型与教学内容相符,教学环节过渡自然,重点突出,难点突破,教法灵活多样	15	
4	情景教学及电教设备运用协调自如	10	
5	讲和练的比例适当,精讲多练,时间划分合理	10	
6	教态自然大方,讲课声音大小适中,语言生动形象、风趣、幽默,逻辑性强,富有启发性,用普通话授课;语音、语调流畅,准确	10	
7	板书工整、规范、正确,设计合理	10	
8	结构严谨,因材施教,密度较大,课堂气氛活跃,师生配合默契,组织教学好,偶发事件处理得体	10	
9	提问普遍,效果良好	5	
10	注意发展学生的智力,培养实际运用语言的能力	10	
	总 分	100	

第 20 课 教态和体态语言的表达

一、教态和体态语言的意义

教师的教态和体态语言是教学语言的重要组成部分。教学信息除了靠教师有声语言传递外,还要通过教态和体态非语言因素辅助完成。教态是教师在学生心目中的整体形象,包括教师的仪容、风度、神色、情绪、表情等;体态指的是伴随语言教学的姿势或动作、手势和目光等,它的运用频率很高,方式很多,直接影响着英

语教学的效果,是教学艺术性的重要表现。教师在课堂上的一举一动不仅直接影响着教学效果,而且对学生起着潜移默化的教育作用。大方、自然、得体的体态语言对一堂英语课教学的成功会起到重要作用。

二、教态和体态的原则和要求

(一) 教态

1. 教态的主要原则

教师的教态应遵循以下原则:知识水平与人格形象高度统一;生理素质、健康状况与文化修养统一;教学过程、步骤、方法和手段统一;视、听、动协调,适当模仿与发自内心的体验一致以及教师个性与行为的整体育人效应统一。其基本要求如下:

- (1) 着装整洁,端庄;
- (2) 目光亲切,表情轻松,态度和蔼;
- (3) 举止文雅,精神饱满;
- (4) 面向全班学生,与学生视线交流的时间不低于 60%;
- (5) 善于用不同的眼光表情达意;
- (6) 根据教学需要,表现出发自内心的情感;
- (7) 身姿、手势、一举一动都要表达出对学生的喜爱、关心、信任和期待;
- (8) 位移幅度和频率适中,并根据教学内容与演示、讲解、板书等活动协调;
- (9) 各种动作从容、敏捷、准确;
- (10) 没有不必要的动作,遇乱不急,受挫不躁。

2. 教态的基础

(1) 知识形象和人格形象:教师的知识形象是教师所具备的社会、科学及专业知识和技能的外在表现,其人格形象则是教师行为

和思想品德修养所形成的优良品质的物化。

(2) 生理素质与文化修养:生理素质是教师工作能力和活力赖以存在的基础,它在很大程度上决定着教态的质量。文化修养是指一定的文化、文学艺术、哲理等在心情和精神上的沉淀和积累。二者只有结合统一才能形成最佳教态。

(3) 动机、自我意识与养成矫正训练:学生强烈的学习热情和模仿动机是形成良好教态的重要前提,而自觉地克服不良的身姿、手势等习惯则是教师不断优化自己教态的良策。

3. 良好教态的基本构成

(1) 服装

教师的服饰也会对学生情绪产生很大影响。教师衣着要高雅大方、整齐干净。

(2) 面部表情

① 目光亲切,目视全班同学。在教学过程中用眼神表示肯定、否定。要做到肯定中有期待,否定中有鼓励,亲切中有严肃,容忍中有警告;

② 含蓄地微笑,轻声笑,不要放声大笑;

③ 喜怒哀乐不宜表露太过,课堂上不能对学生冷言冷语。

(3) 身姿

① 身姿要端庄大方,温文尔雅,精神饱满,欢快而严肃,可亲又可敬。

② 站立要自然,手不乱摸,腿不乱抖,双手不撑讲台,也不插在裤兜里;在讲述、演示、板书、朗读时,与学生的交流应是一个流畅的动态过程。

(4) 手势

手势要靠小臂和手的活动来完成。主要动作有:

① 点:指点黑板的词句或挂图上的物件,或向学生发出指令;

② 划:比划,模拟再现空间形状和形式;

③ 压:表示缩短、挤压,两手手心相对;表示安静、暂停,两手手心向下压;

④ 抬:手心向上,示意学生齐声读或站立;

⑤ 挥:表示气愤、决心、果断、誓言时,一般采用圆弧形动作。这些手势应该在柔慢中隐含刚劲,徐缓中渗透坚定。各种动作要随着教学发展而适度地变化,并与语言、表情、身姿等有机配合。

(二) 体态语言与文化差异

不同的体态语言在不同的国家和地区表达不同的文化内涵。下面是以英语国家为主的体态语言及其含义。

The OK Sign

The “OK” sign, when the thumb and index finger form a circle, means “everything is great,” in the United States and Germany. In most other European countries as well as in Argentina it means something is worthless — an absolute zero. In Japan it is a symbol for money, usually coinage.



Everything Is Great

• the United States, Germany

Worthless (Zero)

• France, Most of Europe

Symbol for Money (coins)

• Japan

Thumb Up

It signals approval in the United States, Britain and Russia. However, in Iran it basically means “screw you.” It is also considered a rude gesture in Australia.



Approval

- the United States
- Great Britain
- Russia

Rude

- Australia
- Iran

Thumb Down

In the United States and Canada it shows disapproval.



Disapproval

- the United States
- Canada



The V Sign

In Britain and many other parts of the world, the signal for victory, is to make a V sign with your middle and index fingers. In USA it also means victory.



Victory

- Great Britain
- the United States
- Most of the World

Peace

- the United States (from the 1960s)



To Hell with You

An offensive gesture in England and South Africa is the V for victory sign done with your palm facing yourself and thrust upward.



Offensive Gesture

- Great Britain
- South Africa



The Middle Finger

In the United States, most of Europe, and many other parts of the world the following gesture is highly offensive.



Highly Offensive

- the United States
- Most of Europe
- Many Parts of the World

The Thumb

This sign is made when the hand is in a fist and the thumb protrudes upward between the index and middle fingers. It is a phallic symbol and considered highly rude in Central American countries and Turkey.



Highly Rude

- Central America
- Turkey

Winking

In Paraguay it carries romantic or sexual connotations. In the United States it is a sign of a joke or a way to indicate everything is OK. In France and Australia it is considered impolite.



Everything Is OK

- the United States

Impolite Gesture

- France
- Australia

Tapping Your Temple with Your Finger

In North America and most of Europe it means someone is crazy. In most of Africa, Argentina and Peru it is a slight delaying tactic and means "I'm thinking about it." In the Netherlands and Germany, if you want to signal that someone is crazy, you tap your forehead with your finger. In Germany, you can be sued for making such a gesture. (It is considered a form of slander.)



To Be Crazy

- North America
- Europe
- Germany (especially)

I'm Thinking About It

- Africa
- Peru
- Argentina

Hands in Pockets

Everywhere in Europe it is rude to talk with your hands in your pockets. It is something only a guilty child would do. In Japan and China, it is rude to stand with your hands thrust into your pockets.



Rude

- All Europe
- Japan
- China

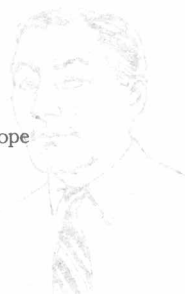

Shoulder Shrug

In Italy it signals that you don't know or care about something. In America it signals a reluctance to agree. In France it means something is ridiculous.



Don't Know/Don't Care

- Italy

Reluctance to Agree

- the United States

Ridiculous

- France

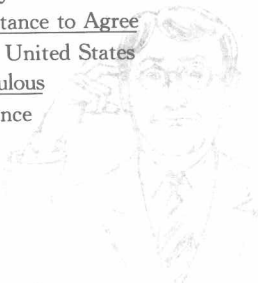

三、技能训练

- (1) 让学生自选合适的教材按要求进行练习。
- (2) 在写好教案的基础上,以小组为单位用上面的教案进行教学,互帮互纠。
- (3) 到微格实验室或教室进行微格教学实验,然后点评。

四、成绩评价表

指 标		满 分	得 分
1	着装整洁,端庄	10	
2	目光亲切,表情轻松,态度和蔼	10	
3	举止温文尔雅,精神饱满	10	
4	面向全体学生,注意与学生视线的交流	15	
5	善于用不同的眼光表情达意	15	
6	根据教学需要,表现出发自内心的情感	10	
7	身姿、手势、一举一动都要表达出对学生的喜爱、关心、信任和期待之情	5	
8	位移幅度和频率适中,并根据教学内容与演示、讲解、板书等活动协调	10	
9	各种动作从容、敏捷、准确	10	
10	没有不必要的动作,遇乱不急,受挫不躁	5	
总 分		100	

第 21 课 课堂语言的运用

一、教师课堂语言艺术的意义

课堂语言是教师对学生进行教育、教学的最重要的工具。教师语言的优劣,口头表达能力的强弱,直接影响着教学能力的发挥,也直接影响到学生的语言和思维的发展。正确掌握并运用语

言是教师从事教育、教学工作的起码条件,而高超的语言艺术,是教育特别是课堂教学取得成功的重要因素之一。

二、使用英语课堂用语的原则和要求

良好的语言环境是学习外语的一个十分重要的客观条件。学习外语需要大量反复实践的机会,而中国学生学习外语普遍不具备耳濡目染的语言环境,因此,要圆满完成英语教学大纲或标准中提出的任务和要求,提高英语教学质量,必须为学生创造听说英语的条件,提高他们的语言运用能力。教师使用课堂用语还可以帮助学生复习巩固学过的词汇、句型等语言知识,同时还能培养学生的听和说的能力。

使用课堂用语时,教师要精心选择和组织使用富有知识信息和审美价值的课堂语言,同时也要体现自己的创造风格和个性。教师的表述应当简明扼要、生动形象、发音清晰、有感染力和幽默感。要尽量使用简单、易懂、学生熟悉的句型和词汇。可以根据课型的变化、教学内容的变化不断丰富更换课堂用语,给学生以新鲜感,从而活跃课堂气氛。只有这样,教师的课才能上得生动有趣,达到教学目的。具体要求如下:

(一) 清楚规范

无论是说汉语还是英语,吐词都要清楚规范。说汉语时普通话要过关,克服方言的影响;改掉滥用口头语、说半句话的习惯;克服概念不清、逻辑混乱的修辞表达。在学生学习初级英语时,教师要注意每个字母、音节、意群、句子都应该在强烈的韵律和节奏的基础上读清楚。

(二) 语速适当

课堂教学语言的语速一般要比生活用语慢。特别是讲解新内容、呈现新语言材料和学生尚未掌握的语言材料时,教师应该用比平时慢得多的语速。待学生完全理解和掌握时,才可以用正常的

语速。讲解过程中还应该有适度的停顿和重复。

(三) 声音悦耳

主要标准是使每个位置上的学生都能听清楚教师的每句话和每个音节。音量过高,影响学生思维;音量过低,学生听不清,容易分散注意力。

(四) 与书面语言、形体语言相互配合

书面语言在这里主要是指板书;形体语言主要是指教态。教师只有根据教学内容和学生交际能力的实际情况,恰当地运用书面语和形体语,才能使课堂教学语言生动、形象、有声有色,给学生留下深刻的印象。

三、主要教学环节表述语言的技巧

教学中教师的表述语大致可分为导入语、讲授语、过渡语、提问语和小结语。

(一) 导入语

导入语也叫开讲语,它是指上课伊始教师对学生所说的与教学内容有关又能吸引学生注意力、调动学习积极性的一席话。简洁明快的导入语不仅使学生明了学习的主要内容、目的和要求,还可以确定教学基调,把学生引入特定的教学环境。

(二) 讲授语

讲授语是指教师用口语表达方式向学生传递教学信息时所用的语言。讲授时声音要洪亮,要抑扬顿挫,速度快慢适中,使学生听得清,跟得上,记得住;要深入浅出,生动有趣,防止枯燥无味。

对于需要学生掌握的语法知识,教师要科学地、深入浅出地进行讲解。例如,现在分词中需双写辅音字母的现象。告诉学生有3个条件:①闭音节;②重读音节;③词尾只有1个辅音字母。

举例 begin 和 open。begin 符合上面3个条件,所以可以双写最后字母 n,变为 beginning。open 因不属重读音节,只符合两个

条件,故不双写字母 n,只变为 opening。

(三) 过渡语

过渡语是指教师在课堂上从一个教学环节过渡到另一个环节所使用的衔接语或过渡语。巧妙的过渡语会起到自然沟连、上下融通的作用。在这里,英语教师要会灵活地使用课堂用语,把课堂的每个步骤衔接成一个整体,给人以层次清楚、系统完整的感觉。教师要克服口头语的“这个”、“那个”,也不要反复使用一个或几个英语单词。

(四) 提问语

课堂提问是英语课堂教学中师生交流、反馈信息运用最多的形式。提问可以使学生产生疑虑、困惑,从而激发起他们的学习积极性。适当的提问可以对学生思维活动的发展起定向作用,学生随教师的问题而思考。教师从学生的答案中及时了解教学信息的反馈,及时调整教学活动。

教师在设计提问时要注意,选题准确,富有启发性和培养性,难度适当,提问面广,问题多样化。Yes-no 问题与 wh-问题互换使用,必要时可用反意疑问句。

(五) 小结语

小结语又称结尾语,是教师在结束课堂教学时所说的话。成功的小结语,会给学生留下深刻的印象,使所学的知识形成系统,得以升华。

小结语应简洁精炼,并且富于变化,避免平淡。因此,应当根据教学目标与教学语境的需要,不断变换结束语。

(六) 语速、节奏、语势和语调

无论讲英语还是汉语,在不同的语境中,教师要注意运用不同语速、节奏和语调来配合语境,使之和谐统一,带给学生一种听觉上的美感。

四、合理使用英语和母语

课堂上英语和母语的使用,应坚持“尽量使用英语、适当利用母语”的原则。

第一,尽量用英语组织教学。

第二,使用直观手段。借助于实物、图片、简笔画、表情、手势、动作等来降低语言难度并使学生直接把英语同客观事物联系起来。特别是在入门阶段,词、句、文意义具体,而且紧密联系生活实际,这时要尽量避免使用母语。

第三,教师使用的英语一定是教过的、学生能听懂英语,随着学生年级的升高,教师应扩大用英语解释英语和用英语组织学习的范围,以提高学生听懂英语的能力。

第四,适当使用母语。适当的时候使用母语能起到事半功倍的效果,如讲解一些词义比较抽象的单词和复杂的句子,如合适的英语词汇可用,可使用母语。如冠词的用法、现在完成时与一般过去时的区别等,用母语解释省时省力,学生能准确迅速地理解语言内容。如布置比较复杂的课堂活动等情况时,学生必须在尽可能短的时间内明确自己的任务和教师的意图,教师应该使用母语尽快交待清楚,以便使活动顺利进行。

五、练习

(一) 请用适当的语调、语速、音量和手势练习下列课堂用语

- (1) Come here, please.
- (2) Come to the front.
- (3) Be quiet, please.
- (4) Don't call out the answer; wait till you are asked.
- (5) Now, pay attention, everybody.
- (6) Now practise the dialogue in pairs.

(7) Read the text silently.

(8) When you have finished, raise your hands.

(9) Now listen, I'm going to read the text to you.

(10) Now listen to the tape carefully.

(11) Do Exercise 2 for homework, please.

(12) OK, let's play a game.

(二) 课堂计划用语

Today we'll have a dictation first. Then we'll recite the text.

You will be given 20 minutes to read the story by yourselves.

Today we'll review what we have learned this week.

Let's have a general review of what we have learned so far.

(三) 授课语言

1. 语音

We'll learn some phonetic symbols.

Listen to me and look at my mouth.

Make a clear difference between these sounds.

There is no such sound in Chinese. You must be careful.

2. 词汇和语法

Please read the ending of the word.

Read after me and repeat each word three times.

Can you explain the word in English?

What's the past form of the verb?

The present indefinite/ past indefinite/ future indefinite/ present continuous/ past continuous/ past future/ present perfect /past perfect tense is used in this sentence.

Remember not to use the present perfect tense with adverbs like "ago", "last week", "yesterday", "just now", etc.

Please point out the subject of the sentence.

3. 课文

Now let's talk about the general idea of the text.

We'll read the first paragraph and after that I'll explain the difficult sentences.

Have you any questions about this paragraph?

Can you tell me the main idea of each paragraph in one or two sentences?

What impresses you most in the text?

What does the text teach us? Say something about what you have learned from the text/the hero.

4. 练习

The more practice, the better you can speak.

Now look at the picture on page 63. Try to tell the story in your own words.

I'll ask two students to give a dialogue on the topic.

Copy them into your exercise-books.

Make sentences after the given model.

Write a short passage with these phrases.

Translate the sentences into English/Chinese.

Don't translate word for word.

Capitalize the first letter of the word.

Don't forget the punctuation marks. Write in ink. Don't write with pencils.

I'll read it once more. Go over carefully what you have written.

Time is up. Hand in your exercise-books, please.

Learn the text by heart and do exercises on page 34.

六、成绩评价表

指 标		满 分	得 分
1	语言规范、正确、简洁	10	
2	吐词清楚	10	
3	适合学生知识水平、思想、情感、兴趣和理解能力	10	
4	能启发学生思维	10	
5	叙述讲解有条理	10	
6	语音正确清晰、语调准确优美	10	
7	语速快慢适中	10	
8	音量运用得体、适度	10	
9	与书面语言、形体语言协调	10	
10	合理使用英语和母语	10	
总 分		100	

第 22 课 板 书

一、板书的意义和作用

板书是指教师在黑板上对教学内容进行高度概括,提纲挈领地反映教学内容的书面语;是教师运用黑板以凝炼的文字语言和图表等传递教学信息的教学行为方式和有效手段;是课堂教学的重要组成部分。写好板书是教师应具备的教学基本功,也是教师必须掌握的一项基本技能。

板书写在黑板正中的部分叫正板书(包括大、小题目,重点、难点,练习里的提示词等);为了防止学生听不清或听不懂,作为正板书的补充或注脚而随时写在黑板两侧的部分叫副板书。

板书可以更深刻、全面地揭示教学内容,体现知识结构和讲与练的程序,弥补语言表达的不足。板书能够突出教学重点,帮助解决教学难点,使学生听觉和视觉结合,加深对问题的理解,使理解更准确、迅速,在脑海中留下深刻的印象。这对于提高学生学习英语的能力和书写技巧,培养学习英语的兴趣,有着不可替代的作用。

二、板书的原则

- (1) 书写规范,有示范性;
- (2) 语言准确,有科学性;
- (3) 层次分明,有条理性;
- (4) 重点突出,有鲜明性;
- (5) 布局合理,有计划性;
- (6) 形式多样,有趣味性。

三、板书的要求

教师的板书要有计划性,版面设计应在备课时就考虑好。板书的笔画要清晰、正确、整齐,合乎规范,布局合理,先后有序,不可随意乱写,杂乱无章,注意对学生的示范作用。板书字体大小要适中,让全班各方位的学生都能看得清楚。有了错误及时改正,适当运用简笔画,使教学形象、直观,一目了然。

教师应注意站的位置,不要用身体挡住黑板所写、画的内容。指左边的内容时,要站在左边,用右手;指右边的内容时,要站在右边,用左手;同时,要面向全体同学。

四、板书的类型

板书的形式和教学的其他活动一样,要根据教学内容的特点恰当地使用。板书的内容很多,从语言的运用来分,有提纲式、词

语式；从表现形式来分，有文字式、表格式、图式式；从内容来分，有综合式、单项式；从结构来分，有点分式、对比式、分列式、提示要点式等。选择最佳的板书形式是增强教学效果的重要一环。常用的板书形式主要有以下几种：

(一) 提纲式

它是按教学内容和教师的讲解顺序，提纲挈领地编排书写的形式。这种形式能突出教学的重点，便于学生抓住要领，掌握学习内容的层次和结构，培养分析和概括能力。

(二) 词语式

它的特点是简明扼要，富有启发性，通过几个含有内在联系的关键词语引起学生连贯思索，加深对所学内容的理解，有利于培养学生的思维能力。

例如：“*Watching Ants*”一课，可以先把各种蚂蚁分类写在黑板上：

Ants	Jobs
the queen ant	laying eggs
the nurse ant	caring for the baby ants
the worker ant	gathering food
the guard ant	guarding

按以上蚂蚁的分类，可以根据课文涉及到的内容，分别叙述它们的特点、职责等。先让学生听，然后再让学生叙述。

(三) 表格式

这种形式的板书是根据教学内容可以明显分项的特点设计的。教师根据教学内容设计，提出相应的问题，让学生思考后提炼出简要的词语填入表格。教师可以边讲解边把关键词填入表格。例如：

1. 呈现句型结构的表格

How much	bread	do you	need?
	milk		
How many	eggs		want?
	cakes		have?

2. 组织学生练习一般现在时第三人称单数的疑问句的表格

Han Meimei

6:00	get up, wash
6:20	morning exercises
7:00	breakfast
7:30	go to school
8:00	classes
12:00	lunch
17:00	home

分析课文或为了组织学生进行操练等,表格也可以多种多样。在这里就不一一列举了。

五、成绩评价表

	指 标	满分	得分
1	突出了教学重点和难点	20	
2	提纲挈领,概括性强	10	
3	清晰,醒目,有条理性	15	
4	布局合理,不拥挤,不松散	15	
5	根据教学内容及其内在联系,合理设计	15	
6	书写工整,正确,规范,不潦草	10	
7	与口头语言、教态协调	15	
总 分		100	

第 23 课 导入新内容

一、导入的意义

导入是教师在一个新的教学内容和活动开始时,组织学生进行课前的心理准备和知识准备,引导学生进入学习状态的行为。用正确而巧妙的方法进行导入,可以创造良好的英语氛围,安定学生情绪,激发学生学习兴趣和求知欲望,从而把他们的注意力引到指定的教学任务和程序中来。根据新的语言材料来确定导入的内容和形式,使之自然过渡到呈现阶段。

二、导入的步骤

(一) 准备教学

上英语课,教师可以提前几分钟到达教室,用收录机播放英语歌曲。如果是第一节课,教师应利用预备铃后的时间指导课代表组织学生唱英语歌曲。上课铃响后,教师走上讲台,由值日生喊“Stand up”,教师与学生之间用英语问候,教师用目光巡视全班,面带亲切微笑,点头向学生说:“Sit down, Please.”值日生用英语作值日报告,虽然是学生的事,但主要还是靠教师在课前帮助学生准备报告的内容。这些内容要随着学习的深入不断变化。首先是检查出勤,继而是谈论天气,以后可以是主题讲话,汇报学校、班级发生的重大事情等。

(二) 复习

自然过渡到新语言材料的呈现。

三、导入方式

导入的方式有复习导入、直接导入、演示导入、实验导入、实例导入和故事导入等。一次课应该选择哪种导入方式以及如何设计,要根据教学内容、课型及学生的实际情况来定。这里仅举例说明复习导入法的几种设计。

复习(Revision)一般出现在课堂教学的第一步,是对上一课的知识复习巩固。但有时呈现新的语言项目需要某些旧知识,就可增加复习。有针对性地复习旧知识,可以起到承上启下的作用。

(一) 连珠炮式地向学生提问

例如 L18 JEF C Book1 复习可以这样向学生连续提问:

What's your name?

Can you spell it, Please?

How old are you?

Are you in Class One?

Are you in Grade One?

Which row are you in?

Are you in Row 5?

What's this in English? (While showing a book, a ruler, a pencil, a pencil-box, a bag, a desk, a map, a clock...)

教师快速向多位学生提问,要求学生在无预先准备的情况下迅速反应作答,使全班学生高度集中注意力。复习了一些单词之后,再复习一些特殊疑问句和一般疑问句,使学生有更强的语感。在此基础上呈现新的句型和词汇:

Is this a book (pen, ruler, map...)?

Yes, it is. / No, it isn't.

用 a pear, a cake, a banana, an apple, an orange, an egg 等进

行巩固练习。这样,学生必然对新的教学内容产生强烈的兴趣和求知欲。

(二) 连锁问答

连锁问答是教师根据已学过的内容和创设的情景让学生将问题像接力棒一样传下去 A—B—C—D... 如 L46 JEFB Book 1, 教师根据该课的插图或将插图挂在黑板上, 让学生回答:

T: This is a picture of a classroom. What can you see in the picture?

S1: I can see a map. Where is the map, S2?

S2: It's on the wall. What can you see in the picture, S3?

S3: I can see a football. Where is the football, S4?

S4: It's under the desk. What can you see in the picture, S5?...

在学生对挂图进行大量问答后, 教师提出一个新问题: Where is the broom? 学生不知道 broom 是什么, 更不知道它在什么位置时, 教师就可引出 I can't find it. 并把这个新句子写在黑板上, 学生就对 broom 的词义和新句子产生强烈的求知欲和兴趣。

(三) 学生和教师之间的自由谈话

自由谈话可以使师生间的感情没有距离感, 能让学生活跃起来, 无拘无束地开展口语活动。例如, L103 JEFB Book 1 的复习可以这样开始:

T: I like bananas very much. (a lot)

I like apples a little.

I don't like oranges at all.

How about you, S1(S2, S3, S4...)?

T: I like oranges. Do you like apples? bananas? ... milk? eggs?	Yes, I do. A little. A lot. Very much.
	No, I don't. No, I don't like it at all.

在足以使学生生活跃并熟练掌握旧知识的基础上引出新语言材料。

Do you like	swimming? reading? watching TV? playing games?
-------------	---

(四) 创造教学情景

在教学过程中,尽量多给学生创造一些情景,有助于吸引学生的注意力,激发他们学习英语的兴趣和积极性,加速英语和客观事物的直接联系。怎样创造出良好的教学情景呢?

运用直观手段进行教学

1. 用实物对比

教师左手拿一本书,右手拿两本书,来教单数和复数的概念。教师先举起左手说,“This is a book.”再举右手说:“These are two books.”学生掌握好这两个句型后,可改换实物反复练习。

2. 用图画配合课堂实际

教现在进行时的句型时,教师可拿出事先准备好的图片,逐步引出要学的句型,如拿一女孩写字的图片说,“Look, this is a picture. There is a girl in it. She is writing.”接着自问自答:“What is she doing? She is writing.”然后再联系课堂实际,引出下列句子,

What are you doing?

You're sitting and listening to me.

What am I doing?

...

四、调整教学过程

英语课堂教学的内容一般有三部分:①复习已学(教)过的语言材料;②学习新的语言项目,如词汇、语音、语法或句型等;③进行各种形式的训练活动,如听、说、读、写等。为了教授上述内容,一般采用以下几个步骤:①复习(Review),②介绍(Presentation),③操练(Drilling),④练习(Practice),⑤巩固(Consolidation)。但在实际教学中,这些步骤不能机械地套用,教师应根据教材的内容和学生的需要及时地调整教学步骤。

(一) 教学步骤的增删

每堂课教学内容的难度和密度是不一样的,教师应根据具体情况对教学步骤作出增删的调整。

1. 教学步骤的增加

如果一堂课新的语言项目比较多,难度较大,不能一次完成,介绍步骤就要出现多次,而每学习一个新的语言项目,就会出现一个从介绍、操练到练习这样一个循环过程。一堂课中教学步骤远不止以上几个,可以根据需要随之增加。如:Get the students to practice in pairs. Ask some pairs to act out the dialogue.等都是操练的要求。

2. 教学步骤的删节

如果一堂课教学内容比较单一、量少、没有新的语言项目或复习课,教学步骤可作必要删节。

(二) 教学步骤先后顺序的调整

教学步骤的衔接应十分紧密,但其顺序不是固定不变的。教师应按教学内容灵活地调节教学步骤的顺序。如 JEC3B3L41, 课文的内容和前一课的内容都是关于爱迪生童年的故事,所以 TB3 的“分课建议”中,紧接着“复习”安排了“阅读和跟读”,以便学生从整体上理解课文内容。

(三) 教学步骤的交叉进行

在实际教学中教师应根据教材的难易程度和学生的反应,决定某个步骤是否进行到底,或需变换穿插步骤。如教师在复习前一课的内容时,发现较多的学生忘记所学内容,或对某些内容掌握不够,那就得操练、练习;如果发现学生仍不太懂语言内容,就要重新介绍,直到绝大部分学生都懂了,再回到原步进行。

五、教案举例

教案 1: L26 JEFC Book 1

1. Offer greetings and find out who is absent from class.
Ask: Is everyone here today? Who is not here? etc.
2. Ask two students to act out the first dialogue from Lesson 25.
A: Excuse me! Is this your pencil-box?
B: Yes, it is.
A: Here you are.
3. Ask three students to act out the second dialogue from Lesson 25.
A: Excuse me! Is this your eraser?
B: No, it isn't. I think it's her eraser.
A: S1 (Name), is this your eraser?
C: Yes, it is. Thanks!
A: That's OK.
4. Ask three students to act out the third dialogue from Lesson 25.
A: Where is my cup? (or eraser, pencil...)
Is that my cup? (or eraser, pencil...)
B: No, I think it's his cup. (eraser, pencil...)

A: S2 (Name), is this your cup? (eraser, pencil...)

C: Oh, yes, it is.

A: Here you are.

C: Thanks!

A: But where is my cup? (eraser, pencil...)

5. Check homework. Get some students to read and act Ex3 in

Wb Lesson 25 (page 19).

教案 2:L61 JEFC Book 2

1. Greetings

2. Duty report

3. Check homework

4. Revise dates and ask individual Ss

T: What day is it today?

S: It's Monday.

T: What is the date today?

S: It's February 14.

T: Now, class, how many months are there in a year?

Ss: Twelve.

T: Right. Can you sing the song January, February...?

Ss: Yes, we can.

T: Good. Let's sing the song. January, February... start!

Ss: January, February, and March...

T: (As soon as the students finish the song) Very good. SA, when is your birthday?

SA: ... is my birthday.

用此问题让学生分别说出 12 个月份的名称和拼写并注意按下列顺序写在黑板上:

season
March
April
May
June
July
August
September
October
November
December
January
February

T: Good. There are twelve months in a year. There are four seasons in a year. (再在 March 的上方写出 season 这个新词。) There are four seasons in a year. There are three months in a season. What's the Chinese for season, can you guess? (然后逐步让学生学习新词 season, spring, summer, autumn, winter, warm, hot, cool, cold...)

六、技能训练

写一篇导入的教案,以小组为单位进行演练。同学之间按评价指标点评。

七、成绩评价表

	指 标	满分	得分
1	教师情绪饱满、充满活力	10	
2	创造了浓厚的英语气氛	10	
3	形式多样、得体、生动、吸引力强	10	
4	用语规范,英语和母语运用恰当	5	
5	复习内容和形式针对性强	5	

指 标		满 分	得 分
6	学生配合默契,兴趣浓厚	10	
7	提问普遍,效果良好	15	
8	注重交际能力培养	10	
9	时间适量	10	
10	以旧引新,过渡自然	15	
总 分		100	

第 24 课 呈现与演示

一、呈现与演示的意义和要求

呈现与演示是教师运用多种手段,如讲解、简笔画、挂图、手势、实物对话表演、录音机、录像机等创造情景与环境,介绍新的语言材料(综合语音、语调、意义、书面形式及功能),指导学生理解和掌握知识,传递教学信息的行为方式。呈现与演示过程中,教师既是讲解员,也是示范表演者。清楚生动地呈现与演示,有利于学生准确、快速地获取新的语言材料和知识。

在英语教学中教师要善于运用各种手段进行启发式教学。启发式教学是一种充满乐趣的学习方法,它强调在教学中要使学生的学习处于愉快而不紧张的情景之中。教师必须重视激发学生的学习动机,充分发挥他们的学习主动性。在课堂上给学生创造一种欢乐轻松的气氛,启发和诱导学生沿着教师的思路,深入思考问题,使学生感到学习是一种享受。

二、呈现与演示的原则

呈现与演示是课堂教学中最重要的环节,是教学成功或失败的关键,教师的示范对学生的学习质量起着决定性的作用。演示

法有助于集中学生的注意力,激发学生的学习兴趣和求知欲望,调动学生学习的积极性。以下是演示过程中应注意的几个原则:

(1) 呈现与演示前教师要根据教材内容选好演示教具,做好演示准备,如实物、模型、图片、幻灯等;呈现与演示的方式方法要根据教学内容、对象来定。

(2) 教师在口授语言材料时,要注意语音、语调的准确性;举例应条理分明,精选例句,抓住要点,精讲多练,深入浅出;语言要简明扼要,语速适中;教师讲解时尽可能运用学过的英语词句解释新的词句。

(3) 要富有直观性、趣味性和启发性。

(4) 尽量使用英语,必要时使用母语。

(5) 把利用环境和创造情景统一起来,教师的手势、眼神的动作等要自然、准确、逼真;并要求学生说话时有动作配合。

三、呈现与演示的方法

(一) 利用实物或图片

为了教 It's an apple (an orange, an egg), 教师从书包里分别拿出这些实物,问全班学生:“What's this in English?”并板书这个句子。教师紧接着又说和板书“It's an apple.”将“an”和“apple”中的“a”用红粉笔写。用同样的方法依次呈现“It's an orange.”“It's an egg.”这样,句子读音(连读)、句子结构、语调和意义的整体呈现就演示出来了。

(二) 利用场景或创造环境

JEFC Teacher's Book 中列入了很多利用场景和创造情景呈现新语言材料的方法,如教 this 和 that:

T: (Put a cup on the desk which is away from the teacher and hold up a ruler in hand) What's this? It's a ruler.

T: What's that?

It's a cup.

很多表示方位的介词都可以边演示边呈现。

(三) 利用动作演示

He is running / walking / sleeping / jumping / reading / drinking / counting books / playing basketball / swimming / eating...

(四) 利用简笔画画出特定的场景

在黑板上画出一栋教学大楼和一个校门, 写出三个学生到校的时刻, 逐步呈现出:

7:45 A comes to school early.

7:30 B comes to school earlier than A.

7:15 C comes to school the earliest of all.

(五) 利用同义词和反义词

difficult ~ hard, easy ~ hard...

(六) 用幻灯、投影仪或电视录像等演示

用幻灯、投影仪或电视录像等演示出一个场景或连贯的活动, 呈现出相对应的语言材料。

.....

四、教案举例

T: (*Help the Ss say*) Please be careful! It's dangerous. Don't fall. (将关键句写在黑板上)

教案 句型 **have sth. done**

T: Li Ping, close the door, please.

(While Li Ping is closing the door, ask the class.)

What is Li Ping doing?

Ss: He is closing the door.

T: Has Li Ping closed the door?

Ss: Yes, he has closed the door.

T: Who closed the door?

Ss: Li Ping.

T: Yes. Li Ping closed the door.

I have had the door closed. (Write it on the Bb.)

T: Wang Fang, draw a cat on the blackboard, please. (While Wang Fang is drawing the cat, ask Ss.) What is Wang Fang doing?

Ss: She is drawing a cat on the blackboard.

T: Has Wang Fang drawn a cat on the blackboard?

Ss: Yes, she has.

T: Right. Well done. Wang Fang drew a cat. I have had a cat drawn on the blackboard. In this way, we can say: I have had the blackboard cleaned; I have had a book passed to Li Ping.

五、技能训练

要求学生选择一项适宜的教学内容,设计5~10分钟的微型课程,利用实物、挂图、幻灯、投影等按演示要求以小组为单位进行演示实践,进行评析。如有条件可以录像,然后重放录像,进行评析。

六、成绩评价表

指 标		满分	得分
1	教学目的明确,重点、难点突出,主次分明	15	
2	语言言简意赅,深入浅出,规范得体	10	
3	演示直观、形象、逼真、连贯	15	
4	承上启下,步骤得当,衔接紧密	10	
5	英语和母语运用恰当	5	
6	各项教学技能配合协调,富有启发性	5	
7	基础知识和基本技能运用自如	10	
8	发音准确,拼写无误,结构严谨,因材施教	15	
9	提问普遍,效果良好	5	
10	注意开发学生的智力,培养实际运用语言的能力	10	
总 分		100	

第 25 课 提问与纠错

一、提问与纠错的意义

提问是教学过程中师生之间相互进行交流的方式。围绕教材中的重点、难点恰当适时地提问,可以使学生集中精力,激发其学习动机和兴趣,强化记忆效果、促进创造思维、发展语言交际能力等。纠错是指教师在教学过程中,对学生的听、说、读、写、译实践活动所出现的各种错误,如语音、拼写、语法、翻译、理解以及不符合西方文化习俗的言行等给以纠正和指导。正确的纠错对学生养成良好的语言习惯、调动学生学习英语的积极性、消除心理障碍、提高口语表达能力极为重要。提问与纠错是英语教师搞好英语教学的技巧性技能。

二、提问与纠错的方式和原则

(一) 目的性

每次发问必须有所作为,或引起注意,或强调重点,或激发、引导学生思考,均须符合教学目标的需要。

(二) 准确性

要把握事物本质和因果关系,探究对象具体,设问不能大而空。

(三) 条理性

思路明确,由已知到未知,由近及远、由表及里、由此及彼地有序进行,不要不合逻辑、不连贯地孤立提问。

(四) 启发性

对于某些语言难点,要从实际出发,善于提出一些有启发性的

问题。引导学生思维,激发学生的心智活动,由浅入深、由易到难,通过观察、对比、综合语言现象后,总结语言的内在规律。就拿语音来说吧。“yes”这个单词,究竟读成升调,还是降调,只有在上下文中根据语意来确定。“Wasn't it an excellent film?”究竟是问句,还是感叹句?应该读成升调还是降调?也只有根据说话人当时的意念而决定。这些在实际语言交际中出现的问题,要让学生在语言实践中注意并体会。

(五) 多样性

根据教学目的和教学内容需要,创造性地运用多种功能类别的提问(特别加强推理性提问和创造性提问的编拟);要充分发挥每个学生的智力水平,打破那种满足一般再现教材内容的学习方法。教师在组织提问时应注意多提扩散性问题,让学生说出尽可能多、尽可能新的话,并要随时应用反馈,有针对性地解决难点,适当地纠正错误,提高教学效率。

(六) 普遍性

提问对象是全班,不能仅仅是成绩优秀或差的学生。难易问题的比例要适当。

(七) 选择性

根据教材内容和学生水平,提出有深度、有分量的问题。在教授时,必须选择恰当的谈话主题,创造出有关结构的情境,通过向学生提问、交谈,使学生在语言实践中体会其用法,理解它在结构系统中的功能,引导学生从大量实践中找出一般规律,进一步深化对结构内涵的认识。

(八) 鼓励性

学生只有在语言训练和语言实践活动中,才能学会运用语言,因此,错误是不可避免的。在纠错时不要挫伤学生学习英语的积极性,更不能伤害学生的自尊心。在回答问题的过程中,只纠正那些对学习英语有重要影响的错误,并且注意纠正的时间、技巧和方

法,一般不要中途打断学生,而应待学生回答结束再进行。

(九) 解难

解难就是帮助学生解决英语学习中出现的问题,提高他们掌握和运用语言的能力。

在解难过程中,讲是主导,练是应用。教师的讲必须是精讲。学生在练习过程中出现的错误,教师要根据情况分别对待。对于那些逻辑思维的错误,应予以特别的重视,要从分析学生的思维过程来帮助他们认识造成错误的原因。学生在教师的讲解过程中获得的知识,要在练习中消化、熟练和巩固。通过动脑、动口、动手的练习,培养学生语言表达能力、思维能力、记忆能力和自学能力。

三、提问与纠错的类型和方式

(一) 提问的类别和句式

1. 类别

(1) 认知记忆性提问。学生回答时只需要对语言材料或内容做记忆性的重述,比如词汇、语法、语音等语言材料的结构、意义、用法的重复。

(2) 推理性提问。学生回答问题时,需对讲述过的语言材料进行分析、比较和归纳,得出结论和总结。

(3) 创造性提问。学生运用所学过的语言材料进行创造性地理解和表达,或根据上下文、情景悟出生词的词义、用法、语法规则或某些语言材料的意义。

(4) 评价性提问。学生回答问题时要对语言材料的形式或内容进行评价判断或选择。

(5) 常规组织性提问。集中学生注意力,激发学生动机、愿望,号召学生参加练习活动。

2. 句式

(1) 一般疑问句、反意疑问句(“Yes/No” questions)

(2) 选择疑问句 (“Or” questions)

(3) 特殊疑问句 (“Wh-” questions)

3. 纠错的类型和方式

(1) 间接纠正

(2) 自我纠正

(3) 集体纠正

(4) 直接纠正

四、教案举例

教案 1: L46 JEFC Book 3 通过提问组织学生阅读课文 (The teacher may hang up the picture.)

T: Look at the picture. What can you see in the picture?

S1: We can see a man, a woman, a boy and a girl.

T: Good. Sit down, please.

What else can you see, S2?

S2: We can see some bags and a bird.

T: You are right. But what are they doing? Do you know?

S3: They are filling their bags with clothes.

T: What does the man look like?

S4: He looks happy.

T: How about the children?

S5: They look happy, too.

T: Does the woman look happy, too?

Ss: No, she seems to be worried.

T: Why does the woman look worried, but others are happy?

What are they going to do? Please read the text.

教案 2

S: Yesterday I came back by air from Guangzhou. I was lucky

to sit together with some Americans. I tried my best to talk with them because I wanted to test my English. I asked a lady many questions.

T: What questions?

S: I asked her where they are going. And she has a nice camera. I asked whether it is bought in America and how much the camera cost her. She didn't answer some questions I asked, and she said my English is good.

T: Well, It is good to practise your English with foreigners. I am sure you have made much progress. But do you know why the lady refused to answer your questions?

S: She refused to answer my questions?

T: Yes. It was impolite of you to ask her such questions. That's the difference between Chinese and foreigners. Remember, not to ask foreigners where they are going and how much their things cost them. Now, class, do more speaking in English as she did.

Ss: . . .

(虽然还有其他许多错误,但教师并不打断学生的表达,只是就学生不恰当的交谈方式进行了纠正,相信其他错误会随着更多的练习而自然得到纠正。)

五、技能训练

自选一课的内容,按照提问和纠错的要求,分小组模拟中学英语课堂教学。一人扮教师,余者扮学生,然后变换角色练习。

六、成绩评价表

指 标		满分	得分
1	提问和纠错符合教学和学生心理需要	15	
2	提问准确,目标具体,易于调动全体学生的积极性	15	
3	纠错方法适当,富于启发性	15	
4	突出实践性,帮助学生完成训练和表达	15	
5	提问灵活多样,具有交际性,易于培养能力	10	
6	提问广泛,难易程度比例适当	10	
7	各环节组织严谨,方法得当,学生注意力集中	10	
8	能鼓励和督促学生的练习活动	10	
总 分		100	

第 26 课 机械性练习、意义 练习和交际性练习

一、练习的意义

机械性练习是指在呈现新的语言材料之后,教师组织学生进行以模仿记忆为主的控制性反复练习,对所学材料(课文或教师所讲述的语言材料)等的复现,这种练习主要用于学习语言或检查对所学材料的理解情况,以便形成正确的语言习惯,达到准确、熟练地掌握语言的形式与内容,为意义练习和交际性练习打下基础。它包括跟读、朗读词语和句子以及简单的替换练习、问答、口头造句、句型转换、看图说话、组词成句(段)、复述等。

意义练习是在机械练习的基础上,组织学生对所学的语言材

料内容(人物、情节、主题思想等)进行独立的、多层次的真实意义的语言形式叙述;进行简单地分析和评价;讲述与所学材料的题材或主题思想相近的故事等,用以提高学生语言的熟练和流利程度;加强记忆,加深对重点、难点的理解,促进知识向能力转化,真正培养学生听、说、读、写的实际表达能力,为形成交际能力打下基础。这种练习不再是模仿和重复孤立的句子或词和词组,而是运用词、词组和句型组织表示真实意义的对话、阅读课文回答问题、口头作文等。

交际性练习是在以上练习的基础上,师生间或同学之间在真实情况下进行的有真实意义的交际性练习,是课堂语言实践活动的高层次要求,是培养学生实际交际能力的主要步骤,旨在用英语进行思想感情交流。在练习过程中,学生更加自由地选用和创造性地运用所学过的语言材料,讨论他们自己真实的想法、经历、生活,如谈学习课文后的体会,也可以进行值日汇报、自由对话、讨论问题、互相问候,或通过设想的情景进行角色扮演等。这种语言环境能给学生提供大量接触和运用英语的条件和机会,使学生掌握和巩固语言知识,提高运用语言的能力。这种练习对于调动学生学习英语的积极性和培养学生听、说、读、写英语的能力非常重要。

在语言训练中,要把机械练习、有意义练习和交际性练习相结合。这几种练习,一种比一种更接近语言交际,一种比一种难,体现出一个由操练到交际的过程。机械练习是基础,教师在教授新材料时都要先进行这种练习,过早地进行有意义的活用练习,学生必然会错误百出。但练习决不能停留在机械练习上,还要进行有意义的练习,在活用练习中加深认识,培养运用语言的能力。只进行一般有意义的活用练习是不够的,还必须进行交际性练习,这样就一步一步地把语言练习推向语言交际,达到了英语教学的最终目的。

二、练习的原则和要求

- (1) 教师要先做示范,让学生明白目的和意图;
- (2) 清晰、准确地交代操练的内容、方式和要求;
- (3) 根据不同的语言材料和不同程度的学生选择适当的操练方式;
- (4) 由易到难、先简后繁、循序渐进地操练;
- (5) 教师要逐渐减少对学生的控制,其作用主要是指导、参与、监督、监听和裁判;
- (6) 注重语言的连贯和达意,适度放宽准确性;
- (7) 气氛轻松活泼,有利于学生发展创造性思维;
- (8) 有效地组织课堂活动,保证全班学生练习有序进行;
- (9) 练习的内容和组织形式要灵活多样;
- (10) 注意纠错的方式方法,鼓励学生积极参与,让学生敢于开口、积极操练。

三、机械性操练的形式和方法

(一) 组织形式

贯穿于教材始终的指导思想是教会学生在交际中使用英语。教学的各个步骤都充满了以学生为中心、有真实内容和交际意义的各种各样的活动。教师必须是一个很好的组织者,即对课堂活动精心安排,合理组织,适当指挥,既保证课堂活动有利于学生掌握扎实的基础知识,又有助于培养学生运用英语进行交际的能力。组织形式如下:

- (1) 老师对全班学生/某一小组学生/某一排(行)学生/男(女)生/某个学生;某个学生对全班学生/某一小组学生/某一排(行)学生/男(女)生。
- (2) 学生与学生之间的双边活动。A student — The whole

class, Part A — Part B, Group A — Group B, Row 1 — Row 2, Boys — Girls... 如为了练习现在进行时,教师让几个学生(可以发给他们带有指令的纸条)分别作出打篮球、唱歌、读书、喝水、写字、画画等动作,让一个学生或部分学生问:What is he/she doing? 另一部分学生答:He/She is playing basketball/singing/reading/drinking/writing/drawing... 注意这种形式的练习不要太长、时间不要用得太多。

(3) 连锁操练:学生 A vs 学生 B vs 学生 C。第一排(行) vs 第二排(行) vs 第三排(行)。

(4) 两人练习和小组练习(Pairwork and groupwork), 这种形式的意义练习有如下优点:

① 每个学生都能得到独立练习的机会,花很短的时间能够练习更多的内容;

② 在教师的监督和巡视下,全班学生都能全身心地投入到活动中来,注意力更集中;

③ 能减少接受能力较慢或害羞的学生的顾虑,使他们也敢于开口,乐于与伙伴合作;

④ 学生之间可以互相帮助,也便于教师重点辅导;

⑤ 两人或两人以上小组练习以后,教师要让有代表性的几个小组向全班表演一次他们的练习。一方面是对他们的活动进行鼓励,另一方面也便于教师就共性问题进行指导。

(二) 操练方法

操练方法多种多样,要因内容、要求和对象不同而异。在教学实践中,可根据不同情况将上述操练形式与下面这些方法结合而演变成多种操练方法。(可采用卡片、图画、投影仪等辅助教学,也可用实物、实景或设置情景或场景。)

1. 重复(Repetition), 如:

T: I'll go there by train. Repeat, class.

Ss: I'll go there by train.

...

2. 简单替换(Simple substitution), 如:

T: I'll go there by train. —plane

Ss: I'll go there by plane.

...

3. 转换变形(Transformation), 如:

T: I bought a book.

Ss: What did you buy?

T: I said 'stop'.

Ss: What did you say?

...

4. 句子合并(Clause combination), 如:

T: It may rain. He'll stay at home.

Ss: If it rains, he'll stay at home.

T: It may be sunny. We'll go to the park.

Ss: If it's sunny, we'll go to the park.

5. 扩充(Expansion), 如:

(1) T: They go to the park.

Ss: They go to the park.

T: On Sundays.

Ss: They go to the park on Sundays.

T: Always.

Ss: They always go to the park on Sundays.

...

(2) 倒叠词法练习,如:

hundred
a hundred
one to a hundred
from one to a hundred
count from one to a hundred
you count from one to a hundred
Can you count from one to a hundred?

6. 控制性练习 (Controlled practice)

为了使学生的练习有的放矢,学生对语言材料的选用必须有所控制。如在呈现和操练 Can you...? 句型之后:

T: Can you speak English, Li Ping?

Li: Yes, I can.

T: Can you sing any English songs, Fang Lanlan?

Fang Lanlan: Yes, I can.

T: Can you drive a car, Wang Tao?

Wang Tao: No, I can't.

T: Can you swim, Zhang Ming?

Zhang Ming: Yes, I can.

T: How about you, Ma Liming?

Ma Liming: No, I can't.

T: Can you fly, class?

Ss: No, we can't. We are not a bird.

7. 指导性或半控制性 (Guided or semi-controlled practice)

这个层次的练习是老师给予一定的指导和控制,并创造条件让学生有一些自己选择语言材料的自由。这类练习如:

(1) 替换词对话 (Substitution dialogue)

如 L46 JEFC Book 1, 利用课本中的插图或将教学挂图挂在黑

板上, 让学生自由选用下面的语言材料进行对话。

A: Excuse me. I can't find the	clock. book. bag. map. box. broom.	Can you see it?
--------------------------------	---	-----------------

B: Yes, I can. It's	under on behind beside	the wall. the floor. the door. the chair. the window. the desk. the blackboard.
---------------------	---------------------------------	---

(2) 情景对话(Situation dialogue)

情景可以是挂图、幻灯片、课本或杂志的插图;也可以就是教室的情景,或者是想像的一个情景,让学生自由选用刚学过的语言材料进行对话。如 L29 JEF C Book 2, 让学生根据本班同学的座位练习:

A: Where does...sit in the classroom?

B:

He/She sits	at the front/back of the classroom. in the middle of the classroom. in the front/back row. in the row X. on someone's right/left.
-------------	---

8. 交际性练习(Communication practice), 如:

A: Where does Jack come from?

B: He comes from America.

A: What is he doing here?

B: He is studying Chinese.

A: Which college is he in?

B: He is in Beijing University.

9. 连锁提问操练(Questions and answers), 如:

A: What are you?

B: I am a student.

C: Which school are you in?

A: I am in No. 1 Middle School in Jinan.

D: How long have you been there?

A: I've been there for two years.

E: Which lesson do you like best?

...

10. 连珠炮式提问操练(Continuously ask questions)

教师快速地将一系列问题一次性提出,要求学生迅速作出回答,以培养学生的快速反应和灵活运用知识的能力。

What's your name? /How old are you? /Where do you come from? /When and where were you born? /Where is your hometown?...

11. 猜测游戏(Guessing games)

(1) 猜人。例如:

A: I have a good friend. Can you guess who my good friend is?

B: What does your friend do?

A:...

B: Is your friend a man (boy) or a woman (girl)?

A:...

B: Where does he/she live?

A:...

(2) 猜物。如 L18 JEFB Book 1:

T: (*Have a soft bag ready. Place an object in the bag, and get students to feel the bag and try to guess what the object is.*)

What's this?

S1: Is it an apple?

T: No, it isn't.

S2: Is it an orange?

T: No, it isn't.

S3: Is it a pear?

T: Yes, it is.

(3) 猜挂图上的人和物。如:

A: I have a beautiful picture. Can you guess what's in the picture?

B: Are there any people in the picture?

A: Yes, there are. How many people are there in the picture?

B: There are four.

A: Who are they?

B: They are your parents, your sister and you.

A: You are right.

B: May I have a look at it?

A: Ok. Here you are.

(4) 角色扮演(Role play)

角色扮演是将真实的情景带入课堂,让学生根据假设的情景,充分想像,充当不同的人物角色,做不同的事,即兴开展的交际活动。其中,人物角色和情景必须是在学生的日常生活经验范围之内。学生对此非常熟悉,交际活动才能达到预期的目的。

① 半控制性的角色扮演。如以一个对话(dialogue)或课文作为框架基础,指导学生创造性地运用学过的语言材料进行交际。如 Step 6 L70 JEF C Book 2.

Mrs. Read: Hello, 890621.

Bill: Oh, hello, could I speak to Ann, please?

Mrs. Read: I'm afraid not. She isn't here at the moment. Can I take a message?

Bill: Yes, please. This is Bill here. Is that Mrs. Read?

Mrs. Read: Oh, hello, Bill. Yes, this is Ann's mother.

Bill: Thank you very much for asking me to Ann's party on Sunday. I'm very sorry, but I can't come.

Mrs. Read: Oh, I'm sorry to hear that.

Bill: I'm afraid we're going to be in Shanghai that day. I hope you all have a good time.

Mrs. Read: Thank you. I'll give her the message.

Bill: Thank you. Good-bye.

Mrs. Read: Good-bye.

在学生弄懂了上述对话,并对句型进行了操练的基础上,教师指导学生改写部分内容,并在改写下面划线,给学生如下提示,写在黑板上:

- What's his/her telephone number?
- Who is calling and who is answering?
- What is the message?
- At the end, you must thank the person who will take the message.

指导学生根据每个提示,说出问与答,再叫两名学生将问与答连接起来,把整个对话演示一遍。学生演示后,再把学生分成若干小组进行自由会话表演。

② 完全自由的角色扮演。在学生学过一定数量的句型和词汇后,设想一些情景或他们可能要做或必须做的事,如问路、购物、看医生、约会、找工作等,让学生自己设想情景扮演角色。如

购物:

T: A boy is going to buy something. He is in a shop. What will the shopgirl say?

Ss: Can I help you? (What can I do for you?)

T: The boy will say...

Ss: I want to buy... /I'm trying to.../Have you got...?

T: Yes, the shopgirl will show the goods and the boy may choose one from all those. Then, they will talk about the price, and the boy will pay for it. The shopgirl may give him some change. At last, they will say good-bye. Please work in pairs.

留一定的时间准备后,可让学生分组向全班演示。

四、教案举例

教案 1 操练内容:some 和 any 的用法

T: Right, everybody! Listen and repeat!

She's got some bread.

Ss: She's got some bread.

T: Again. She's got some bread.

Ss: She's got some bread.

T: Good! Li Ping?

Li: She's got some bread.

T: Good! Wei Hua?

(Students repeat the pattern individually round the class.)

T: Everybody! She's got some bread.

Ss: She's got some bread.

T: Butter.

Ss: She's got some butter.

T: Good! Flour.

Ss: She's got some flour.

T: Very good!

Now listen and repeat! She hasn't got any tea.

Ss: She hasn't got any tea.

T: Right! Liu Yue?

Liu: She hasn't got any tea.

T: Good! Wu Fen.

Wu: She hasn't got any tea.

T: Good! Now, Ma Ying. Sugar.

Ma: She hasn't got any sugar.

T: Very good!

Now, everybody. Listen and repeat!

She's got some bread, but she hasn't got any tea.

Ss: She's got some bread, but she hasn't got any tea.

T: Very good! Now, butter... sugar.

Ss: She's got some butter, but she hasn't got any sugar.

T: Good! (Continue in this way using different words — butter, coffee, etc. until everybody seems to be producing the pattern correctly.)

教案 2 练习内容: What... do you like?

Food, oranges, bananas, rice, chicken, fish, meat, bread, noodles...

T: Now, you are going to talk about things you like and things you don't like. Look! What questions can you ask?

Ss: What food do you like?

T: Good. What answer could you give?

Ss: I like rice. (fish, chicken, meat...)

T: Ok. Listen. What food do you like, S1?

S1: I like fish.

T: Do you like meat?

S1: I don't like meat at all.

T: What about chicken?

S1: I like it a little.

T: What about you, S2?

S2: I don't like chicken. I like fish.

T: Can you remember all the questions, class?

Ss: Yes, we can.

T: Good. You are going to work in pairs. Ready? Ask and answer the questions. First, one person asks all the questions, then change round. Start now. (Students work in pairs. The teacher moves round the class, checking whether that everyone is talking, but does not try to correct mistakes, as this will interrupt the activity. When most pairs have finished, the teacher stops the activity, and asks a few students what their partner said.)

T: Li Li, tell me about Li Yan. What does she like?

Li Li: She said she likes bananas, fish, rice and bread. She doesn't like noodles at all.

五、技能训练

(1) 任选一课,组织学生备课,制定教学目标与要求,设计教学步骤和方法,选出较好的一份进行模拟教学。

(2) 分小组讨论模拟教学效果:评析教学目标与要求是否准确,方法是否得当,操练方式是否灵活。

(3) 进行分排、分行、分组的操练训练。教师提供或学生自选操练内容,由学生设计实施操练形式。

六、成绩评价表

	指 标	满 分	得 分
1	准确交代练习的内容、方式	10	
2	练习内容符合教学要求、针对性强	15	
3	练习方式选择适当、符合学生水平	10	
4	练习方法灵活多变	10	
5	气氛活跃、学生注意力集中,积极配合	10	
6	学生参与练习广泛	10	
7	练习过程中给予适度的指导	10	
8	练习中纠错方式适当	10	
9	练习的教学效果显著	15	
	总 分	100	

第 27 课 复习课的教学

一、复习课的意义和要求

复习一般分为经常性复习和阶段性复习两种。经常性复习的方法是多种多样的,讲授新知识时,从旧课导入,运用已有的知识理解新知识;讲完新知识,通过教师小结、学生复述等形式进行强化。阶段性复习是教师在单元结束、期中、期末、毕业或升学前集中一段时间,进行的总结性复习。复习课要按遗忘“先快后慢”的规律,把分散记忆与集中记忆结合起来,通过听、说、读、写、译等途径进行复习,引导学生对所学知识进行回顾、联想、归纳、概括等活动,达到加深印象、巩固知识、发展技能的目的。

二、复习课的原则

(1) 计划性。把握全局,将复习内容、形式、进度和要求落实到每个教学环节,内容要有针对性,形式要符合教学实际,进度要适中,要求要具体。

(2) 针对性。复习内容要根据教学大纲和教材的要求,针对学生掌握知识和技能的实际情况,突出重点和难点,面向全体学生。

(3) 系统性。把所学知识系统地归类,使学生掌握语言项目和知识系统的内在联系。形成系统的知识结构和思维框架。

(4) 综合性。主要体现在内容综合性和形式综合性两个方面,即复习课要以课文为中心,把语音、词汇、句型、语法和阅读理解有机结合起来,组织学生开展多种形式的综合训练,启发学生观察、分析、比较和质疑,积极参与活动。

(5) 兴趣性。将系统的、综合的知识内容题型化,激发学生复习的动机;听、说、读、写活动交替进行,克服重复讲解和题海战术,使不同程度的学生都有成就感。

(6) 讲练结合、精讲多练。讲练活动形式生动活泼,方法灵活多样,要举一反三。多项知识讲联系,易混淆知识讲对比,规则以外讲特殊,难点突破讲关键,启发思路讲规律。以巩固求发展,重在发展实际运用语言的能力和培养自学的 ability。

三、复习课的形式和方法

(1) 以学生为中心,以听、说、读、写为手段,针对学生存在的问题和知识掌握的实际情况,进行各种有效的和有针对性的补偿练习。

(2) 根据知识系统,引导学生回忆、分析、归纳、概括语言基础知识,用分类记忆的方法掌握知识结构和知识之间的内在联系。

(3) 集中时间,突破难点,教师集中指导,选择有代表性的练习进行巩固,讲深,讲透,讲彻底。

四、教案举例

教案 1: 字母 a 在重读开音节和重读闭音节中的读音规则

Ex1 L16 JEFB Book 1

name	game	an	can	am
grade	Kate	dad	cat	map
date	make	cap	and	Ann
lake	Jane	that	thank	bag

T: Class. Now, open your workbooks and turn to page 10. Let's do Exercise 1. Look at the words on the left. Can you read the first word, S1?

S1: Name.

T: Good. The second word, S2.

S2: Game.

T: Right. The third word, S3.

S3: Grade.

T: You are right. The fourth word, S4.

S4: Kate.

T: OK. 这几个词有什么特点? S5.

S5: 这几个词都含有字母 a, 后面是一个辅音字母加不发音的 e 结尾。A 读成/ei/。

T: Is he right?

Ss: Yes.

T: Now, who can read the fifth word?

S6: Date.

T: The sixth word?

S7: Make.

T: The seventh word?

S8: Lake.

T: Good. The last word.

S9: Jane.

T: How do you read this word? (Write "cake" on the Bb.)

Ss: Cake.

T: Very good. Look at the words on the right. Can you read these words, S10?

S10: An, and, Ann, can, am, dad.

T: Very good, d-a-d dad. Clever boy/girl. S11, can you read the next word?

S11: Sorry, I don't know.

T: That.

S11: That, thank, bag, cat... map, cap.

T: Very good. Now, class, read after me. An, and, Ann, can, am, dad, that, thank, bag, cat... map, cap.

Ss: An, and...

T: 这些单词有什么特点?

S12: 这些单词都是以一个或两个辅音字母结尾,字母 a 读/æ/。

T: You are right. Please remember them.

教案 2: Both, neither... nor..., neither of..., either... or 的用法

T: Look! Here are two bags. What colour are they?

Ss: They are red.

T: Yes. Can you say it in another way? S1, use the word "both".

S1: Both (the) bags are red. (Write on the Bb.)

T: Good! (Takes out a blue bag and hides one of the red bags.) Look, Are both (the) bags red?

Ss: No. One is red, the other is blue.

T: S2, are both (the) bags red?

S2: No. One is red, the other is blue.

T: Right. The bags are not both red. (Write on the Bb.)
Now, look! (Takes out another blue bag and takes away the red bag.) Are they red bags?

Ss: No. Neither bag is red. (Write on the Bb.)

T: Good. Neither bag is red. S3, please tell us where they were made?

S3: Both of them were made in Wuhan. (Write on the Bb.)

T: Yes. Both of them were made in Wuhan. But look at these bags. Were they made in Wuhan, S4?

S4: Neither of them was made in Wuhan.

T: You are right. Neither of them was made in Wuhan, but both look nice. (Write on the Bb.) Can you say anything about the bags, Ss? Please use neither... nor...

S5: The bags are just right — neither too big nor too small.

T: Very good. The bags are just right — neither too big nor too small. (Write on the Bb.) Now how about these bags (By showing a big bag and a small bag), S6?.

S6: They are either too big or too small.

T: Very good. They are either too big or too small. (Write on the Bb.)

这样就有下列句子:

Both (the) bags are red.

Neither bag is red.

Neither of them was made in Wuhan, but both look nice. The bags are just suitable — neither too big nor too small.

(可让学生从以上的句子分析中说明它们表达的意义和用法)

的区别,也可以让学生做对话练习。)

五、技能训练

(1) 以小组为单位,从 JEF C 中选择一个单元作依据,设计该单元的复习教案。

(2) 以小组为单位演练自己设计的教案,然后按评价指标互相点评。

六、成绩评价表

	指 标	满 分	得 分
1	单位时间内复习容量大,练习充分,效果显著	10	
2	紧扣教材,符合学生实际,面向全体学生	15	
3	复习形式多样,能引起学生的学习兴趣	10	
4	注意语言基础知识的系统性和内在联系	15	
5	注意语言基本技能的技巧训练和能力培养	15	
6	听、说、读、写活动交替进行,学生参与面广	10	
7	精讲多练,讲练结合,体现语言交际性	10	
8	重点突出,难点突破,讲解透彻,师生配合默契	15	
	总 分	100	

第八单元

备课技能

备

课技能是帮助教师特别是年轻教师搞好教学的一个很重要的组成部分。教师要摸清学生的水平和学习习惯,把握教学大纲或教学标准的主要内容,熟悉教材的编写安排及特点,懂得如何处理教材,熟悉英文教案的写作格式;能根据教学要求及学生情况编制授课计划,分析教材,驾驭教材,编写教案,选用教法,指导学生正确地学习等。

第 28 课 备课技能

一、备课技能的意义

教学是十分复杂的艺术,是否能上好课在很大程度上取决于教师的备课。只有备好课才能安排好教学环节,在有限的时间内,自始至终抓住学生的注意力,引导学生有效地进行学习,真正发挥学生的主体作用和教师的主导作用,完成预期的教学任务。

二、备课的原则和要求

(一) 把握大纲

教学大纲是指导英语教学的纲领性文件,也是保证英语教学的科学性、系统性的依据。2000 年教育部制定的《九年义务教育全日制初级中学英语教学大纲》(试用修订版)(以下简称修订版大纲)在 1993 年制定的《九年义务教育全日制初级中学英语教学大纲》(试用)的基础上作了较大修改。

修订版大纲在以下几个方面体现了近 10 年来国内外语言教学研究的最新成果:

- (1) 激发学习兴趣,发挥心理优势;
- (2) 提倡自主学习,注意学习策略;
- (3) 培养跨文化交际意识;
- (4) 适度扩大信息输入量;
- (5) 创造性地规范教学评价。

修订版大纲体现了现代教育理论的成果,为 21 世纪初义务教育初中阶段的英语教学改革指明了方向,同时也对广大英语教师提出了更新、更高的要求。在掌握教学大纲和教材的基础上,中学

英语教师应结合学校的教学日历制定学期教学计划、单元教学计划和课时教学计划。随着教学的改革与发展,我国又推出了英语教学新标准,值得大家认真学习和研究。

(二) 制定科学的教学计划

学期教学计划的主要内容是:学生基本情况分析;本学期教学目的、任务、重难点;提高教学质量的主要措施;教学时数和进度等。

制定单元教学计划就是明确单元内的认知目标和能力目标,进一步分析单元内的重点、难点以及强化重点、突破难点的步骤和方法,与此同时,还要让学生明了本单元和相关单元在知识架构中的地位 and 联系。

课时教学计划的主要内容和要求:

1. 课题及课型
2. 课时教学目标

主要包括四点:一是认知的具体目标(重要的知识点),二是各知识点教学的深度和广度,三是让学生运用所学知识的能力训练要求,四是找准德育情感目标的切入点和渗透的时机、手段。

3. 教法、学法设计

教学目标一经确定,教师应精心设计实现目标的方法和途径,教法的基本形式是“启发式”。选择教学手段时,要考虑到目的性、实用性和可操作性。法学的核心是让学生主动学习,在学会的基础上提高到会学的境界。

4. 教学流程

教学流程必须结合教材特点,符合认识规律,要循序渐进、由浅入深、由此及彼。另外,应合理安排各教学环节的时间。

5. 课堂提问、练习、作业

课堂提问在于启发学生发现问题、思考问题和解决问题,所设置的问题必须具有思考的价值,问在关键的知识点上。课内外练

习和作业要紧扣教学目标,体现针对性、系统性、广泛性、实用性和可操作性等特点。

6. 课堂小结

小结的目的在于梳理知识、归纳要点,同时教师可提出一些带思考性的问题,不仅为下节课作准备,也可激发学生的求知欲望。

三、备课与编写教案

备课是教学工作的起始环节,备好课是上好课的前提,备好课还可以加强教学工作的计划性和预见性,英语教师要钻研教学大纲,明确教学大纲提出的教学目的和要求,根据教材内容和学生的实际水平,确定教学目的、教学要求和教学方法。备课的内容包括以下几个方面:

(一) 备教材

分析教材是备教材的一项重要内容,要想合理设计课堂教学,取得理想的教学效果,教师必须钻研和掌握初中英语教材的编写指导思想、教材的特点及教材的编排体系,了解它的知识结构和能力要求,研究知识结构和训练层次的内在联系,明确各单元、各课的教学要求及其在整个教材中的地位 and 作用,确定讲解重点和操练重点。

在准备每一堂课时,教师应了解本课教学内容的纵向和横向联系,根据教学内容和学生的英语水平确定难点和重点。重点主要从英语本身考虑,不可求全;难点不可求多。对重点内容,特别是兼是难点的重点内容,要反复推敲引入、呈现的方式,设计有效的措施突出重点、分散难点。应注意新旧知识的联系,以旧托新,新旧连贯。

(二) 备学生

学生是学习的主体,备学生就是把教学活动的立足点放在学生身上,以学生为教学中心,从学生的实际出发设计教学活动。教

学过程不是单纯地向学生传授知识的过程,更重要的是培养学生思维能力的过程,因此,备课时教师不仅要考虑如何向学生传授知识,更重要的是考虑如何培养学生分析问题和解决问题的能力 and 创新精神,使他们学会思考问题,获得学习各种知识的能力。只有全面了解学生的实际情况,教师才能使教案切合教学实际,因材施教,保证课堂教学质量。

教师应研究分析学生现有的英语水平、汉语水平和接受能力,根据大多数学生现有的学习水平和掌握已学内容的情况,结合新教学内容的特点确定恰当的教学目标和教学手段,同时要预测学生在学习新内容时可能遇到的困难和问题,设计出排除障碍的方法和技巧。现代教学理论强调受教育者的平等性、教育的全面性和教育的个性化。教师要了解、分析学生的个性特点、学习态度和学习的习惯,设计教学活动时应做到既面向全体学生,又尊重个体差异,确定因材施教或个别对待的具体措施。教师可通过查阅学生成绩册、摸底测验、课堂提问、批改作业以及观察学生听课时的面部表情等方法了解学生的实际情况。

(三) 备方法

备方法就是设计教学方法。教学方法是保证完成教学任务,达到预期教学目标的重要因素。教师应以教学目标和教学内容为依据,结合学生的知识水平和年龄特征认真选择适当的教学方法、手段和教具,提倡使用电化教育手段和直观教具,课堂活动应形式多样,接近学生的生活实际,激发学生的兴趣和学习动机,增强语言实践的真实感。

英语教学的特点之一是教学方法的多样性,这是由英语教学目的和要求的多样性和教学内容的多样性决定的。选择教学方法时,要注意目的性、实用性、可操作性、新颖性,教师应着重考虑以下几个问题。

(1) 如何呈现新内容。

(2) 设计哪些活动使学生模仿、理解、运用所学英语知识与技能并使新、旧知识和技能系统化。

(3) 通过哪些步骤把一节课的各种活动组成一个有机的、和谐的整体,自然顺畅地达到预期教学目的。

(4) 在教学过程中教、学双方的活动如何配合,怎样激发学生的学习兴趣,发挥学生在学习过程中的主动性和积极性。

(5) 怎样把教材语言运用于活动,如何使课堂教学交际化。

(6) 如何运用电化教学、多媒体等先进教学手段,以达到“事半功倍”的教学效果。

(7) 怎样发现、肯定学生的学习成绩并及时予以表扬,如何对待学生的语言错误。

(四) 编写教案

教案是指一节课的具体方案,以课时为单位编写。一个完整的教案主要由班级、学科名称、题目、授课时间、教学目的、授课类型、教学方法、教具、教学进程等几部分组成。其中,教学进程是教案的主要组成部分,它包括一节课的教学内容的详细安排,教学方法的具体运用和时间的分配。教学内容的编排应循序渐进,阶梯式加深,教学各环节要结构清晰、衔接紧密、过渡自然。教案可详可简,其详简程度因教师的经验与水平、教科书的内容编排而异。教案是教师组织课堂教学的依据,一般情况下教师应按教案组织课堂教学,但课堂情景千变万化,教师应根据学生的反馈及时灵活地调整教学计划,不能完全拘泥于教案。

三、教案示例

(一) An English Plan for Unit 17 L67 JEFB Book 2

1. Date: April 20, 2000

2. Time: one period

3. Teacher: Liu Ying

4. Class: Class One, Grade Two

5. School: Lanzhou Foreign Languages Middle School

6. Teaching contents

JB2 Unit 17 Lesson 67

Different countries, different weather

7. Teaching aims

(1) Learn and master the following:

A. How to describe the weather in different countries

B. Useful structures and phrases

(2) Improve the students' ability of reading comprehension

8. Teaching Difficulties

(1) Help the students to understand and use correctly the prepositional phrases eg. the weather in England and the USA. . .

(2) Help the students to understand some long sentences:
eg. Unlike much of China and the USA, the weather in England never gets too hot or too cold.

9. Teaching methods

(1) Listening, speaking, reading, writing.

(2) Free talk/ask-and-answer activity.

(3) Pair work/ group work.

(4) Fast reading.

10. Teaching aids

(1) a computer

(2) a tape-recorder

11. Teaching procedures

Step I : Daily Report

A. A student on duty makes a short speech on her favorite season.

B. A song.

Step II : Revision

A. Go over the disjunctive questions in different tenses by filling the blanks.

B. Ask the students to look at home pictures and make as many exclamatory sentences as possible. (In pairs, one uses How, the other uses What.)

C. Talk about the four seasons of the year in China.

What's the weather like in...?

What can you do in...?

Step III : Presentation

A. Ask the students if they know the weather in other different countries. And if they don't, this text will tell them something about the different weather in different countries.

B. Teach them the new words and give some examples to make the students understand the meanings of the words easier.

C. Show them some of the important and difficult phrases and structures in the text before they start to learn the text.

Step IV : Listening

A. Show the students the map of the world. Ask them a question before they listen to the tape, "Which country has the weather the most like China's, the USA, England or Australia?"

B. Give each student a piece of paper with a table on it. Then listen to the tape again and try to find some adjectives which describe the weather in these countries.

C. Look at the text and listen to the tape again. The students may check how much they have heard and understood.

Step V : Practice

A. In pairs, ask and answer about Paragraph One. They can make some general or special questions as they want. This is an easy way to get familiar with the text.

B. Read Paragraph Two and Three. The teacher has explained the most difficult sentences and structures in these 2 paragraphs, so the students should read them again and again to make sure if they understand them or not.

C. Read the whole text again. (group by group)

Step VI : Exercises

Ex.1 on the workbook of lesson 67. There are some questions on the screen. In pairs, the students try to find out all the answers to the questions. (The teacher can help them.)

Step VII : Writing

An exercise about making words. How to change adjectives into adverbs.

Step VIII : Listening Comprehension

There are 6 pictures of different weather on the screen.

The students will hear 3 dialogues and try to find out the right pictures to the 3 dialogues.

Step IX : Homework Assignment

A. Copy the new words. (one for 5 times)

B. Copy the text and learn it by heart.

Step X : A Song

Listen to the song and ask the students to do some actions according to the song.

四、技能训练

- (1) 每个小组选定一个单元,每人写一份单元教案。
- (2) 以小组为单位交流教案,进行点评。

五、成绩评价表

指 标		满 分	得 分
1	教学环节和步骤明确地体现了教学目的	15	
2	突出了教学重点和难点	15	
3	准确地把握并驾驭教材	10	
4	学生训练量大、面广,步骤和方法得当	15	
5	讲解、演示的形式、方法生动活泼、直观	15	
6	能使各教学环节有机结合,形成和谐整体	10	
7	教具、电教设备和其他手段得以灵活运用	10	
8	基本格式完整,条理清楚	10	
总 分		100	

第 29 课 开发与利用教学资源

一、积极开发和合理利用课程资源是英语课程的重要组成部分

英语课程资源包括英语教材以及有利于发展学生综合语言能力的其他所有学习材料和辅助设施。英语教学的特点之一是要使学生尽可能多地从不同渠道、以不同形式接触和学习英语,亲身感受和直接体验语言及语言运用。因此,在英语教学中,除了合理有效地使用教科书以外,还应积极利用其他课程资源,特别是广播影视节目、录音、录像资料、直观教具和实物、多媒体光盘资料、各种形式的网络资源、报刊杂志等等。

二、英语教材是英语课程资源的核心部分

作为学校英语教学的核心材料,英语教材除了包括学生课堂用书以外,还应该配有教师用书、练习册、活动册、挂图、卡片、音像带、多媒体光盘、配套读物等。教学中应选择经教育部门审定或审查的教材。所选用的教材应该有发展性和拓展性、科学性、思想性、趣味性、灵活性和开放性,应该符合学生的年龄特征、心理特征和认知发展水平。教材应能激发学生学习兴趣、开阔学生视野、拓展学生思维方式。根据英语教学的特点,学校可以适当地选用外国教学资料,以补充和丰富课堂教学内容。

除英语教材以外,学校和教师还应积极开发和利用其他课程资源,如广播影视节目、录音、录像资料、网络资源、报刊杂志等。

为了提供丰富的课程资源,开拓教和学的渠道,更新教和学的方式,增强英语教学的开放性和灵活性,英语课程要充分利用图书馆、语言实验室、音像设备等基本的和常规的教学设施。条件较好的学校还应该为英语教学配备电视机、录像机、计算机、VCD、DVD等多媒体设备。应尽可能创造条件,设置视听室,向学生开放,为学生的自主学习创造条件。

三、充分利用信息技术和互联网络开发英语课程资源是时代的要求

网络上的各种媒体资源以及专门为英语教学服务的网站为各个层次的英语教学提供了丰富的资源。另外,计算机和网络技术又为个性化学习和自主学习创造了条件。通过计算机和互联网络,学生可以根据自己的需要选择学习内容和学习方式。具有交互功能的计算机和网络学习资源还能及时为学生反馈信息。计算机和网络技术使学生之间互相帮助、分享学习资源成为可能。因此,学校和教师要积极创造条件,使学生能够充分利用计算机和网

络资源,根据自己的需要进行学习。有条件的学校还可以建立自己的英语教学网站,开设网络课程,进一步增加学习的开放性和灵活性。

学校应该鼓励和支持学生参与课程资源的开发。可以组织学生建立班级图书角或图书柜。鼓励学生制作班级小报、墙报;鼓励学生交流学习资源。

课程资源的开发和利用要考虑当地经济发展水平以及学生和家长的经济承受能力。要注意开发多层次、多类型的英语课程资源,满足不同层次的需求。不能一味追求课程资源的多样性而增加学生的经济负担,更不能造成课程资源的浪费。学校要建立有效的课程资源管理体系。要充分利用已经具备的课程资源,杜绝课程资源闲置的现象。要不断地对课程资源进行更新和补充。

在开发和利用课程资源过程中,要坚决制止编写、销售和使用粗制滥造的教辅材料。严格禁止学校和教师购买或向学生推荐非法出版印刷的模拟试题、同步练习等材料。

四、教材的编写和使用建议

英语教材是指英语教学中使用的教科书以及与之配套使用的练习册、活动册、故事书、自学手册、录音带、挂图、卡片、教学实物、计算机软件等等。基础教育阶段英语课程使用的教材是学生学习和教师教学的重要内容。英语教材要以英语课程标准规定的课程目标和教学要求为编写指导思想。在满足课程标准基本要求的前提下,教材应尽可能灵活多样,满足不同学生的需要。

(一) 教材的编写原则

1. 发展性和拓展性原则

英语教材的内容和活动形式要有利于学生的全面发展和长远发展。学生应该能够通过学习和使用教材获得独立学习和自主学习的能力,从而为终身学习创造条件。为此,教材应该尽可能采取

探究式、发现式的学习方式,促使学生拓展思维,开阔视野,培养创新精神和实践能力。教材内容的编排方式要有利于学生自己进行归纳总结、举一反三,并有利于他们在语言运用中发现语言规律。

2. 科学性原则

英语教材的编写要依据语言学习的客观规律,充分体现不同年龄段和不同语言水平学生的学习特点和学习需要。教学内容和教学要求要体现循序渐进的原则,应该由易到难,从简单到复杂逐步过渡。低龄阶段或初级阶段的教材要重视语音基础和听说能力的培养,高级阶段要侧重培养学生的读写能力。教材应根据不同阶段学习的特点,在教学内容和要求等方面各有侧重。教材在内容、目标和要求等方面应该有完整的体系。语言技能、语言知识、情感态度、学习策略、跨文化交际意识等内容和目标要相互结合、相互渗透、相互支持。语言学习对语言材料的再现率有较高的要求,因此,教材的编写应该保证重要语言现象有足够的再现率。教材应尽可能选择真实、地道和典型的语言素材。

3. 思想性原则

英语教材应渗透思想品德教育,应有利于学生形成正确的人生观和价值观。语言是文化的载体。外国文化对学生的人生观、世界观和价值观都会产生一定的影响。因此,教材既要有利于学生了解外国文化的精华,又要反映中国的传统文化,同时也应该引导学生提高鉴别能力。

4. 趣味性原则

英语教材不仅要符合学生的知识水平、认知水平和心理发展水平,还要尽可能通过提供趣味性较强的内容和活动,激发学生的学习兴趣和学习动机。为此,教材应紧密联系学生的实际生活,提供具有时代气息的语言材料,设置尽量真实的语言运用情景,组织具有交际意义的语言实践活动。教材内容的选择和安排应充分考虑不同年龄段学生的兴趣、爱好、愿望等学习需求和心理需求。

5. 灵活性和开放性原则

教材内容、教学活动和教学方法应有较大的灵活性和开放性,在不违背科学性原则的前提下,教材应该具有一定的弹性和伸缩性,允许使用者根据自己的实际需要,对教材内容进行适当的取舍和补充。教材除了包含课程标准规定要求掌握的内容以外,还应该提供一定量的额外内容,供有能力的学生选择学习。

(二) 教材使用建议

教师要善于结合实际教学需要,灵活地和有创造性地使用教材,对教材的内容、编排顺序、教学方法等方面进行适当的取舍或调整。

1. 对教材内容进行适当的补充和删减

在教材使用过程中,教师可以根据需要对教材内容进行适当的补充,以使教材的内容更加符合学生的需要和贴近学生的实际生活。对教材进行补充或取舍时,不应该影响教材的完整性和系统性。要避免为了考试而随意对教材内容进行调整,如有可能,应尽量与学生一起协商取舍哪些内容。

2. 替换教学内容和活动

在教学过程中,教师可以根据实际教学需要,对教材中不太合适的内容进行替换。例如,如果教师认为某个单元的阅读篇章内容适用,但阅读理解练习题设计得不合理或不适合自己的学生,就可以用自己设计的练习题替换原有的练习题。

3. 扩展教学内容或活动步骤

在某些教材中,教学活动的难度过高或过低的现象时有发生。如果教师认为某个活动太难,就可以扩展活动的步骤,增加几个准备性或提示性的步骤,从而降低活动难度。如果活动太容易,可以对原有的活动进行延伸,比如在阅读理解的基础上展开讨论或辩论、增加词汇训练、进行写作训练等。

4. 调整教学顺序

根据学生的实际情况对教材内容的顺序进行适当的调整有利于提高教学效果。比如,现实生活中周围发生了某件重要事情,教材中有一个相关内容的单元,如果在延续性和难度等方面没有太大的问题,就可以提前学习这个单元。把教材内容与现实生活联系起来,有利于激发学生的学习动机,也有利于提高学习效果。另外,对教材内容进行取舍后,原来的顺序也可能需作相应的调整。

5. 调整教学方法

由于客观条件的差异、学生现有水平的差异以及具体教学实际情况的差异,有时教材推荐或建议的教学方法不一定适合实际教学的需要。在这种情况下教师要注意调整教学方法。

6. 总结教材使用情况

教材使用一段时间以后,应该及时对使用情况进行总结分析。主要包括以下几个方面:

- (1) 教材的使用是否达到了预先制定的教学目标;
- (2) 教材的使用是否有利于提高教学效果;
- (3) 教师和学生对该教材的满意情况;
- (4) 教材在使用过程中存在哪些明显的优缺点;

(5) 如果继续使用该种教材,应该在哪些方面作进一步的调整。

第九单元

常规教学媒体的使用



过讲授及训练,使学生了解教学媒体的分类、特性及功能,学会使用并维护常用教学媒体,优化媒体组合,使教学媒体在现代英语教学中发挥更加积极的作用。

第 30 课 教学媒体的分类与作用

教学媒体是指在传播知识或技能的过程中显示信息的手段或工具,即在教学过程中传递和储存教学信息的载体和工具。通常,教学媒体包括硬件和软件两种形态。硬件指基于记录、储存、传输和呈现教学信息的实体或设备,包括投影仪、幻灯机、视频展示台、录音机、录像机、多媒体计算机等,而软件则指信息的载体或媒介,包括幻灯片、录音带、录像带、VCD、DVD、CAI 电子课件、CD-R 等。

教学媒体按照媒体发展顺序分为传统教学媒体和现代教学媒体两类。传统教学媒体为黑板、教科书、图片、实物、教学模型及实验设备等。现代教学媒体的划分如下表 9.1 所示。

表 9.1 按照功能划分的主要现代教学媒体

媒体类型	媒体名称
光学媒体	投影、幻灯、实物投影
音响媒体	普通录音、DAT 录音、CD、扩音机、话筒
视听媒体	电影、电视、录像、LD、VCD、SVCD、DVD
交互媒体	CD-R、CD-I、CAI 课件
文字图像媒体	传真、文字处理机
综合媒体	多媒体计算机、语言实验室、多媒体综合课室
网络媒体	校园网、Internet(互联网)、校园 CATV 网、有线广播系统、无线广播系统、校园调频广播系统、音频广播系统

显而易见,现代教学媒体的作用是对人类感官的延伸。光学媒体是对人类视觉系统的延伸;音响媒体是对人类听觉系统的延伸;视听媒体是对视觉与听觉的同时延伸;多媒体计算机则延伸了人脑的功能。研究结果表明,人们获得的信息有 83% 是来自于视

觉感官;11%来自于听觉感官;3.5%来自于嗅觉感官;1.5%来自于触觉感官。当然,在不同领域学习不同知识,五种感官的作用比例会产生变化。

运用现代教学媒体来学习知识信息,对人们的记忆有着不同的记忆比率。通过多感官的记忆比通过单一感官的记忆要强得多,如图9.1所示。从图中可以看出,同一学习内容采用阅读和视听并用的两种学习方式,前者只能记忆10%左右的内容,而后者则可比前者多记忆4~5倍的内容。这就是说,充分利用不同媒体提供的多种感官的刺激可以大大提高记忆效率。



图9.1 不同感官作用下的记忆效率

主要教学媒体的特性与功能:

一、光学媒体的特性与基本功能

这里主要介绍幻灯、投影等光学媒体。

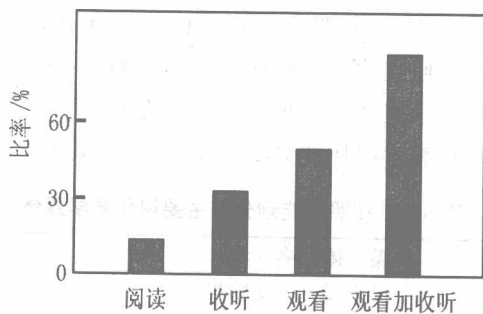
(一) 幻灯机

幻灯机是静止的视觉媒体,多为全自动和半自动机型,并配有录音机使用的配音功能,有插片式、卷片式、反射式和显微式等种类。

1. 幻灯机在教学中最主要的功能

① 非常方便又经济地提供色彩鲜明、形象逼真的物体图像和

各种类型的图表、文字。投射画面效果清晰、明亮,有利于表现事物细部,适用于班级集体教学。

② 根据教学内容的特点与要求,可以灵活控制换片节奏以达到控制放映时间的效果。

③ 便于制作、存放。

④ 操作方便,简单易学。

⑤ 全自动或半自动的幻灯机投射画面时,教师可通过摇控器使画面始终面向着学习者,不必考虑传统型的幻灯机因焦距长而必须放置远才能投射一定尺寸画面的问题。



图 9.2 幻灯机光学原理图

2. 幻灯机的使用方法

(1) 幻灯机的安装。幻灯机安装的位置高度和方位要考虑以下几个因素:屏幕上画面的大小;画面的亮度;不影响观看者的视线;便于使用者操作。按照选定的位置摆放好幻灯机,使放映镜头的主光轴指向屏幕中心并尽可能垂直于屏幕平面。放映镜头的主光轴与水平面之间的夹角不能过大(一般要求小于 100°), 夹角过大幻灯机会出现卡片现象。

(2) 幻灯机的使用。

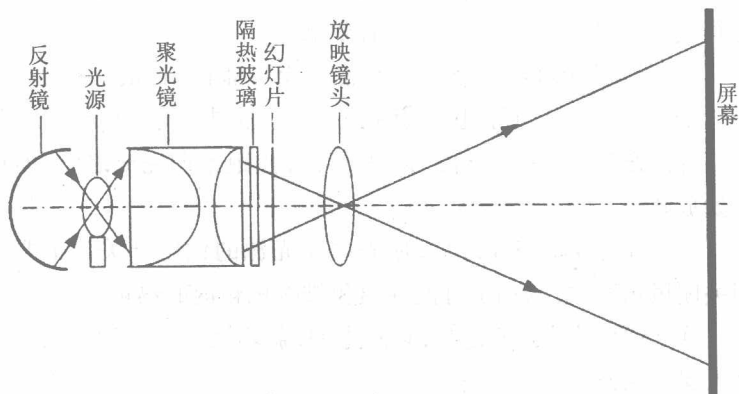
① 准备:按放映顺序把幻灯片装入片盒,幻灯片的药膜向后,影像倒立,位置准确。

② 连接控制线:主要指遥控线、信号控制线、数控线等。

③ 连接电源线:按幻灯机的技术要求接好电源。

④ 装片盒:不同品牌、种类、型号的幻灯机要求不同,装好幻灯片的片盒要严格按照使用说明书的要求准确装入片盒仓。

⑤ 开机试映:取下镜头盖,接通总电源开关,能听到风扇的工作声;接通光源开关,屏幕上出现投射光斑后,对幻灯机的主光轴进行调整,使屏幕上画面符合观看要求。

⑥ 调整焦距:转动镜头上的调焦环,至屏幕上画面最清晰为止。

⑦ 放映:各种幻灯机的微调方式不尽相同。幻灯机对每一张幻灯片的微调一般是自动完成的,因此,焦距粗调完成之后,即可开始放映。

⑧ 关机:放映完成之后,应先关闭光源的供电开关。不要立即关闭风扇开关,以利于灯泡降温 and 排除机箱内的热量。

⑨ 整理:散热片刻之后,切断电源,盖好镜头盖,盖好防尘罩,进入保存状态。

需要说明的是:接通光源之前,必须先打开镜头盖。放映过程中,不许有任何物体遮盖机箱,以保证通风良好。

(二) 投影仪

投影仪是运用最为广泛的静止视觉媒体,具有幻灯机的图像清晰等特点。

1. 其典型优点

(1) 课堂教学使用时,教室不需要遮光。正常教学时不影响师生的书写、阅读或技能训练。

(2) 可在透明胶片上边讲边学边书写,边书写边擦除。使用彩

色笔时,教学效果尤佳。

(3) 投影仪可在短视距的范围内投映出清晰的图像,教师讲课与使用时能始终保持面向学习者。

全自动或半自动幻灯机与投影仪使用时能够保证与教师和学习者面对面,其深层次意义在于,教师与学习者之间始终保持交流,既能面对呈示教材、媒体进行教学,又能面对学习者边观察边指导。

2. 投影仪的使用方法

投影仪的种类繁多,但使用方法基本相同,简介如下:

(1) 投影仪的安装要求。安装位置一般在讲台的一侧,与屏幕的距离以投射光斑不溢出屏幕为宜。机器高度以机箱不高出前排学生的眼睛到屏幕下沿的视线为准,一般以 1.00~1.20m 为宜。这样既便于教师书写、放映,又不影响学生观看。

(2) 投影仪的基本使用方法。

① 连接电源:按使用说明书的要求,把投影仪的电源插头插入符合要求的电源插座。

② 把反射镜向上掀起至与水平成 $40^{\circ} \sim 50^{\circ}$ 角,并把镜面转向屏幕。

③ 开机:接通电源,卤钨灯投影仪即开始工作。

④ 调整:在水平和垂直方向上转动反射镜,使投射光轴垂直通过屏幕中心;前后移动投影仪使投射光斑全部投射到屏幕上;调整机箱下的水平调节螺旋,使光斑的上、下边缘与屏幕的上、下边缘重合或平行;调焦使屏幕上出现同心圆形条纹。

⑤ 调焦:在载物台上放一张投影片,调整调焦旋钮,以屏幕上映出最清晰的像为准。

⑥ 亮度调节:如果在使用中亮度不够,可打开加亮开关提高亮度。



图 9.3 投影仪示意图

⑦ 色度调节:如果屏幕画面颜色失真,可调节色带调节旋钮,消除画面四周的偏色。

⑧ 关机:放映完毕,应及时关闭电源,再放下反射镜,盖好防尘罩。

(三) 实物投影仪简介

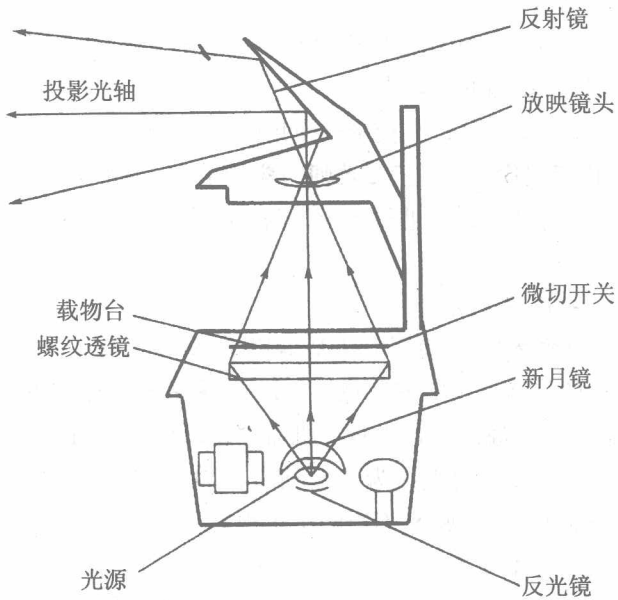
近年来由于新技术新材料的不断出现,投影仪的质量性能也不断提高,新型产品不断涌现。其中实物投影仪的简介如图 9.3 所示。

实物投影仪的光路结构和工作原理如图 9.4 所示:

- (1) 向上掀起两侧挡光板。
- (2) 轻旋两侧承物台旋钮,放下承物台。



图 9.4 反射式实物投影仪的光路结构示意图

(3) 将展示物体按要求的方向摆在承物台中央部分, 朝向承物台旋钮的一端为屏幕上像的下方。

(4) 轻轻向上旋转两侧承物台旋钮, 使展品贴紧上平板玻璃; 但不可用力过猛, 以免损坏平板玻璃。

(5) 观察屏幕上像的位置, 若不在中央, 可前、后、左、右调整承物台托板, 使图像位于屏幕中央部分。

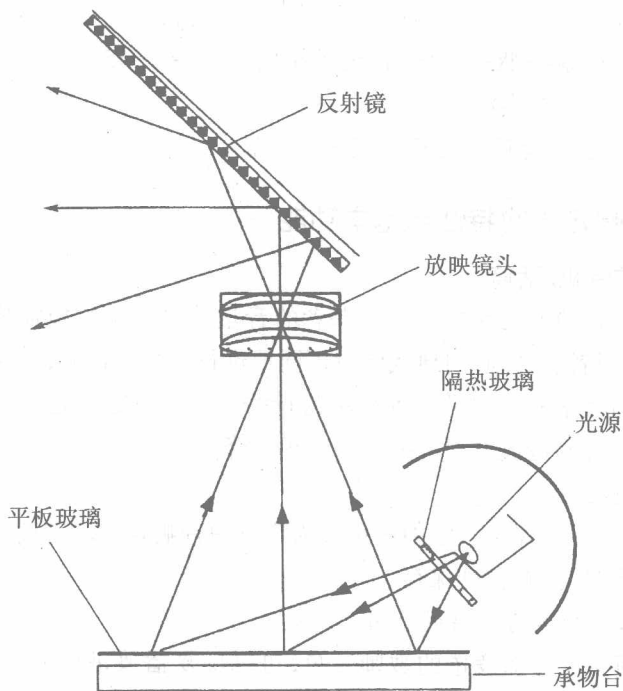
(6) 放下两侧挡光板。

(7) 调焦: 调节调焦旋钮, 直至屏幕上出现最清晰的画面。

(8) 更换展品: 重复步骤(3)~(6)。

(9) 关机:放映结束后,关闭电源开关(但不要拔除电源插头)。灯光熄灭后,风扇将继续工作,直至机箱内温度降至 45℃ 以下自动停机后,方可切断电源。

(10) 取了展品,待机身冷却后盖好防尘罩。

二、音响媒体的特性与基本功能

(一) 扩音机/话筒

扩音机/话筒的功能是放大讲课者的音量。当教学情境需要面对众多学习者、在同时同地或同时不同地进行教学授课时,采用扩音机/话筒教学的方式是一种简单易行的办法。但它不适合长期采用,因其容易造成学习者的学习兴趣下降。

(二) 收录机

普通收录机是课堂教学中运用最为广泛的音响媒体。它使用方便、录制容易、能够长期保存。

1. 在教学中具有独特的作用

① 扮演一位不知疲倦的教师角色,可以反复播放讲课内容,非常适合于课后复习和自学,是个别化学习的好助手。

② 录制的有关教学内容,可在不同时间、不同场合使用或者用于交流等。

③ 在外语教学中,提供标准示范语音,学习者可录下自己的练习记录,进行语音对比、自我评价、反馈改进的学习过程。

当今,录音媒体的发展已进入以 DAT, MD, CD 等数字化录音为代表的磁或光记录方式的年代,但其在教学中的特性与基本功能还是类似的。

教学上常用盒式磁带录音机,其基本原理如图 9.5 所示。



图 9.5 盒式录音机系统原理方框图

2. 收录机的使用方法

收录机的基本功能键有开门键(EJECT)、放音键(PLAY)、停止键(STOP)、暂停键(PAUSE)、快进键(F. FWD)、倒带键(REW)、录音键(REC)。

3. 收录机常见故障与维护

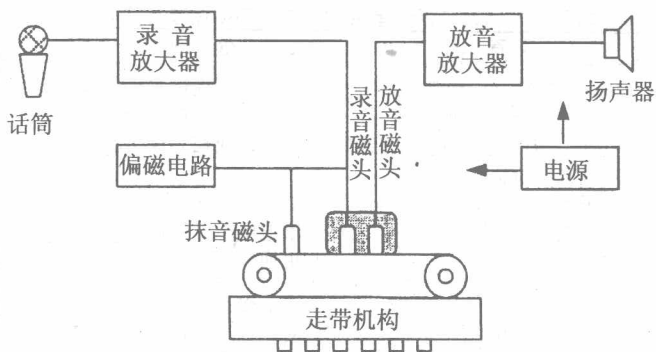
盒式磁带收录机的常见故障及其处理方法,如表 9.2 所示。

表 9.2 盒式磁带录音机常见故障与排除方法

现象	原因	处理方法
不走带 无声响	电源线接触不良或其内部折断 保险丝熔断 电源开关接触不良	检修接触部位或更换电源线 更换相同规格的保险丝 检修或更换电源开关更换损毁元件
	整流管烧毁或滤波电容器击穿 电源变压器引线虚焊或断开 若使用电池供电: 交流电源线未拔除 电池耗尽或个别电池变质 电池极性装反 电池盒连线脱焊或虚焊 交流电源插座内的直流电通断 簧片变形	焊牢或换线 拔除电源线 更换全部电池 纠正电池极性 焊牢接线 调整簧片形状

续表 9.2 盒式磁带录音机常见故障与排除方法

现象	原因	处理方法
不走带 有噪声	传动皮带断开或松弛 传动摩擦胶轮严重磨损 电机不转(可能是电机引线断 或电机烧毁) 电压不足(可能电池耗尽) 市电电压过低 磁带阻力过大	更换相同规格的皮带 更换相同规格的胶轮 换引线或相同规格的电机 更换电池 市电电压过低可能无法解决 更换磁带
放音时 声音小	磁头太脏 磁头严重磁化 磁头方位角偏差过大 磁头已严重磨损	清洁磁头 对磁头进行退磁或更换磁头 调整磁头方位角,至声音最大 处止 更换相同规格的磁头
声音失真	录音电平过高 磁头严重磁化 磁头已严重磨损	调整录音电平 对磁头进行退磁或更换磁头 更换磁头
轧带	收带轮转速低,传动摩擦胶轮 严重磨损 磁带本身质量太差 主轴弯曲	检修传动机构,更换损毁机件 更换高质量磁带 更换主轴组件

三、视听媒体的特性与基本功能

视听媒体是通过视频与音频两个通道呈现信息的媒体。基于这样的定义,表 9.1 示出关于视听媒体的种类主要有电影、电视、录像、LD、VCD、SVCD、DVD 等。下面分别讨论教学中常用的几种教学媒体。

(一) 电视和录像

① 提供生动、逼真的动态图像,表现的事物不受时间与空间的限制,通过电子编辑系统或非线性编辑系统的后期制作,可以产生快、慢或逐帧播放的动画效果,也可以产生一系列离散的静帧播放的幻灯片效果,从而可有效地解决特殊需要的教学要求。

② 具有随停随放、快进快退和播放等功能。

③ 电视教材的制作在专业教学与技能训练教学中具有广泛的用途。在技能训练中可以制作示范、分解训练的教學片,以便于教学观摩;也可以将学习者的实操练习拍摄下来,通过重放来及时调整和矫正实操训练。

④ 高清晰度、色彩饱和的画面图像质量达到或超过了电影、幻灯和实物投影仪的清晰度要求,使其教学效果达到理想要求。

(二) VCD 盘片

VCD 盘片存储影视和声音是按照 MPEG 标准压缩的数字信息,并按 MPEG 格式交错存放于盘片上。VCD 盘片上的节目可以在多媒体计算机播放,也可以在 VCD 机与电视机组成的视频播出系统中播放。

VCD 盘片的图像质量优于 VHS 家用录像机的水平,图像分辨率为 352×288 。一片 VCD 光盘可存放 74 分钟的影视节目。

(三) DVD 盘片

DVD 与 VCD 的区别在于不仅可以存放影视节目,而且可以存储其他类型的数据。DVD 的存储容量高达 18GB,相当于 25 片 650MB 的 CD-I 和 CAI 课件。CD-MPEG-2 的标准格式,图像质量接近广播的水平。

四、交互媒体的特性与基本功能

交互式媒体不仅能提供视、听觉刺激,而且还能够实现交互作用,这是交互媒体的独到之处。满足交互功能的媒体主要有 CD-ROM, CD-Z 和 CAI 课件。下面仅介绍 CD-ROM 和 CAI 课件。

(一) CD-ROM 光盘的特性与基本功能

① CD-ROM 是多媒体的心脏,其存储能力是一般软盘的 400 多倍,能够储存不同来源的媒体内容。具有从一种媒体向另一种媒体切换的超媒体能力。

② CD-ROM 的另一重要特性是交互功能。存储于 CD-ROM

之中的多媒体软件能向用户提供一个交互式平台,在此平台上用户可方便地浏览、查阅和利用多媒体作品作为素材提取。由于所有的浏览、查阅和调用都是在多媒体作品的上下文中进行,上下文对浏览过程、查阅过程和创作过程将产生直接的影响。

③ CD-ROM 光盘的软件越来越丰富,大致分为系统软件、工具软件和应用软件三种。在个别化学习、多媒体教学和网络教学中正发挥着突出的作用。

(二) CAI 课件

CAI 课件最主要的特点是:

① 提供个别化学习的情景。学习者可以自由选择各自所需的学习内容,并能够控制学习的进度与步骤。

② 多媒体计算机能够掌握每个学习者的学习进度与成绩,根据学习进度与成绩提供最为合适的学习序列。

③ 多媒体 CAI 课件还为学习者巩固已有的知识和提高解决问题的技能提供了大量模拟训练或练习机会。

④ 多媒体技术的发展为 CAI 课件设计提供了技术保障,与文字、声音、图形、动画和视频等有机结合,使课件更能激发学习者的学习兴趣,增强其想像力和形象思维能力。

⑤ CAI 课件的制作需要教学、计算机和设计人员的协同合作,有利于学科教师素质的提高。

五、技能训练

(1) 教师选出三个英语教学课件,让全班运行后共同评析它们各自的优缺点。

(2) 选择一个软件,让学生在机房组织一次多媒体辅助英语课。

六、成绩评价表

指 标		满 分	得 分
1	能了解和熟练操作硬件设备	5	
2	能及时解决学生用机时出现的一般性技术问题	10	
3	选择的课件适当	10	
4	了解课件的安装、运行和各项功能	10	
5	了解课件的编制思想、特点、优缺点和适用对象	5	
6	介绍软件的使用方法和注意事项	5	
7	布置任务	15	
8	有任务检查和评价	15	
9	对学生不良学习行为能及时劝止	10	
10	上课时能经常巡视,及时纠错、答疑、启发	15	
总 分		100	

第 31 课 语言实验室

从名称上看,显然这是一种为语言教学提供的装置。最早的语言实验室仅仅是利用其听觉媒体的特性,随着电子技术、计算机技术、多媒体网络技术以及教学思想、教学方法的发展,语言实验室已从早期的听音功能向视听及交互功能发展。

一、语言实验室的种类和功能

1993 年国家技术监督局发布了《语言学习系统国家标准》,该标准根据其功能和设备配置,将语言实验室分为以下六种类型。

(一) 简单的听音型(AP)

这种语言实验室由教师控制台和学生座位上设置的耳机组成。控制台上装有作为音源的录音机、收音机和传声器。这种语

言实验室功能简单,教师通过控制台上的传声器进行讲授,也可通过录音机重放录音教材,学生则通过耳机,在不受任何干扰的情况下接受信息。它适用于语言的听力或听写训练,应归属于听觉媒体。由于没有反馈,学生只能被动地收听(AP型指 Audio Passive 被动的听),教师也无法对学生进行个别指导。

(二) 听说型(AA)

这种方式在听音型的基础上增加了对讲功能,这就要求师生之间和每个学生座位之间有分隔的隔音装置,还需要有学生使用的传呼器和呼叫开关以及教师控制台上的音源控制和通话控制。这种方式最重要的优点是其交互性,在需要的时候可进行师生对话,学生可以通过呼叫开关向教师提问,教师可通过控制台确定是谁提问,并可控制面向老师单独回答还是面向全班回答,另外教师还可以监听学生的学习情况,及时加以辅导,在师生之间建立了闭环的反馈。它特别适合于集体教学的个别辅导。听说型语言实验室实现了双向交流,为学生提供了“主动”学习的可能,AA型(Audio Active)是指主动听音的意思。由于学生座位上没有录音装置,学生无法将自己的语言训练记录下来与教师提供的标准进行比较。

(三) 听说对比型(AAC型)

这种类型在听说基础上增设了学生录音机,教师控制台增设了组合练习的功能,它属于师生对话和学生自录的一种双向交互型语言实验室。由于学生用录音机的双声道功能,学生可以录下自己的跟读或对话内容,有利于对比标准的语言和复习,也有助于学生发挥积极性与主动性独立学习语言。教师控制台还可以实现对学生录音机的遥控,以利于统一调度集中或分散学习。这种AAC型(Audio Active Comparative)是指听说对比。AAC型语言实验室能强化听说的训练,增加语言练习的密度,还特别适合于个别化教学,实现因材施教,但对教师的要求也提高了。

(四) 视听型(APV型)

这种视听型是在听说型基础上增设了视觉媒体如幻灯、录像、监视器等,在传送听觉信息的同时,由视觉媒体同时传送相关信息,以形成语言环境、诱发学习者的思维。APV型(Audio Passive Visual)是指被动的听和看,学生不能主动参与,教师也无法随时掌握学生的学习情况。

(五) 视听说型(AAV型)

这种语言实验室是在视听型基础上增加学生用传声器,所以它使学生既能听、能看、又能说。AAV(Audio Active Visual)是指主动的视听学习。

(六) 视听说对比型(AACV型)

这种语言实验室是在 AAV 型的基础上再为学生座位增设录音机装置,使其具备了既能听、能看、能说、能记录还能比较的功能。AACV(Audio Active Comparative Visual)是指主动的视听比较。

现在的语言实验室由于采用更多的媒体和利用计算机技术进行管理,可将学生数、提问次数、问题回答的正确率、错误率等有关教学管理的数据信息显示或打印出来供教师随时掌握教学现状,随时修正自己的教学方案,这就将课堂教学置于动态的交互的快速反应状态下,也利于教学管理人员课后根据实际的反应结果作出统计和检查。

二、语言实验室的优点与局限性

(一) 优点

- (1) 可进行集体教学,也可以进行个别教学。
- (2) 创造了良好的语言学习环境,有利于提高学习兴趣和效率。
- (3) 语言实验室的个别化教学功能可有效地克服教师对个别

学生指导或训练时其他同学处于消极被动的旁听状态,避免了相互间的干扰,让所有的学生在整个教学过程中处在积极主动的状态,提高了单位课时的利用率。

(4) 有利于不同水平的学生选用不同难度的教材,教师通过监听学生的学习情况,有针对性地个别通话辅导,实现因材施教。

(二) 局限性

(1) 座位的隔断,使师生间的视觉联系也受到阻隔,阻碍了教师形体语言的发挥,如眼神、动作、情绪对学生的积极影响,反过来教师也难以观察到学生的表情和学习情绪。

(2) 要求师生有正确的操作技术,否则不能充分发挥系统功能,达到预期的教学效果。另外还要求教师有较强的能力去控制课堂。

三、语言实验室的安装与使用

(一) 普通语言实验室的建设

语言实验室是学校进行语言教学的重要场所,常见的语言实验室为 AAC 型即听说对比型语言实验室。

AAC 型语言实验室的系统原理与功能:

1. AAC 型语言实验室的系统原理

AAC 型语言实验室的选择一定要慎重,质量差的语言实验室节目播放音质差,语音失真较严重,还可能发生学生机与主机脱机现象,所以最好慎重选择。

2. AAC 型语言实验室的系统功能

AAC 型语言实验室的主要功能有:播放教学节目(1 路播放、2 路播放甚至是 4 路播放);播放节目时教师插话讲解;教师呼叫全班,或呼叫一组,或呼叫某一学生;学生可以分组,一组内的学生可相互对话,也可以任意几个学生相互对话;教师监听全班或小组学生的学习情况;对整个教学过程进行录音;对学生录音机进行遥控

(常用来快速复制录音带);有些系统还具有对学生的成绩与所回答的问题进行分析与评价的功能。

(二) AAC 型语言实验室的系统操作步骤

1. 训练目的

掌握 AAC 型语言实验室的功能操作。

2. 训练器材

AAC 型语言实验室 1 套。

3. 训练步骤

(1) 呼叫与通话。

① 教师通过室内扬声器对全班学生讲课(仅适用于系统外接了功率放大器和扬声器的语言实验室)。教师按下控制台上的电源开关,将扬声器开关按钮置于“ON”,并将音量开关调节到适当位置,即可对全班学生讲课。

② 教师通过耳机传声器对全班学生讲课。教师按下控制面板上的“全体呼叫”钮,学生开启座位上的录音机电源,从耳机上便可听到教师的讲课。教师可以控制自己耳机和话筒的音量,学生可调整录音机上的音量和音调,以便得到最佳的声音效果。

③ 教师对某一小组讲话。教师可按下“小组呼叫”钮,与预先设定的一部分学生通话。

④ 教师对个别学生进行辅导。教师可按下“内部通话”钮和个别学生进行交谈,而不影响其他学生的学习。通话学生的确定可以通过控制台上相应座位上的数字钮来进行选择。

⑤ 学生之间通话(可进行小组学习)。教师可先按下“小组学习”钮或“会议”钮,然后用数字设定学生顺序,最后按下“内部通话”钮,即可进行学生之间的小组通话。

⑥ 学生呼叫教师。当学生在学习过程中遇到问题时,可按下学生录音机上的“呼叫”钮,此时教师控制台显示器上会出现该学生的编号,教师按下“内部通话”钮即可对学生进行辅导。

(2) 播放与示范。

① 播放录音教材。教师先按下“教材选择”钮进行节目源的选择,再将需播放的录音教材放入所选择的节目源设备中进行播放(有些系统有2套音源设备供使用,而有些系统则有4套音源设备供使用),学生便可以接收到录音教材的内容。(有些设备可同时播放4套节目,学生通过选择,可以自由收听。)

② 学生示范。教师在教学过程中可以将某位学生的发音作为示范,传送给全班或小组。先用“数字”钮选择特定范围的学生(必须包括示范学生在内),再按下“小组呼叫”钮,便可进行小组范围内示范。按下“全体呼叫”钮则可进行全班范围内示范。

③ 跟读与录音。有些系统学生录音机具有重复若干句子19次的功能,可反复播放练习,也可在收听录音教材时,跟读、录入自己的练习音,反复录放以作对比。

(3) 监听与记录。

① 顺序监听。教师按下“自动监听”钮就能自动按顺序扫描监听全班学生的学习情况,对每个学生监听时间的长短可自定。若再按一次,则改为逆向顺序监听。想结束监听时,可按下“停止”钮。

② 个别监听。教师可利用“学生监听”钮监听任何一位学生的学习情况,具体学生可用“数字”钮来选择。

③ 教材监听。教师按下“教材监听”钮,可选择一种教材监听。

④ 记录。教师可在监听的同时用主控台上的录音机将监听的内容记录下来,供教学用。

(4) 遥控与复制。

教师可以通过主控板上的遥控功能,控制全班或分组学生的录音机的倒带、录音、放音、停止等功能。当需要学生录制教学内容时,教师可遥控学生录音机进行录音,可把当前播放的内容和教

师的讲解录制到全班或分组学生的录音带上。

(5) 分析与评价。

有些系统主机装有微型信息处理器,具有多种自动记忆和分析功能:可记忆学生回答教师提出问题的得分;分析学生的成绩;各分数段的比例、名次等。

① 系统功能。

- a. 能分析学生回答的正确、错误、未反应等情况,可判断教学内容的难易程度及学生理解程度。
- b. 提问结束后,答案显示器上可显示出正确答案供学生确认。
- c. 可综合分析每个学生的成绩。
- d. 在屏幕上可显示学生的成绩和名次。
- e. 在屏幕上显示分数分布图,用以了解学生理解的程度。
- f. 可打印全体学生的综合分析情况。

② 操作方法。

- a. 教师按下“学生反应分析”钮,主机进入教学效果分析状态。
- b. 按下“修改”钮,可设定各个问题的回答时间及问题的总数。
- c. 按下“测验报表选择”钮,可选择所需的报表。
- d. 按下“成绩名次”钮,屏幕上可显示学生的成绩名次。
- e. 按下“考试名次”钮,屏幕上可显示考试成绩名次的排列。
- f. 按下“成绩名次分布图”钮,屏幕上以曲线图的形式显示全体学生的综合成绩。
- g. 按下“自动打印”钮,可打印出上述分析评价的结果。

四、视听语言实验室的建设

视听语言实验室是在 AAC 型语言实验室的基础上,加上一些视听觉媒体。比较先进的视听型语言实验室包括有:幻灯机、投影

仪、录音机、录像机、影碟机、视频展示台、投影机、多媒体计算机等。由于它集合多种视音频设备,可以有机地使用多种媒体,进行多媒体优化组合教学,发挥各种媒体的优势,扬长避短,相辅相成。

视听型语言实验室与 AAC 型语言实验室相比,它能处理视频信息。所以视听型语言实验室能提供图、文、声并茂的教学内容,它综合了录音广播教学和电视录像教学的特点,特别是电视录像教学,它能以活动的图像画面、鲜艳的色彩、动听的音乐或解说呈现事物运动变化的过程,具有极强的感染力。在这种教学方式下,学生眼、耳、脑多种感官共同作用,在进行思维活动的同时有着情感的参与,从而加深了学习印象,提高了学习效果。

五、语言实验室教学媒体的优化组合

教学媒体的选择与设计是根据已确定的教学内容和教学目标,选择与设计相应的媒体,即直接介入教学活动过程,把教学信息传输、再现和转化为对学习有效作用的教学硬件设备和记录、存储教学信息的软件载体。

教学媒体的选择可分为两种类型:一种为基本优化组合形式,另一种为综合选择、优化组合形式。这两种形式都是在了解各种媒体的特性、功能和掌握选择媒体的相关因素的情况下,选出适当可行的媒体而采取的方法与步骤。

(一) 基本优化组合的选择

媒体的基本优化组合选择是指在教学内容比较明确单一的情况下采用的选择、组合和优化教学媒体的方式。

1. 录音—幻灯的组合

录音与幻灯的组合是幻灯片配以录音带的组合,在几乎所有学科领域中都能有效地实现多种教学目标,可作为教学电影和教学录像带的替代品。特别在语音或音乐的条件下,可长久地呈现静止画面,还能够回到已播放过的任一画面,这是录音与幻灯组合

的独特优点。

2. 幻灯—录像组合

录像与幻灯的组合是发挥视频动态显示功能和发挥呈现关键的静态画面功能的教学方式。教师运用录像媒体描述动态过程,需要剖析结构特征时则采用幻灯的表现方法,动与静相结合,对知识的全面掌握提供良好的媒体组合形式。这一组合运用到职业技术教育的实训技能训练中显得尤为突出。

3. 普通语言实验室—视频设备组合

普通语言实验室与录像机、电视机等设备的组合是扩大原听音型语言实验室功能的有效举措,它变听音型为视、听、说并举的多功能语言实验室。增加投影仪和幻灯机,可产生更加丰富的媒体组合效果。

4. 投影—录像—幻灯组合

投影、录像与幻灯的组合,并且是交替使用的组合模式,特别适用于重点与难点课的课堂教学,适合于职业技术教育的“三明治”式的专业理论教学。

录像的作用是动态地、全面地呈现整个复杂事物发展的全过程;幻灯的作用是展开关键部件或重点、难点,进行讲解、提示及提问;而投影则可展示整个复杂事物的概貌和框架,使学习者对整个复杂事物能有大致了解。

5. 大屏幕投影机—视频展示台组合

大屏幕投影机与视频展示台的组合,解决了实物、正负胶片、文字教材等信息载体的合一视频投影。呈现投影、幻灯、图片、实物、印刷文字等媒体的图像,为教师在整个教学过程中提供方便的技术支持,从同步、多角度、多层次和成像倍率等方面展示教学内容。

大屏幕投影机—视频展示台组合形式能够提供所有信息载体的合一传输与大屏幕显示,正成为光学投影系统的替代产品。

6. 大屏幕数据投影机—多媒体计算机组合

大屏幕数据投影机与多媒体计算机组合,在多媒体计算机平台上运用 CAI 课件,通过大屏幕投影的方式进行课堂 CAI 教学,完成 CAI 课件的集体教学演示,包括操作要领讲解与示范的多媒体教学展示。

(二) 综合型优化组合的选择

在教学目标与教学内容需要教学媒体多重表现、交叉演示等多种形式综合使用时,要求媒体选择予以综合权衡后,选择出所需要的一种多次使用的媒体或多种交叉使用的媒体。选取的方法与路径的导流程图如图 9.6 所示。



图 9.6 课堂教学中媒体选择的程序方法

在确定教学目标和教学内容以后,根据教学内容展开的需要,将其教学媒体的选择程序逐一展开:

- (1) 要求提出在教学过程中需要教学媒体具有哪些特点。
- (2) 从课堂教学媒体选择方法与路径的导流图中导向适合于需要的媒体组合,通常被导向一种或一组适合的媒体。

例如,从教学需要导向“视听媒体”的一组“运动画面”媒体,在“运动画面”方框内,有录像、VCD、SVCD、DVD等媒体。这是根据教学需要通过导流图而获得适合的一种或一组教学媒体。

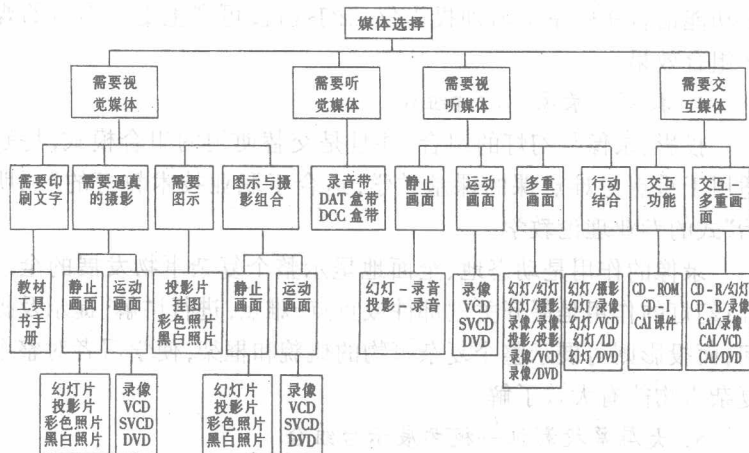
(3) 从媒体选择的经济性考虑选择某一媒体。通常,对于选定的一组媒体,也就是具有相同或相近功能的一组媒体,要求根据媒体性价比决策因素的要求,选择代价低的媒体。当然,在代价相差不太大的情况下,还需要因人、因地和因时而异。

教学媒体优化设计用于课堂教学过程,能否产生 $1+1>2$ 的教学效果取决于两个因素,即教学目标与教学内容因素,学习者因素,媒体性能价格比因素和多感官刺激因素。

(4) 经济性,看其是否是较小的代价获得了较大利益。

下列的表9.3、表9.4、表9.5、表9.6分别介绍了具体体现上述“五性”的录音教材、幻灯投影教材、影视教材和计算机课件的评价指标:

表 9.3 录音教材的评价指标

序号	评价指标	评价内容
1	选题	针对性、目的性强,发挥媒体特长
2	朗读	读音规范流利,节奏和重复适度,朗读情绪符合教学内容的基调
3	音乐	音乐和音响不超负荷、不失真,音乐带要双声道,无背景噪声

表 9.4 幻灯投影教材的评价指标

序号	评价指标	评价内容
1	目的	选题符合教学大纲要求,是教学中的重点难点,并且具有典型性
2	内容	工艺精巧、结构新颖、形象直观、浅显易懂、表现内容科学、准确,能促使学生感知、理解和记忆

续表 9.4 幻灯投影教材的评价指标

序号	评价指标	评价内容
3	技巧	摄、绘、洗、印效果良好;透光率高、曝光均匀、线条清晰、层次分明,黑白片对比度显著、彩色片饱和度和度足够,标题醒目、字体规范、美观,画面生动逼真、表现力强
4	操作	“动”“静”得当、操作灵活、使用方便

表 9.5 影视教材的评价指标

序号	评价指标	评价内容
1	教学目的	选题紧扣教学大纲、目标明确,针对教学重点、难点,发挥了媒体的特长,有推广使用价值和保留价值
2	教学内容	选用的例证资料符合科学性,问题的分析、综合、判断、推理符合逻辑性,实验演示、操作规范,符合规范性
3	教学方法	内容的组织结构和表现风格符合学生的心理特点和认知规律,画面生动活泼、有吸引力,解说词简明扼要、有启发性,节奏适应课堂插播或个别自学
4	制作技巧	画面主体突出镜头组接流畅,图像色调纯真、清晰、稳定,图表和字幕工整、大小恰当,解说词语清楚、语调亲切,声画同步,动画、特技运用合理,音乐、音响恰到好处

表 9.6 计算机课件的评价指标

序号	评价指标	评价内容
1	功能性	教学目标适当,内容具有科学性;符合教学规律和因材施教原则;体现计算机特点,发挥其特长;激发学生的学习兴趣和主动性、积极性
2	可靠性	不受错误操作影响,并给予学生友好的提示和指正;判断出学生答案正误,并对答案分析处理,使学生可校对自己的答案

续表 9.6 计算机课件的评价指标

序号	评价指标	评价内容
3	方便性	操作键较少且统一,输入操作简单;随时进入和退出任意章节,自由控制内容在屏幕上的停留时间;屏幕上的操作提示简单明了、使用汉字
4	技巧性	综合利用文字、声音、图像,彼此协调;画面美观,图形有动态效果;算法优化,程序效率较高
5	商品化	有比较详细的功能说明、使用说明和必要的维护说明

第 32 课 多媒体组合课堂 教学设计方案

多媒体组合课堂教学,是在以班级授课形式的课堂教学过程中,根据教学内容与教学目标的需要,合理地选择和应用现代教学媒体,继承传统教学媒体的有效成分,使两者结合起来,各展所长,互为补充,相辅相成,构成教学信息传输及反馈调节的优化教学媒体群,共同参与课堂教学的全过程,达到教学过程的优化。它主要有以下三种表现形式:多种常规媒体组合教学、受计算机控制的媒体组合教学、以多媒体计算机为中心的课堂教学。

任何一种课堂组织形式,都必须编写合格的教案,它是教师备课的总结、上课的依据和检查备课质量以及教学效果的参与。由于多媒体组合课堂教学课型多、媒体多、涉及因素多等原因,其教案编写比传统教案的编写要复杂得多。因此,为了提高教案编写水平,本附录将提供一个可操作性强的教案格式,并对其中部分内容举例说明。

表 9.7 多种媒体优化组合课堂教学设计方案

设计者		执教者		授课时间	
一、教材内容					
专业学科		章(单元)		节(课)	
教学内容					
二、学习者特征分析					
1. 说明学习者生源性质					
2. 分析专业知识、基本技能掌握程度					
三、课时目标与教学内容的分析与确定					
1. 知识点(理论/技能)的划分与课时目标的确定					
课程名称	知识点(理论/技能)		课时目标		

续表 9.7 多种媒体优化组合课堂教学设计方案

五、课堂教学系统优化设计		
1. 绘制教学流程图		
2. 简要说明		
六、理论教学与技能训练科目形成性练习题的设计与编制		
知识点	教学目标	练习题内容/技能训练要求
对本教学方案的评价意见：		
评价人：		

五、技能训练

- (1) 根据多媒体优化组合课堂教学设计方案表,设计一堂课。
- (2) 分析一堂多媒体英语教学课,写出分析报告。

第十单元

作业批改与学习指导

通

过讲授和练习可以使学生正确理解作业布置与批改在教学工作中的重要作用,了解布置作业应注意的事项、作业的类型、批改作业的方式方法以及如何讲评、记录和反馈。通过作业练习改进学习方法,能进一步帮助学生提高学习效率和学习效果,并促进教学质量的提高。

第 33 课 作业布置与批改技能

在日常的教学工作中,加强对学生学习方法的指导,对学生的英语学习会有很深的影响。如何帮助学生科学地学习英语,养成良好的学习习惯,培养自学能力,是中小学英语教师应常常思考的问题。

一、作业布置与批改的意义

布置与批改作业是教师的常规工作,是教学环节不可缺少的一部分,是教师检查教学效果和获得信息反馈的一个重要手段。通过布置与批改作业,可以及时让学生复习和巩固课堂所学内容,发现学生学习中的难点和弱点,了解教师在教学中的疏漏,以便及时弥补。同时,通过批改作业,还可以帮助教师与学生进行个体的信息与情感交流。

二、作业布置与批改的原则和要求

- (1) 根据遗忘曲线先快后慢的规律,作业的批改与讲评应及时、清楚。
- (2) 布置作业紧扣教学内容,对教学重点、难点进行多种形式的训练。
- (3) 结合素质教育精神,在保证减负的前提下,作业宜精不宜滥。
- (4) 针对学生的不同学习水平,可相应地布置难度不等的课外作业。
- (5) 布置作业要选择适当时机,明确具体地讲明作业要求,不能占用学生课间休息时间。

三、作业的类型

英语作业或练习是完成英语教学任务、达到英语教学目的的重要途径。其目的不仅是巩固知识,而且也是培养言语技能。英语教学质量的高低在很大程度上取决于作业或练习的数量和质量,因而教师应学会善于组织和布置各种高质量的作业和课堂练习。

(一) 练习的分类

英语作业或练习有课上和课下、口头和笔头之分。

从教学内容上分为:语音练习、语法练习、词汇练习、课文练习。

从活动方式上可分为:口头练习、笔头练习、听力练习。口头练习可进行全班练习、小组练习和个别练习。

从练习性质上分为:机械练习、复用练习、活用练习。

从教学目的角度来看,要通过语言练习和言语练习来达到。语言练习和言语练习都应包括知识和技能两种练习。

从难易等级方面可分为:辨别练习、理解练习、记忆练习、局部练习、套用练习、活用练习。最终达到利用英语进行交际的目的。

(二) 常用练习例析

1. 按内容分类

(1) 语音练习:训练学生的语音和语调。常见的有下列形式:

- ① 单词辨音;
- ② 在正常语速阅读情况下,标出所使用的语音语调;
- ③ 给某一个句子注上音标,重音及语调;
- ④ 读出划线字母的读音,如:

so, over, sorry; studies, looks, hits;

suggested, lied, finished; classes, cups, recorders

(2) 语法练习:训练学生熟练地运用所学语法规则。常见的有

下列形式:

- ① 用动词的适当形式填空;
- ② 变换句型(包括变疑问句、否定句以及合并句子等。)
- ③ 词汇练习:训练学生运用单词和区分单词的能力。常见的

有下列形式:

- ① 填入所缺的字母,将句子中不完整的单词写完整;
- ② 将单词中的拼写错误划出并改正;
- ③ 用所给词的适当形式填空;
- ④ 动词搭配。

2. 按活动方式分类

(1) 书面作业:书面作业是英语课外作业的最基本形式。词汇与语法作为语言三要素的两个重要组成部分,必须得到强化训练,书面作业则对此有极大的帮助作用。每当学习新的语法项目,都应做相应的书面练习,以巩固和消化所学的语法知识。书面作业包括课后练习、基础训练,以及教师根据教学重点和难点自行布置的作业等等。教师通过检查书面作业,及时发现学生对语言知识的掌握情况,并藉此对自己教学方案进行适当的调整和改进,以提高教学质量。

(2) 口头练习:口头练习包括对话、采访和口头作文等。教师应积极培养学生用英语思维(think in English)与用英语交谈(speak in English)的意识与氛围。教师可根据课文内容布置一些相应的口语作业,如要求学生根据课文准备情景对话以及排练英语小品、戏剧等。也可以在课前5分钟要求学生轮流用英语做daily report,题材不限。类似的口语作业既能帮助学生巩固所学的语言知识,也能帮助学生打下坚实的口语基础,消除“哑巴英语”的尴尬与无奈。

(3) 听力练习:听力练习有一定的局限性,要求学生配备相应的录音机及磁带设备。当然,在有条件的地方,也可利用电台或有

线电视中的少儿英语节目,要求学生自觉地定时收听、收看并加以整理和模仿,提高听力和口语能力。在条件受限的地区,教师可适当当地利用课堂时间,用录音机等辅助手段对学生进行听力训练和检查。

3. 按练习性质分类

- (1) 机械练习:抄写单词、跟读课文、背诵课文等均属此类。
- (2) 复用练习:围绕课文或教师讲授的材料所进行的套用练习等。
- (3) 活用练习:利用所学课文或教师讲授的材料自如地表达思想、感情和见解。

4. 按练习目的分类

- (1) 语言知识练习:识别和理解语言知识或语言材料。识别语音、判定成分、辨析词类、理解语法等。
- (2) 语言技能练习:培养语言知识的运用能力,在对各知识点理解的基础上进行的各种练习。如:写出各种词型变化。
- (3) 言语知识练习:复用练习是典型的言语知识练习。根据课文回答问题并对课文进行深层次的理解也属此类。
- (4) 言语应用技能练习:根据学生的实际水平,通过听说读写训练,培养学生灵活运用英语进行交际的能力。如:写作文、日记、信件、看图说话、看图写话、口头作文、英语演讲等。

5. 按难易分类

- (1) 辨别:培养学生对单词形、音和句子结构的辨别能力。
- (2) 理解:培养学生对单词、词组、句子的意义以及内容的理解力。如:阅读理解题。
- (3) 记忆:促进学生对单词、词组和课文的记忆。如:朗读、抄写、默写等。
- (4) 局部运用:培养学生在一一定的上下文中运用语言知识的能力。如:在一定句型中替换单词、根据上下文需要变换各类词型、

连词成句、句型转换等。

(5) 套用:培养学生的语言能力。如:句型转换、问答、完成句子等。

(6) 活用:培养学生根据交际情景灵活运用连贯型语言的能力。利用所学的材料自如地表达思想、感情和见解。如:看图说话、情景对话等。

四、作业的批改

批改作业是教师的常规工作之一,通过批改作业,教师可以及时获得教学的反馈信息。作业的批改有口头和笔头之分。

(一) 口语作业的批改

教师要提高对口头作业检查的认识,充分认识口头作业检查的重要性,口头作业也是批改作业的一种形式,是提高英语整体素质的一个不可缺少的重要组成部分。在口头作业方面要舍得花时间、下力气。同时,要让学生明确口头作业同笔头作业同等重要,还要让学生知道口头作业不仅是朗读、背诵,更重要的是在实际生活中运用。教师要根据教学需要,有布置、有检查。限于时间,教师不可能每天查遍每位学生,因此需要采用灵活多样的方式进行检查。

1. 课内抽查

教师在备课时就要对检查口头作业做出安排,一般应与复习步骤相结合,要精心设计,有的放矢,避免提问的随意性和无计划性,检查面要广,要求要严。同时要注意纠正错误的方法和策略,对于一般性的口误不予过多的纠正,但对普遍存在的严重语言或语法错误应及时加以提醒和进行纠错。充分调动全体学生开展口语活动的积极性和自觉性。

2. 组织检查

布置背诵作业时,可让小组长检查组员,学习委员检查小组

长,教师检查学习委员和抽查。这样的方法普遍又有效,还能使学生互帮互学。

3. 审听磁带

有条件的学校可要求学生像交书面作业一样交有声作业——自己录制的磁带。教师全部或部分地进行审听并记入成绩,做得好的有声作业可在课上放给学生听。

4. 轮流检查

教师应根据实际情况阶段性地普查,以便全面了解学生的口语能力的发展情况以及存在的问题,并及时进行纠正。

(二) 书面作业的批改

书面作业的批改应及时,以当天或次日批改为好,既便于教师及时分析教学中存在的问题,又便于教师在下一节课上进行纠正和讲评,避免学生形成习惯性错误。

1. 简单批改

教师划出最好和最差的部分并注明批阅日期。这种方法主要用于批改抄写作业,起到监督作用即可。

2. 教师全批

教师收齐作业并逐本批改。教师可以因此深入了解每个学生的学习情况,如存在哪些普遍问题,是否形成习惯性错误等。便于教师及时采取弥补措施,在讲课时对疏漏点或重点难点加以强调或强化训练。全批全改适宜在布置学生容易普遍犯错误的作业时使用,并且在作业里详注。譬如初中学生常犯的错误之一:在翻译“小丁在教室里”这样的句子时,常译成“Xiao Ding in the classroom”,而漏掉了系动词“be”。教师在批改时最好用红笔打上醒目的记号,并且添上“is”。

3. 教师抽批

教师每次只抽取一部分同学的作业,其他同学的作业在教师讲评时自行改正。教师在使用这种方式时,可以有计划地进行。

为防止学生对抽改作业可能产生的侥幸心理,教师可将以上几种方式交叉使用,或者利用班干部采取一些监督措施。

4. 学生自改或互批

为使作业批改有利于思维的发展和能力的培养,教师可根据具体情况,让学生自改或互批,培养他们发现问题和解决问题的能力。方式是教师在引导学生讨论并得出标准答案后,由学生自己批改,或在同桌或小组间互换批改。自改有利于学生检查错在何处并及时改正。改错的过程也就成了学生再学习的过程。

5. 教师面批

这种形式主要针对难度大的练习,或者针对成绩较差的学生,将批改作业与个别辅导结合起来。这种耳提面命的方式有助于学生加深记忆,让学生体会到教师的真诚关心和爱护,同时也有助于教师了解学生的思路,找出问题的症结所在。此种形式实际效果虽然很好,但耗时费力,可利用早读或自习时间进行。

6. 用符号和略语批改作业

为防止学生忽视教师的批改,培养学生认真思考的能力,教师可以在批改作业时不写出正确答案,而代之以各种符号或略语标出错误所在或错误类型,由学生根据符号的提示思考正确答案并自行改正。当然,要在学生对批改符号和略语全部明了的前提下方可进行。这种方法适用于一般的语法练习。如:

he get up at six every morening.
C T S

常用批改符号与略语如下:

- (1) ✓
- (2) ×
- (3) ^ 缺、遗漏部分
- (4) ? 用法不当
- (5) / 应分隔开

- (6) □ 词序颠倒,应加以调换
- (7) [] 应删除
- (8) ○ 标点错误(圈住标上)
- (9) C (capital) 大小写错误,短线标识
- (10) T (tense) 时态错误,短线标识
- (11) G (grammar) 语法错误,长线标识
- (12) W (word) 错用单词,波浪标识
- (13) S (spelling) 拼写错误,波浪线
- (14) A (article) 冠词错误,短线标识。

五、作业批语及讲评

在教学过程中,布置作业是教师检查教学效果和获得信息反馈的一个重要手段,而批改作业则是教师在课后与学生进行信息和情感交流的方式,批改时的批语内容则蕴含一定的情感意义,是师生对话的一种方式,有利于教师因材施教、个别指导。

作业评语宜有针对性,切忌千篇一律,应对不同学习水平的学生使用不同的批语。对优等生宜用简单的褒义词表示赞赏,如“Very good/Well done/Excellent/Perfect/Wonderful!”等,对中等生则宜用略为夸张的词语或句子进行肯定和赞扬,而且表达对他们进一步的要求和希望,以鼓励他们向更高的目标前进。如用:

“How nice to see your great progress!”

“I'm really very glad to see your great progress!”

“What good work you have done! Try to be better next time.”

“I believe you can be better next time.”

“You did a good job! But please be more careful.”

“I'm sure your English will become better if you work harder.”

对作业很差的学生要给予批评,但也要鼓励。可以找出差生作业中的亮点,如漂亮的书法或微小的进步等。如:

“Your handwriting is quite good, but pay attention to your grammar.”

“Even though there are still some mistakes, this time is better.”

作业评语应针对作业中的普遍性错误和重点难点,以起到提醒和纠错的功能,并且要针对学生的学习水平和个体心理特征适当加以鼓励,以期整体提高学生的学习热情和积极性。在课堂讲评作业时,则应主要针对普遍性错误和教学重点难点,以免过多占用有限的课堂时间。

六、技能训练

(1) 要求根据一篇 JEF C 课文,由每位学生布置作业,以小组为单位对各种类型的作业进行分析,评出最佳方案。

(2) 与附近中学联系,批改中小学生学习英语作业并用英语写出评语。

八、成绩评价表

	指 标	满 分	得 分
1	作业紧扣课堂教学内容	15	
2	作业难易适中	10	
3	作业形式多样	10	
4	重点难点得到强化训练	15	
5	作业批改及时	10	
6	批改认真、仔细	10	
7	批语所用符号、略语正确	10	
8	评语公正、客观、具有鼓励性	10	
9	作业讲评侧重常见错误及重点、难点	10	
总 分		100	

第 34 课 学习指导

教师的责任不是单纯地传授知识,更重要的是教会学生怎样学习。学习中的指导包括教师的直接指导与学生的自我指导。如果想通过练习使学习得到改善,这种练习必须是有指导的;在指导下的练习量越大,效果越好。学习指导主要是学习方法的指导,通过指导使学生自觉地认识到学习过程的程序和方法,从而使学生会怎样学习。

一、指导学习方法的意义

在教学中加强学习方法的指导,是学校教学工作一个十分重要的组成部分,有着极其重要的意义,现分述如下:

(1) 指导学习方法,能帮助学生提高学习效率,即在有限的时间内,更快、更好地学会更多的内容。

(2) 由于英语课时有限,在课堂上学习的内容有限。要想使学生获得较扎实的专业知识和运用英语的能力,就必须指导学生掌握自学的能力。

(3) 指导学习方法,是培养学生学习能力、发展学生智力因素和非智力因素的重要途径。这对提高学生的整体素质,促使学生健康和全面的发展都是大有好处的。

(4) 加强学习方法的指导是教学成功的关键。教学活动是师生的双边活动,因此教学改革不仅仅是教师教学的改革,还应包括学生学习的改革。只有使教的改革和学的改革同步协调开展,才能保证教学改革的成功。

(5) 对中小學生进行英语学习方法的指导具有更加迫切、更加现实的意义。中小学英语教师应该认识到自己面临的的教学任务包

括两个方面的内容：一是教会学生英语基础知识，培养学生的英语基本技能；二是指导学生学习方法，使学生按着科学的方法学习英语，养成良好的学习习惯，培养自学英语的能力。二者不可偏废，否则就不能顺利地完所担负的英语教学任务。

二、指导科学的英语学习方法

教师的教学方法和学生的学习方法直接影响着英语教学活动的开展和教学任务的完成。那么，哪些是科学、正确、有效的学习方法呢？哪些又不是呢？

(1) 学习语音时，在听清听准的基础上，认真模仿，反复练习，发发每一个音素并学会正确的拼读；而不能用汉字代替英语读音。

(2) 记忆单词时，应根据英语的读音规则和构词规律，采用对比、分类、归纳、联想、拟声、形象、循环、综合、整句、阅读等多种方法灵活记忆单词；不能死记硬背，孤立地记单词。

(3) 掌握单词的用法时，应采用音、形、意相结合的方法，在句子、上下文、语境中理解并掌握单词的意义、用法、搭配等特点；不能孤立地同汉语一对一地理解。

(4) 学习语法时，应细心琢磨语言规则的含义、用法等特征，通过典型例句消化，对比英汉语的异同，并在此基础上进行应用性练习，逐步达到熟巧；不能死记语法条文、死扣规则、只记不练。

(5) 掌握词组、惯用语、句型等时，都应根据上下文和语境去掌握其意义和实际用法；不应孤立地去记忆。

(6) 学习课文时，应在整体上把握各段大意进而理解全文主题思想，综合性地吸收消化课文中出现的词汇、词组、惯用法、句型、语法等语言材料，并通过朗读、问答、讨论等各种实践练习，进而达到熟练掌握并能正确灵活运用；不能只懂不练、只学不用。

(7) 在课堂上，应精力集中，积极思维，主动参与，大胆开口，勇于实践；不能不听不练、沉默寡言、害怕出错、不敢实践。

(8) 课前预习,主动思考,努力理解,善于发现问题,做到听课有的放矢;不能不预习、无目的地听课。

(9) 课后及时复习,巩固消化课堂上所学习的语言知识,并注意灵活运用,提高语言运用能力和语言素质;不能不复习,不巩固,只满足于完成作业,甚至连做作业都认为是为了应付老师和家长,这就很难学好英语。

(10) 加强听说读写的自我训练和自我培养意识,努力提高听说读写的能力,多听、多读、多练、多模仿,学以致用,学用结合,善于联想和表达,增强熟巧,综合发展;不能被动学习,有口无心,死记硬背,只学知识,不注意运用,这样的知识学了是没有用的。

好的学习方法的形成或建立与教师的直接影响和指导是密不可分的。所以,教师要坚持用正确的教学方法进行执教。在教学活动中,教师教学方法不但直接影响着学生的学习,而且许多教学方法会潜移默化地影响学生的学习方法,在中小学英语教学中尤其如此。

另外,教师在指导学生学时,方法要具体,切合实际。根据不同年龄段学生的心理、生理、性情等特点,有针对性地进行指导。例如:中小学的学生,在学习过程中,他们思想活跃,好奇心强、善于模仿,记忆力强,但持久性、稳定性差。所以,在指导英语学习方法时应注意运用灵活、有趣、新颖的实践方法,并注意变化方式,强调节奏,有起有伏,快慢结合。针对学生学习中出现的典型问题加以具体的指导,就能收到立竿见影的效果。

三、养成良好的英语学习习惯

正确、良好的英语学习习惯是在长期的英语学习活动中,经过重复和练习而逐渐形成的。它能使学生提高学习效率,取得更快的进步;而不良的学习习惯会给学生学习英语造成许多障碍,带来一系列消极影响。因此,帮助学生养成良好的学习英语的习惯,是

中小学英语教师的一项义不容辞的重要责任,特别是要着重培养学生英语自学能力。

英语自学能力是指学生自己有目的、有计划、主动地学习英语知识,锻炼英语技能,提高灵活运用英语的能力。它是一项综合性的认识能力,是一项很重要的智力活动。

在英语教学中,我们经常遇到这样的情况:学生在学了一二年英语进入高一年级时,还需要教师领读单词、句子,还需教师逐句分析课文并逐句译成汉语;不少学生可以背过句型和语法规则,但在说和写英语时错误百出;有许多学生虽对课本掌握得不错,但却没取得相应的阅读能力等等。产生这些问题的主要原因是忽视了学生自学能力的培养。因此教师不仅仅是知识的传播者,还应该是学生良好学习习惯和自学能力的培养者,后者比前者更为重要。

自学英语的能力是学生在长期的英语实践中逐步形成的,同时也需要英语教师有目的、有计划、有步骤地培养。学生自学能力培养的内容应包括:科学地制定英语学习计划;坚持课前预习新课;学会使用英语词典等语言工具书;主动扩大英语语言材料的输入渠道;重视并坚持朗读、背诵英语范文;善于积累、保存语言材料;积极参与各种英语语言实践活动;善于选择并运用适合自己的学习方法;及时总结经验教训,调整改进学习方法;制定切实可行的英语自学模式。总之,在英语教学中,英语教师应充分发挥学生学习英语的主观能动性,培养学生自学英语的能力,全面提高英语的质量。

第十一单元

英语测试

客 观而全面的英语测试能反映学生学习英语的情况,并能为英语教学的各个方面提供反馈信息;而学生的努力程度,以及教师的教案设计,教学方法乃至教材、大纲反之又会影响学生的考试成绩。因此,我们说测试与教学密不可分。

那么,英语测试的命题原则是什么?如何进行试卷编制?如何对试题进行科学的分析与评估?这便是本章要讨论的内容。

第 35 课 命题与试卷编制

一、英语测试的类型

在进行试卷命题之前,我们首先要清楚所要进行英语测试的类型。下面将常见的英语测试类型介绍如下:

(一) 按照测试的目的划分,测试可分为水平测试、诊断性测试、达标测试及能力测试

1. 水平测试

这种测试的目的在于判断学生在某一阶段的英语学习水平,或者用于进行高一级学习的选拔。设计这一类试题往往不依照大纲或课本。这类试题一般由专门的出题人员进行设计,对学生进行知识能力的总体考查。它不涉及某一领域的专业知识,其涉及面应当全面、基础。

2. 诊断性测试

其测试目的在于指示学生学习中的困难和薄弱环节。这些环节同时也反应出教学及大纲中存在的问题。它与水平测试之不同在于它可以集中考查某一领域的知识,如:词汇。它可以在任何时候进行,可以随堂考查。它没有规定的格式,可以是一个单元,也可以是一课。

3. 学业成就测试

其目的在于确定学生在某一阶段的学习情况,它向教师表明学生对现阶段课程的掌握情况。因此它比诊断性测试的涵盖面要广。在更换教师的时候,教师之间应当互相交流学生的学业成绩及学习情况。

4. 资质倾向性测验

其目的在于预测学生在某一学科领域的表现。“资质倾向性测验一般通过对模拟语言的测试来推测学生学习外语的能力。”为了说明模拟语言,我们举例如下,给学生一篇文章,其中有些单词在真实的语言环境中并不存在,但是让学生根据上下文来猜出词义。这些非真实的单词就属于模拟语言。顺便提及,这种测试目前并不普遍。

(二) 从阅卷的角度来划分,试题可分为主观性试题和客观性试题

主观性试题的答案往往是创造性的,可由学生自己决定怎样回答。因此,我们说它是主观的产物,无论从应试者的角度,还是从阅卷人的角度,我们都无法认为它是一种客观的产物。客观指的是对于同一次考试或者同一张试卷,无论谁阅卷,得分是相同的。

1. 主观性试题

主观性试题包括短文写作、翻译、填空、补写句子、写段义、写主题、讨论题、口语测试等。其优点是能够测出学生运用语言的能力,可以展现学生的想像力,而且,主观性试题易于设计和实施。当然,其缺点也是显而易见的,最突出的是很难公正准确地评分。在进行主观测试的时候,成绩的掌握是灵活的。例如短文写作,有的学生立意和用词都很好,但是有拼写错误,而有的同学语句简单准确却流于平淡,这时他们的成绩如何比较,是一个值得商榷的问题。

2. 客观性试题

客观性试题包括多项选择、作文改错、填空、搭配、词语替换等。客观性试题的优点是公平、易评分,学生们更喜欢它。这种测试,更适用于对语法、词汇、语言结构的考查。与主观性测试相比,

它更有利于对学生分数进行统计。而它也存在缺点,学生可以猜答案,并且很难考查学生的交际技巧,难测试学生对语言的运用能力。

我们在命题的时候,可以将二者综合利用,简而言之,就是一份试题既包括主观题也包括客观题。发挥二者的优点,弥补二者的缺点。

(三) 按照测试的形式,可以将其分为口语测试和书面测试两种类型

一般来说,英语专业的学生都有口语测试,但是非英语专业的学生及中学生则很少测试口语,因此,学生中常有“哑巴英语”现象。忽视口语测试,将妨碍整个英语教学水平的提高,学生不进行口语训练就很难广泛而有效地进行英语交际。今后,我们应当更加注重口语测试,如果一个学生的口语不及格,那么他的英语就不能算是合格。

(四) 按照课程进度进行的测试可分为随堂测试、单元测试、期中测试和期末测试

每一种类型既独立,又和其他类型互相交叉、重合,可以综合使用。

二、命题应注意的事项

(一) 考试规范

考试规范指的是考试命题人员或考试评估人员详尽地把握考试的所有部分,从所考的语言范畴、具体语言技能,一直到评分标准。每一次考试都要参照一定的考试规范,制定出相应的考试目的、考试能力范畴、考试对象、考试内容、考试方式、考题形式、试卷结构与分值、考试时间、评分标准、施考步骤、考试命题细目表。可

以参照下列表格：

CHECKLIST

Test purpose
Test domain
 — Theoretical construct
 — Operations
Test takers
Test content
 — Text types
 — Topic
 — Focus
 — Text length
Test method
Test tasks and item types
Test organization and weighting
Time duration
Scoring criteria
Test administration
Test development chart

(二) 应遵循的原则

- 每次测试必须有明确的目的
- 测试题应符合大纲
- 试卷应能考察学生的真实水平
- 保证学生了解试题格式
- 向学生明确测试范围
- 应分析学生的测试结果并对暴露问题进行补救
- 试题要全面涵盖课程内容
- 注重对四项基本能力的测试
- 试题的设计应有利于评分
- 教师应明确试题答案,并帮助学生了解自己的优点和缺点
- 鼓励后进生
- 总结经验及教训,及时变化试题类型及项目

(三) 禁忌条例

- 通过考试惩罚学生,增加其压力
- 不要以一次考试成绩衡量学生,而要综合、全面地分析
- 不要无目的地进行考试
- 试题中不应有太多的重点而使学生焦虑
- 不能仅测试学生的记忆力,更应注重考察他们对语言的综合运用能力
- 不要仅以测试为测试的目的,要努力培养学生学习英语的兴趣
- 不要划分好、中、差生,这样做没有必要,应采取鼓励自信的态度,以避免学生困窘
- 不要设计答案含糊的试题,试题答案应直接、准确

在上述要点之外,教师还应该注意语言的复杂性,并根据语言环境来设计试题和阅卷。“语言学家是使用整个语言系统的语言行为态度及技巧的模范。”当我们听、说、读、写时,如此的语言态度便会因语境而产生。这表明,教师在进行测试时,既要注意学生对语法、词汇等知识的掌握,还要注重其英语的流利程度,既要顾及准确度,又要注意流利度的考察。

三、试卷的编制

(一) 听力试卷

听力测试的内容可以是日常对话,如买东西、打电话、闲聊,也可以是摘自 BBC 或 VOA 的新闻广播。

考察的知识点应涉及语法、词汇、习语、相似音的辨别、及学生对细节信息的捕捉以及对段落主旨的理解。题目形式有选择、填空、判断、改错、问答、听写等,下面举例说明:

英语测试资料

(一) 看图听句子, 选择与图画内容意思相符的语句



(1)



(2)



(3)

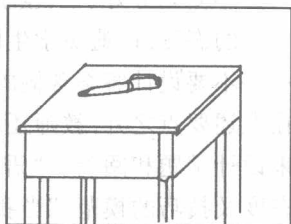

(4)

(二) 根据句子, 选择恰当的答复

5. A. Yes, please. B. You're welcome. C. Hello!
 6. A. Very well. B. Excuse me. C. Certainly. Here you are.
 7. A. Good idea! B. Good luck! C. I'm fine.

(三) 听对话和对话中的问题, 然后选择正确答案

8. A. England. B. China. C. America.
 9. A. By bus. B. By bike. C. By car.

(四) 听短文和短文后的问题, 然后选择正确答案

- 生词: 1. steal [sti:l] *vt.* 偷 2. thief [θi:f] 小偷
 10. A. In the police station.
 B. In the park.
 C. At the bus stop.

11. A. Because they thought he was a thief.
B. Because he was riding around in the park.
C. Because there was no name on the seat.
12. A. The middle letter.
B. His name.
C. Peter's name.
13. A. Bob. B. Kate. C. Peter.
14. A. There was the boy's name on the seat.
B. Peter's name was on the seat.
C. The middle letter of the name was not clear.

附：听力测试录音稿 9

1. A. The boy is playing football.
B. The boy is swimming in the river.
C. The boy is running on the playground.
2. A. The old man is interested in flowers.
B. The boy is interested in flowers.
C. The girl is interested in flowers.
3. A. Mrs. Liu gets up at six in the morning.
B. Mrs. Liu has breakfast at seven in the morning.
C. Mrs. Liu listens to the radio at eight in the evening.
4. A. There is a pen in the pencil-box.
B. There is a pen on the desk.
C. There is a pen on the chair.
5. Thank you very much.
6. May I use your pen?
7. Shall we go to the park?
8. Boy: Were you born in England?
Girl: No, I was born in America.

Question: Where was the girl born?

9. Woman: How do you go to school every day?

Boy: I go to school by bike.

Question: How does the boy go to school every day?

Bob and Kate caught a young boy in the park. But the two friends did not call the police, and they did not take him to the police station.

“Why did you steal my friend’s bike?” asked Bob.

The boy said he didn’t steal anybody’s bike. It was his own bike. But Kate asked, if you didn’t steal this bike, why were you running away?

The boy answered, “I wasn’t running away. I was just riding around.”

“How do we know this bike is yours?” asked Kate. The boy didn’t look like a thief. He told Bob and Kate that he had written his name on the seat. Bob and Kate looked at the seat. A name was written on it, but the middle letter was not very clear. Just then their friend, Peter, came. He thought Bob and Kate had caught the thief.

But the boy said, “I’m no thief. It has my name on it.” And it did.

After he looked at the name on the seat, Peter told Bob and Kate that it was not his bike. Then Peter said to the boy, “I’m really very sorry. This is not my bike.”

The boy smiled and said, “That’s all right.” Now here are the questions. Please listen carefully.

10. Where did Bob and Kate catch the young boy?

11. Why did Bob and Kate catch the boy?

12. What did the boy write on the seat of the bike?

13. Who lost a bike?

14. How did Peter know that the bike was not his?

听力答案

1. B

2. C

3. A

4. B

5. B

6. C

7. A

8. C

9. B

10. B

11. A

12. B

13. C

14. A

(二) 口语测试

口语测试在英语测试当中不可忽视。因为口语在交际中起着不可忽视的作用,它是英语语言能力一个很重要的组成部分。在口试中,拟题人可以设计如下几个方面:打招呼、介绍相识、提起话题、告别;如何表达谢意与歉意;如何询问信息、意见;如何提出建议、警告;如何表达情感如吃惊、幸福、失望、喜欢或不喜欢;行为与描述;表达信仰与不信仰等。题项可以是朗读,以考察学生的语音、语调、重音、连读、失去爆破等;可以是情景对话,设定一些特定情景,考察其在具体的语言环境中使用语言的能力。题项还可以是自由问答,教师就某一主题提问,要求按要求回答;还可以是角色扮演,它能测试语言准确度之外的交际元素,如语调、重音、情绪、语感,其中文化背景的相似与差异,对话的流利度等均可得到体现。

(三) 英语阅读理解测试

英语阅读理解测试主要是测试较快的阅读速度和较高的阅读能力。阅读理解能力是学习能力中非常重要的一种能力,培养学生独立阅读,是调动学生主动性、养成认真读书和独立思考习惯的重要途径。这不仅是学生在校学习期间所必要的,也是学生将来参加工作和生活的需要,在科学技术飞速发展的现代社会显得尤为重要。

1. 英语阅读理解测试要求

能读懂相关难易度的文章和材料,阅读速度达到相应的标准;

能掌握所读材料的主旨和大意,抓住主要论点和情节;了解说明主旨和大意的事实和细节;能理解字面的意思;也能根据所读材料进行一定的判断和推论,既理解个别句子的意义也理解上下文的逻辑关系。

2. 英语阅读理解测试项目选材原则

题材尽可能广泛,包括社会、文化、日常生活、科普常识、人物传记等。可以是信件、旅游指南、新闻报道、评论、广告、科普文章等。可以测试学生对某一段落、某些句子、词汇的理解。也可以以不同的题项考察如下问题:文章是如何组织、发展的?从该篇文章中可以抽取哪些主要内容和信息?哪些语言现象值得注意?等等。题材多样,包括记叙文、说明文、议论文等。低年级阅读理解简单些,高年级的阅读理解有一定的难度。

3. 对英语阅读试题的理解过程

英语阅读理解是读者利用自己的语言知识和背景知识对读物所进行的一种积极的思想过程。英语阅读理解至少可以分为三大层次:

(1) 字面理解层(literal comprehension level):读者仅仅理解文章的字面意义,如辨认和回想文章大意、细节、事件发生顺序、人物特征和因果关系等。

(2) 推理理解层(inferential comprehension level):读者根据文章的结构,从字里行间推测词义、文章大意、时间发生顺序、细节和人物特征等。

(3) 评价理解层(evaluative comprehension level):读者凭借自己的阅读经验和语言能力,分析、评价文章的优劣。如评估信息的确切性、事件发生的可能性以及证明事实的可能性等。

上述英语阅读理解的三大层次有助于我们认识它们在阅读过程中相互间的关系和作用。字面理解层主要依靠语法能力或语言能力完成;推理理解层则主要依靠阅读技巧和语言能力来完成;而

评价理解层则是读者与作者的观点交融糅和的过程。

4. 提高英语阅读理解能力的方法

(1) 不断扩大词汇量。

① 利用词缀来猜测生词意义。如常见的 com-, im-, dis- 等前缀及 -or, -ist, -tion 等后缀。

② 利用上下文的语义来推测词的意义。如同位语关系、反义关系、因果关系等。

③ 运用归类法。把同一类词归纳在一起。如把有关货币与金融的词汇、文艺与体育的词汇归纳在一起记忆。

(2) 巩固掌握所学语法知识。语法是语言的组织规律,是关于词形变化和组词成句的规则。只有熟练掌握及运用语法知识,才有利于提高我们的阅读理解能力。

(3) 拓宽知识面,增加背景知识。背景知识的题材多样,内容广泛,涉及的背景知识包括天文地理、风土人情、政治历史、文化教育、科学技术、交通环境、人物传记等。

(4) 熟练掌握阅读技巧,纠正不良的阅读习惯。阅读方式一般可分为下列几种:

① 略读(skimming),其主要目的是了解文章大意。

② 寻读(scanning),其主要目的是在文章中寻找所需的信息。

③ 细读(careful reading),主要为把握文章的细节。

④ 评读(critical reading),主要是对文章进行评论。

以上阅读方式中的略读和寻读属于快速阅读,而细读和评读则要求准确地把握文章的论点、论据、推理过程,并对其作出评论。要提高阅读理解能力,我们还必须纠正不良的阅读习惯,如逐字逐句阅读、出声阅读、不断回视、将外文译成中文理解等。

5. 英语阅读理解的应试技巧

(1) 正确处理理解与速度的关系。首先保证阅读理解的准确性,阅读速度只有在准确理解的基础上才有意义。一味追求速度,

丢了解，或碰到难点就反复重读，都会影响考试成绩。因此，应试者必须合理安排时间，做到理解和速度两者兼顾。

(2) 先看理解题再读文章。考生可根据自己的理解能力，每次可看一两道题，然后带着问题到文章中寻找答案。

(3) 利用语言信号词寻找线索。在阅读过程中，考生可利用语言信号词查找信息。例如，引导表示“转折”或相反意义的词和词组有 however, but, on the contrary 等；表示进一步或附加信息的有 moreover, furthermore, likewise, besides, again 等；表示举例的有 such as, for instance, that can be seen in 等；表示目的的有 to this end, for this purpose, with this objective 等；表示结果的有 thus, consequently, eventually 等。

(4) 认真阅读每一篇文章并回答每一个问题。由于阅读理解部分选材广泛，考生可能遇到令其感兴趣或不感兴趣的文章。在这种情况下，应理智地对待每一篇文章和每一道考题，争取最佳的效果。

6. 英语阅读理解测试题型

该类题型一般是连线、判断对错、完形填空、多项选择、重新排列等。现分述如下：

(1) 连线。连线题多用来考察词、短语和习语在文中的意思。

(2) 判断对错。这个题项可以用来考察学生对单词、短语、习语、语法乃至篇章结构的掌握。拟题人在设计这一题目时，应当注意学生水平，对于初级阶段的学生，可以设计答案明显的题目，对于中高级水平的学生，可以出一些有混淆性或者需要推理的问题。

(3) 完形填空。完形填空相对其他题型通常要难一些，因为除了上下文之外，有时不再给其他提示。这一题项的长处在于它能反映学生掌握语法和词汇的准确程度。能较准确地反映不同水平的学生在成绩上的差距。它与篇章知识相联系，使学生可以在上下文中选择答案。同时这一题项还有其弱点；有时缺乏足够的提

示,有时一个空有多个答案,这给阅卷增添了麻烦。另外,如果试题过难,会浪费学生许多宝贵时间。

(4) 重新排列。这可以作为对阅读理解能力进行全面测量。主要用来考察篇章结构方面的知识,由于该题项要求书写的字很少,所要动笔写的不过是字母或数字,所以学生可以集中精力进行阅读,为做出正确的答案进行大量的分析,分析语法元素,如时态、词汇要素等,以作出正确的选择。然而,有时这个对题项会难以评分,因为有的学生在排列顺序时,可能会给出一个部分正确的答案,这种情况下,对于如何判定成绩,是一个值得商榷的问题。

(5) 多项选择。这一题项既可以考察学生对具体信息的搜寻,又可以考察其对文章主旨的理解。

(6) 自由问答。此题项在阅卷时评分标准不易掌握,所以这一题项在复杂的阅读中使用不多,而多用于篇幅短小、答案浅显的阅读题。

阅读理解

阅读下面 A, B 两篇短文。A 从短文后面每题所给的四个选项中选择最佳的一项。B 篇短文按短文前的要求完成。

(A)

There would be a school party on Friday evening. The girls were talking about what they were going to wear.

"I'm going to wear a black dress, so everybody will notice (注意) me," said Emily. "How about you, Linda?"

"I'm not sure. Maybe jeans (牛仔裤), an old shirt, and a hat. People will notice me more than you!" Linda said.

"What are we going to do about the boys?" asked Jane. "Do you remember the last school party, last year? They just stood there, and we girls had to dance by ourselves!"

"I hear that some of the boys learn how to dance this summer. Maybe it'll

be better this time," said Mary.

The party was held on Friday evening. Groups of students arrived. The music began. The girls stood in a line on one side, and the boys on another side. Mr Green, their teacher, tried to get them together, but failed.

After a while, Tim said, "I don't want to stand here the whole time. The party is only for two hours. It'll be over soon." He started to dance. All the others watched him. Then David asked Emily if she wanted to dance. Then Jack and Linda. Then, all began to dance. Soon there were more dancers than watchers.

1. On Friday evening there would be _____.

A. a school party	B. a school meeting
C. a sports meet	D. a birthday party
2. The girls were talking about _____.
 - A. what the boys were going to wear at the party
 - B. what they were going to wear at the party
 - C. how to teach the boys to dance
 - D. how to dance
3. What happened when the music began?
 - A. David asked Emily to dance.
 - B. Groups of students arrived.
 - C. The boys and girls began to dance.
 - D. The girls stood on one side, and the boys on another side.
4. Who was the first one to dance?

A. David.	B. Jack.	C. Tim.	D. Jane.
-----------	----------	---------	----------

第5~8题是四位学生给某杂志社去信的内容,反映他们生活中遇到的问题。从A, B, C, D四个选项中分别找出各题的相应答案。

(A)

5. One of my friends calls me a nickname(绰号). I really don't like that. I told her I didn't like the nickname. But she won't stop calling me the nickname.
6. I have a big problem with small animals. I know I am much bigger than they are, but I am afraid of them.

7. I'm always worried that something bad is going to happen. What should I do?
8. I'm on a basketball team and every time I don't do very well, the other boys boo (讥笑) me, and say that I can't do anything right. What should I do?
- A. My parents always told me that if I was afraid of something, I should face (面对) it. When I was little I was afraid of my backroom. I started going there by myself, and I was not afraid. So next time you see small animals, don't run away. Just face them.
- B. Each time she calls you that, politely tell her that you don't like it; after a while she will not call you the nickname.
- C. Tell everyone on the team how you feel when they boo. Ask them how they would feel. Make friends with them. Don't boo at others on the team.
- D. You might write down those things. When you write about your worries (担忧), you will see that some of your worries are not there at all.

答案

1. A 2. B 3. D 4. C 5. B
6. A 7. D 8. C

上述阅读理解题用来考察学生的词汇辨认能力,原文识别能力、分析能力、综合能力、解释能力、推断能力等。

7. 英语写作测试

在汉语测试中,写作测试常常被看作是对语言能力的全面检查,在英语测试中同样如此。写作测试包括了对于语法、词汇、整体性、连贯性、篇幅、格式及语言风格的考察,因此我们说,写作能全面考察学生运用语言的能力。在写作测试中,通常要给出一些材料作为线索或提示。这些线索应有如下特点:

- (1) 趣味性。
- (2) 侧重流利程度的考察。
- (3) 给出的写作题目一定有实际意义,要求解决实际问题。
- (4) 应当有人情味,把考生作为活生生的人,所出题目与生活

经历相联系。

(5) 应当以目前的任务为中心, 对学生的各个方面有促进作用。

写作的题项包括书信、日记、总结、首段或末句, 以及排列句子(类似阅读中的排列题)、画面描写等。举例如下:

总结: 给下面文章写一个 50 字的总结, 下列句式可供使用:

- a. This article deals with...
- b. We investigated it to determine whether...
- c. This article discusses the question of whether... wages for housewives

8. 英语词汇测试

词汇测试考察词汇的意思以及它们之间的连接、搭配形式等。这类测试可测试积极词汇(即在口语、书写中经常用到的词汇)和消极词汇(即在听和读的过程中学生应该能够辨认的词汇)。

为了节约学生的时间, 命题人恰当地选择单词进行测试很重要, 也就是说, 所要测试的词汇必须是在听、说、读、写中经常用到的, 这些词汇可以从大纲、课本、阅读材料及学生平时经常出错的单词中选取。应涉及对词义、习语、构词法等方面的考察。题项为划线、多项选择、填空等。举例如下:

根据句意补全单词中所缺字母, 使补全后的句子通顺、合理

1. — What colour is Ann's skirt?
— It's r _____ d.
2. We often play g _____ mes after school.
3. Put your r _____ ler and your pen in the pencil-box.
4. My parents work f _____ ve days a week.
5. There are a lot of cars and buses in the str _____ t.
6. Don't open the wind _____. It's cold outside.

根据句意用括号内所给单词的适当形式填空

7. Wei Hua gave me two _____ yesterday. (book)
8. That pen isn't yours. It's _____. (her)
9. The _____ lesson is very easy. (six)
10. John is _____ than Sam. (tall)
11. Can you help _____ with my English? (I)
12. Lin Lin is the _____ in our class. (young)

答案

1. red 2. games 3. ruler 4. five
5. street 6. window 7. books 8. hers
9. sixth 10. taller 11. me 12. youngest

有时,单词测试还可以与阅读、写作、听力、口语测试同时进行,在此不再举例。

9. 英语语法测试

语法测试包括对句子结构、时态、语态、语气、词性、从句、引语等内容的考察。常用的题型为选择、填空、结构转换、组织句子以及翻译等。

A. 改错(选出错误项)

Correct the mistakes in the following sentences.

- a. Bob declined to break the window, but I'm sure he did.
- b. I'm sorry to keep on coughing all the time.
- c. I left my bicycle here and it's gone. It must be stolen.
- d. It was too proud for her to apologize.

B. 单项选择

Choose the right form to complete sentences.

Tom ought not to _____ me your secret, but he did.

- a. tell
- b. having told

- c. be telling d. have told

Choose the right meaning of the sentence.

Tom ought not to have told me.

- a. Tom did not tell me but he should.
b. Perhaps Tom may not tell me.
c. Tom told me but it was wrong of him.
d. It was necessary for Tom not to tell me.

C. 填空

D. 组织句子:将下列词和词组组成一段话,并根据需要作出时态上的变化。

E. 按括号中的要求改写句子

F. 翻译

a. 汉译英

昨天,直到天黑他才回家。

没有比阳光更珍贵的东西了。

b. 英译汉(略)

以上介绍了英语测试的方式方法,所举例题均为我国目前考试中普遍使用的题项,大部分属于整体测试法,同时兼有结构法和交际法的某些特点,如分块考查、实际运用的考查等。舍弃英语测试中陈旧的方法,完善结构法和交际法测试,是当前我国英语测试的重要趋势。

10. 测试的标准

一份成功的试卷有什么特点?一份成功的试卷应具备四个特征:信度、效度、可行性、以及比较性和辨别性。下面我们分别予以讨论。

(1) 信度。可靠性指的是测试能够坚持同一衡量标准,客观而全面地反映出学生的真实水平。换句话说,“一个学生如果考两次

或者更多次,他每次所得的成绩是相同的,除非他的能力或者知识有了进步。”(Roger. H. Flavell) 而且,同一教师两次或者多次阅同样试卷,或者其他教师阅同一试卷,其得分都应是相同的。为确保测试的可信度,在测试时应注意如下几点:

① 衡量的标准应当明确、具体、易于理解。

② 测试的环境相同或者相似。举例说明,两组学生在进行同一听力考试,一组的环境非常安静,而另一组的环境则非常嘈杂,这样的考试就没有信度可言。

③ 题项的要求要明确,有时需要给出例题进行说明。说明一定要有英语和汉语两种形式,当然,对英语专业学生进行的考试和一些国际考试也可以只有英语的题项说明,如托福考试等。

④ 给予考试的答题时间应当充分。如果多数学生认为考试时间不充分,那么这次测试就不能十分客观而全面地反映学生的知识水平和能力。

⑤ 考场规则要明确。

通常用三种方法判断测试的信度:

- a. 重复测试,检查每次测试的结果是否一致。
- b. 不同的阅卷人重复阅卷,检查其得分是否一致或者相近。
- c. 将所有题项中的题目一分为二,检查得分是否一致,通常采用 A, B 卷的形式。

(2) 效度。“测试的效度指的是试题的范围及深度涵盖并能检测拟以测试的内容,而不是其他。”(J. B. Heaton) 下面的例证将对这句简短论述进行说明:我们用尺子量长度,而不是用天平。测试的效度要服务于测试的目的,而且它是一个相对的概念,而不是绝对的。

如何保证测试的效度? 要解决这个问题,需要注意以下几点:

- 出题人应当按照学生的学习材料和大纲出题。这是保证测试效度的首要条件。
- 试卷要考察学生应用语言的能力,以及交际中常用的语言点,而不是他们的记忆力和聪明与否。
- 要设计不同的题型,从不同的反面来考察学生的能力和知识。
- 题量要适中,一方面保证学生能做完,另一方面能包括一定范围内的主要知识。

信度和效度的关系。信度和效度的关系有些复杂,一次测试可能信度很高而效度很低。在客观性测试当中,试题具有信度,但是,却不能很好地检测学生在说和写方面的应用能力。另一方面,一次测试可能效度高而信度低,例如,一次测试能测出学生应用语言的能力,但难易程度及阅卷标准却不一致,因而缺乏信度。

从另一个角度讲,如果一次测试没有信度,那么,它的效度也就失去了意义。如果它不能够准确地反映学生的真实水平,那么这样的测试还有什么作用呢?

(3) 可行性。可行性指的是测试能够不受干扰、没有困难而顺利地进行。它包括以下几个方面内容:测试的时间是否得当?测试的辅助设备是否正常运转?试卷是否能够及时、准确地打印出来?所有的准备工作是否已经就绪?因此,可行性是进行测试的首要条件。

(4) 比较性和辨别性。这是就测试的难度而言的。简而言之,就是一次测试能否分别好、中、差生的学习水平。这一点对于水平测试尤为重要。但是,有时很难断定 85 分和 87 分的同学谁的水平更高,即使最精确的测试也难以分别,所以虽然考了 60 分的同学及格,59 分的则不及格,但二人可能处于同一水平。我们说,分数是一个相对的概念,如果一般学生得了 89 分,而 30% 的同学得

了 90 多分,我们就不能说他是一个上游学生。在这种情况下就有必要分析试卷的难易度。

难度 = 100 分的学生数/总学生数

如果得数为 0.4 或者 0.5,难易度适中,如果小于此数,则试题偏难,如果大于此数,则试题偏易。通常,难易度可划分为五个等级:

易度难	系数	百分比
过难	0~0.19	10%
难	0.2~0.38~9	20%
适中	0.4~0.59	45%
易	0.6~0.79	15%
过易	0.8~1.0	10%

通过上列表格,我们可以评价试题的难易度。

如何使试题对于学生的分数更具有区别度呢?简而言之,出题人应对题项进行合理的难易搭配,应具备下列题项:

- 极其容易的题
- 比较容易的题
- 低于中等难度的题
- 中等难度的题
- 稍高于中等难度的题
- 比较难的题
- 很难的题

四、技能训练

(1) 每人出一份初中二年级上学期期末考试试卷,用计算机打印输出。

(2) 用以下成绩评价表对每份试卷点评打分并讨论。

五、成绩评价表

指 标		满 分	得 分
1	题型选择合理, 试题格式正确	15	
2	试题的考点明确, 效度好	15	
3	试题内容在命题范围之内, 难度适中	10	
4	试卷题头符合要求	5	
5	大题指示语简洁明了, 分数分布合理	10	
6	试卷、(答卷)标准答案和评分标准配套	10	
7	试卷难度适中, 难易题分布恰当	15	
8	题量充足	10	
9	打印格式正确	5	
10	打印拼写无误	5	
总 分		100	

第十二单元

现代教育技术

通

过学习,使学生了解现代教育技术在教学中的应用,学习并掌握常用 Windows 教学办公系统,利用现代媒体技术开发教学课件,浏览、下载、编辑网络教学信息,积极主动地运用现代教育技术,推动课堂教学改革,更有效地提高教学质量。

以多媒体技术为主的现代教育技术在英语教学中的应用日益广泛。掌握现代教育技术对教师备课、上课有着不可替代的作用。多媒体技术提供声音、图像、文字、动画等各种信息,对学生形成多感官刺激,可以引起学生的强烈兴趣和注意,有助于学生在学习时的记忆,产生良好的学习效果。网络技术的交互性特点可以灵活调用各种教育信息,激发求知欲和参与意识。此外,多媒体还具有直观性特点,从而使学生更容易理解所学知识的本质。同样,多媒体网络的开通使教学活动打破了时空范围,从而使教学不再局限于课堂,真正实现资源共享。多媒体网络的特点也使之成为远距离教育的最佳途径,可提供广泛的继续教育。总之,多媒体和网络的结合空前扩大了教育资源。可以肯定,多媒体教育网络的普及是必须趋势。

第 36 课 中文 Windows 98 的 基本操作

一、中文 Windows 98 的主要特点

与以前的操作系统 DOS 和 Windows 95、Windows 3. x 相比, Windows 98 有许多新的特性。

(一) 全新界面

中文 Windows 98 的界面较 Windows 3. x 有了全新的改进,用户通过“开始”按钮和任务栏,就能方便地实现程序的启动和切换。

(二) 文件夹的引入

文件夹是储存文件和文件夹的“箱子”, Windows 98 用文件夹取代了传统的目录文件管理的方法,使得文件的访问和操作更加有效和可靠。

(三) 支持即插即用

Windows 能自动识别新设备的参数,避免了人工设置的繁琐。

(四) 支持长文件名

Windows 98 支持长文件名,最长可达 255 个字符并且文件名可以使用空格。

(五) 鼠标应用的改进

Windows 98 正式支持鼠标右键来启动快捷菜单,并且在击键方法上有了进一步的改进。

(六) 常用的鼠标操作有

(1) 单击:按下鼠标按键启动快捷菜单,并且在击键方法上有了进一步的改进。

(2) 双击:快速两次单击鼠标。若无特殊声明,单击均指对鼠标左键进行操作。

(3) 拖动:按下鼠标按钮不释放,移动鼠标。

(4) 指点:移动鼠标指针到所需对象并保持指针不动。

(5) 选定:单击所需对象(如文件和文件夹)。如果选定文字块,在文字块的开始位置按下鼠标按钮并拖动到块尾,最后松开鼠标。

二、改进的多任务机制

Windows 98 采用了 32 位抢先式多任务机制,使多个任务运行更加平稳。即使其中某一个任务发生严重错误,也不会影响其他任务。

三、强大的联网功能

Windows 98 内置了 IPX/SPX、TCP/IP 协议,支持广泛应用的 Netware、Microsoft 等多种网络。用户还可以通过拨号方式访问 Internet 网,用 Microsoft Exchange 可以方便地收发电子邮件。

四、增强的中文处理功能

中文 Windows 98 采用了 GBK 汉字内码标准,这是一种大汉字字符集,包括 21 000 多个汉字,提供了宋体、黑体、楷体、仿宋等多种字体,同进支持全拼、双拼、智能 ABC 等汉字输入法。

五、Windows 2000 的特点

Microsoft 公司于 2000 年中期正式推出 Windows 2000 操作系统,Windows 2000 面向企业用户,但对个人用户的支持也得到了加强。网络用户使用 Windows 2000 Server,个人用户使用 Windows 2000 Professional。

我们以 Windows 2000 Beta2 版为依据,可以看到其对网络用户和单机用户的几点改进。

(一) 对网络用户的改进

(1) 基于“Active Directory 是 Windows 2000 Server 中的新目录系统,它使用了 LDAP 和 DNS 这两个著名的 Internet 标准,这使得用户不仅可以方便地在网络或台式机之间移动,同时又可以完全保留自己的网络与个性化设置,如桌面管理方式、个人收藏夹等。

(2) 定义了标准化的 API。新的应用安装 API 最突出的特点是可以真正实现按需安装,API 的出现解决了第三方的反安装程序在 Windows 系列中的使命。

(3) 安全性得到加强。此次 Microsoft 公司全面修整了系统的安全性架构。Windows 2000 还为用户在局域网外运行提供了安全的信息共享机制。

(二) 对普通用户的改进

(1) 操作方式更友好。Windows 2000 不仅可以查找本地硬盘和 WEB 上的文件名,还可以查找文件的内容,甚至可以跟踪文件内容的变化,查找速度也更快。

(2) 支持更多的硬件,具备即插即用功能。Windows 2000 能支持更多的硬件,包括 Windows 98 已经支持的 DVD, USB, IEEE1394 标准,又加入了 APM、热插拔和 ACPI 技术。

(3) 对移动用户的支持更加强劲。Windows 2000 的用户既可以通过局域网或 Modem 连入网络,也可以进行离线工作,新增的 Synchronization Manager 功能允许用户通过 Explorer 中一个简单的选项指定自己希望保存的网络文件或文件夹。

Windows 2000 引入 EFS (Encrypted File System),当用户指定需要加密的文件或文件夹后,只有拥有公共钥匙的用户才可以访问它,从而进一步增强了系统的安全性。

第 37 课 Word 97 上机操作步骤

一、Word 97 的启动与退出

(一) 启动 Word 97

- (1) 单击“开始”按钮。
- (2) 在弹出的命令菜单中选“程序”命令。
- (3) 在程序菜单联中单击“Microsoft Word”

简记为 开始→程序→Word。

(二) 退出 Word 97 有三种方法

- (1) “文件”菜单中的“退出”命令。
- (2) 按 ALT + F4。
- (3) 单击标题时栏右上角的“×按钮”。

【注】在你退出时,若没有保存刚刚输入或编辑的文本,Word 会出现一个提示,询问是否保存,单击“是”按钮,则按步骤保存,单击“否”则放弃。

二、Word 文档的建立、打开、保存、关闭

(一) 建立一个新文件,并输入文字

1. 建立新文件

方法三种:

- (1) 启动 Word 同时建立一个新文档。
- (2) 单击“新键”按钮。
- (3) 单击“文件”→单击:“新建”→双击“空文档”图标。

2. 输入汉字

- (1) 单击右下角状态栏上的“En”图标选择一种输入法。
- (2) 在新文档的光标处输入汉字。
- (3) 输入时,不要随便按回车键,除非一行结束,一行输满时 Word 会自动换行。

(4) 英文字母注意大小写(Shift + 字母键为大写,只按字母为小写)。

(5) 输错时,先通过鼠标将光标定位在错字的左边或右边,然后按“Delete”或“Backspace”键删除。“Delete”删光标右侧字符,“Backspace”删光标左侧字符。

(6) 英文和汉字输入法的切换按 Alt + Shift 键。

(7) 注意中、英文标点符号的切换。

3. 文档的保存

单击“保存”(小磁盘)按钮→“另存为”对话框中选位置→在“文件名”文本档中输入文件名→在文件类型列表档中选类型→单击“保存”**保存[S]**钮。

【注意】文件默认的保存位置为“My Documents”默认类型为 DOC。

4. 关闭文档

单击“文件”→单击“关闭”。

5. 打开原有文档、修改并保存

(1) 单击“文件”→单击“打开”→在“查找范围”内输入位置，在“文件类型”中选类型→单击“打开”按钮 **打开[O]**。

(2) 按要求修改文档。

(3) 修改完后，单击“保存”(小磁盘)钮，快速保存修改后的文档。

三、文本的编辑

(一) 文本内容的选定

1. 选定一个或几个字

将鼠标移到这几个字的左边，按住左键向右拖，直到黑色覆盖住要选的所有字，松开左键。

2. 选定多行

将鼠标指在要选的行的左边，待指针变成 \downarrow 状后，按住左键向下拖。

3. 选中一段

将“I”表指针放在该段任何位置上，三击鼠标左键即可。

4. 选全文

将“I”形针放在选定区的任何位置上，三击左键即可。

5. 撤消选中

在任意位置上，单击左键。

(二) 文本的复制和移动、删除

1. 复制

选中待复制的内容→单击工具栏上的“复制”钮→将光标移到需要粘贴的地方→单击工具栏上的“粘贴”钮。

2. 移动

选中待移动的内容→单击工具栏上的“复制”钮→将光标移到合适位置→单击工具栏上的“粘贴”钮。

3. 删除

方法 1:选中要删除的文字,按“Delete”键。

方法 2:选中要删除的文字,单击“剪切”钮。

(三) 查找与替换

1. 查找(并修改)

打开“编辑”菜单→单击“查找”命令→出现“查找和替换”对话框→在“查找内容”文本框中输入查找内容,在“搜索范围”中选范围→单击“查找下一处”→修改→再单击“查找下一处”……→单击“确定”→单击“查找”框中的“取消”。

2. 替换

打开“编辑”菜单→单击“替换”命令→在查找和替换对话框中的“查找内容”文本框中输入将被替换的内容,在“替换为”文本框中输入替换后的内容。在“搜索范围”中选范围→单击“全部替换”→单击“确定”→单击“关闭”。

四、文档的排版

(一) 字符格式的编排

1. 设置字体、符号、下划线、颜色

先选中→在格式栏上单击相应的选项→在下拉菜单中选择你想要的模式→单击确定。

2. 字的升高和降低

先选中→打开“格式”菜单→单击“字体”命令→单击“字符间距”标签→打开“位置”的下拉列表→选“提升”或“降低”→在相应的磅值框里填上磅值或单击右边的增值钮选中合适的值→单击“确定”。

3. 首字下沉

光标移到段内“格式”→单击“首字下沉”→在位置中单击“下沉”框→单击“下沉行数”后边的增值钮选中合适的值→单击

“确定”。

4. 上标、下标和字符间距

上下标:选中→“格式”→“字体”→“效果”→选“下标”“上标”→确定。

5. 字符间距

选中→单击“格式”→单击“字体”→“字符间距”→选标准加宽缩紧→选磅值→单击“确定”。

(二) 段落的排版

1. 段落的拆分

在一段间插入“Enter”(硬回车)键即分为两段。

2. 段落的合并

删除前一段后面的硬回车符(按 Delete 或 Backspace)。

3. 段落的居中,右对齐,两端对齐,分散对齐

选中→单击格式栏上的相应“居中”钮,“右对齐”钮……

4. 首行缩进,悬挂缩进

选中所有段落→单击“格式”→单击“段落”→选择“缩进和间距”标签→在“特殊格式”下拉列表中选“首行缩进”和“悬挂缩进”→改变度量值→单击“确定”。

5. 段间距

选中→“格式”→“段落”→选择“段前”右边的磅值和“段后”后边的磅值→“确定”。

五、表格

(一) 表格的建立

单击“表格”→单击“插入表格”→在对话框中输入行数、列数→单击“确定”。

(二) 表格的操作

1. 插入行

(1) 在行前插入:定位(将光标定在该行任意单元格内)→单击快捷菜单中的“插入行”命令。

(2) 在最后插入:定位在最后一行的最后一个单元格→按 Tab 键。

2. 删除行

选中一行→单击“表格”→单击“删除”行。

3. 插入列

(1) 在列前插入:选中一列→单击快捷菜单中的“插入列”。

(2) 在最后插入一列:选中行结束符→单击工具栏上的“插入列”钮。

4. 删除列

选中一列→单击“表格”→单击“删除列”。

5. 表格居中

将光标放在任一单元格里→单击“表格”→单击“单元格高度和宽度”→单击“行”→选“对齐方式”→选“居中”→“确定”。

6. 表格的拆分与合并

(1) 拆分:定位在待拆分的行里→单击“表格”→选择“拆分表格”。

(2) 合并:选中第二部分表格→鼠标拖动到第一部分下面的硬回车左侧,待变成直虚线时,松开。

7. 单元格的拆分与合并

(1) 拆分:选中行→单击“表格”→选“拆分单元格”→选行数,列数→“确定”。

(2) 合并:选中行→单击“表格”→选“合并单元格”。

8. 文字居中安放

选中整个表格→单击“格式”→选“段落”→选“缩进和间距”→在“对齐方式”中选“居中”→单击“确定”。

第 38 课 利用 PowerPoint 97 制作幻灯片

一、训练目的

- (1) 初步学会利用 PowerPoint 97 制作简单的多媒体幻灯片。
- (2) 掌握制作幻灯片的一般过程和技巧。
- (3) 了解一组幻灯片的播放控制和过渡处理。

二、器材

联想、IBM 或标准兼容机、Win 95, 98, 2000 操作系统、预装 OFFICE 97、幻灯片等相关素材。

三、原理

OFFICE 97 办公套件 PowerPoint 97 提供了方便制作多媒体演示文稿、幻灯片的平台,我们只需将相关素材资料载入,设置其进、出、停留的方式效果,以及幻灯片间的播放顺序、过渡效果,即可得到令人满意的多媒体幻灯片。与传统的幻灯片相比,它具有制作方便、修改方便、现制现用、成本低、无耗材等许多优点。多媒体幻灯片可以通过胶片输出仪方便地制成普通幻灯片,在普通幻灯机上放映;亦可通过彩色喷墨打印机或其他打印设备制成普通投影片在投影仪上放映。

四、操作步骤

- (1) 开机启动 PowerPoint 97。
- (2) 在弹出对话框中选“新建演示文稿/空演示文稿”,再单击“确定”即可进 PowerPoint 97 的主操作界面。

(3) PowerPoint 97 自带了许多版式,可先选定一种与幻灯片内容最接近的版式,这样易于制作。在空白幻灯片上,版式提供了“单击添加文字、图片、剪贴画”等热区。若不需要,可单击边框线后按“Del”键将其删除。

(4) 若需在幻灯片上插入文字,只需单击菜单“插入/文本框”选取文本框或竖排文本框,出现鼠标,在合适的地方拖动鼠标,画出适当的文本框,再输入文字,选择菜单“格式/文体”,在弹出的对话框中选定满意的字体、字节、字号、字色即可。

(5) 若需插入图片,单击菜单“插入/图片”再根据图片的来源选择“剪彩贴画/来自文件/自选图形/组织结构图/艺术字/来自扫描仪”等,再在图片来源对话框中现绘或引入图片文件。在图片上点右键。选取设置图片格式,可相应地对图片的大小、颜色、线条、位置等参数进行调试、修改。

(6) 既然是多媒体幻灯片,声音当然必不可少,同插入文本、图片一样,在“插入/影片”和“声音”中选择合适的影片声音来源,设置其播放参数,这样,在观看幻灯片的同时便可以听相关的声音解说。

(7) 对于其他对象,可利用 Windows 操作系统 OLE 2.0 功能进行链接、粘贴。对其播放设置均可参照文本图片的播放设置来进行。

(8) 当素体基本调入后,根据目的来进行整体调试,可适当自定义播放、点击幻灯片“放映/设置”放映方式。对各对象可以利用动画以突出其重点:单击幻灯片“播放/自定义”动画,适当调整各对象出场的顺序以及时间间隔。

(9) 至此,一张多媒体幻灯片基本制作完成。对于幻灯片组的制作,可在“插入/新幻灯片”中新建幻灯片,一张一张制作完毕后,再切换到“幻灯片浏览视图”(点击左下角的按钮),对幻灯片之间的切换进行调节、选择适当的切换效果、确定张与张之间的切换时

间、是否击鼠标等。

(10) 编辑制作完毕,调试满意后存盘。

五、注意的问题

(1) 幻灯片要重点突出,因为幻灯片最重要的毕竟是内容,不要将幻灯片做得太过花哨,喧宾夺主转移观众的注意力。

(2) 合理地运用声音。在效果中突然响起声音会吸引观众,但过分的声音会使主题变得不鲜明。

(3) 注意幻灯片的播放速度,使播放速度与观众的认知节奏同步。

第 39 课 互联网上的英语 教学资源及利用

一、互联网是辅助英语教学的有效手段

进入新世纪之际,我国英语教学正面临着新的改革。1997年全国21世纪大学英语研讨会上国内外专家学者们普遍认为,在不久的将来我国大学英语将在教学法手段上引发一场革命,随着计算机和信息技术的迅速发展,网络远程教学、多媒体课件等将成为教学的新手段。尽管我国正式接入国际互联网较晚,但近几年中发展极快,互联网已经基本覆盖各高等院校,不少教师和学生也已经具备了上网的条件,如何通过互联网提供的资源学习到新教学思想,构造崭新的英语教学环境,提高学生学习积极性,已经开始成为英语教师面临的新课题。

国际互联网是一个由全球成千上万相互联接的计算机网络组成的无定型、无疆界、无时空限制的信息传输网络,它也是人类至今最大的信息库,储有最丰富的各类资料。英语教师可以利用互

联网与世界同行交流,了解国际英语教学法发展动向,共享新的教学资料和科研成果,同时引导学生通过互联网参与国际交流,促进语言学习。在即将到来的信息化时代中,随着互联网等现代技术的广泛运用,英语教学必将突破传统的教学模式,而出现一个全新的局面。

二、互联网上的一些资源

通过 Yahoo, Infoseek, sina, sohu, google 等搜索引擎的检索,可以在互联网搜寻到许多英语教学的网页、电子论坛和电子杂志,它们对英语教学工作有很大的参考价值,对学生的英语学习也有很大的帮助。现将部分具有代表性的、有影响的内容作简单介绍以期达到管中窥豹的效果。

1. 洪恩在线:这是一个有关中学英语学习的个人主页,内容涉及初中、高中英语词汇、语法等各个方面,让你轻松地学会英语。

www.hongen.com/

类别:教育学习、中学教育、课程辅导、英语

2. 北京新东方学校:学校提供的培训内容包括 TOEFL、LSAT、IELTS、美国口语、英语 900 句、听说速成、《新概念》、美国口语、英语语法、四级、六级、考研英语,听力提高、语音速成、高级口译、写作提高、英语高教自考培训、中学英语、少儿英语和小语种培训以及职业和大专教育……提供出国资料的查询等。

www.neworiental.org/

类别:教育学习、语言教育与学习、语言学校

3. 免费跟外教学英语:地道的、权威的网上英语训练英语听力、口语、发音,是一门精彩的网上英语课程。是您网上学习英语的理想选择。

www.globalenglish.com/

类别：教育学习、招生与考试、英语考试

4. AAA 在线私塾 AAA: 考研、自考、大学英语、出国考试、考试政策及考试最新动态……为报名北京地区各类辅导班的学生提供服务。

www.one-book.com/

类别：教育学习、招生与考试、研究生入学考试

5. 21 世纪报网络版: 中国日报社主办的 21 世纪报的网络版, 提供关于中国的英语新闻资讯, 并为学英语者提供生动素材。

www.21stcentury.com.cn/

类别：新闻出版、报社杂志社网站、报纸电子版、全国性大报

6. 外语考试在线: 大学英语等级考试(CET)、公共英语等级考试(PETS)、外语水平考试(WSK)、剑桥商务英语证书考试(BEC)、剑桥英语五级证书考试(MSE)、职称外语考试、CIEB 考试、日本语能力测试等。

www.yuloo.com/wyks/

类别：教育学习、语言教育与学习、英语

7. 英语角: 在这里学英语、写英语、看英语, 一个不错的网站, 你可以在这里了解一些教师的情况, 还可以结交一些英语高手。一切方便快捷的信息、服务尽在英语角, 快快点击, 快捷尽在你手中。

www.yahoo.com/clubs/cosmos2/

类别：教育学习、校园生活、学生天地

8. e 形人英语总动员: e 语天地、学习资源、杂志订阅、在线教程、旺旺英语角、慢速英语、逆向英语、英文聊天室、黎学智英语、李阳疯狂英语、新概念英语、千万别学英语、在线语法词典、e 语天

地、学习资源、杂志订阅、在线教程。

www.eman.go.163.com/

类别：教育学习、语言教育与学习、英语

9. 洪恩在线——轻松英语：这个网站挺丰富：有专家讲座的高中同步课堂，英语原汁原味，注解精辟绝伦！高考冲刺班——出奇制胜！大学语法班助您轻松掌握英语语法！大学阅读班助您轻松阅读英语文章！大学听力班是莘莘学子的最佳选择！大学写作班是大学英语写作的好老师！自考英语班助你实现人生的辉煌！托福听力让你与外教面对面地交流！商务英语……

www.hongen.com/eng/index.htm/

类别：教育学习、学科教育、英语

10. 上外网：成教外语、大学外语、中学英语、儿童英语……

www.yeworld.net/

类别：教育学习、语言教育与学习、英语

11. 英国使馆文化教育处：英语考试、英语学习、培训机会、英中教育合作和留学英国的相关信息。

www.britishcouncil.org.cn/chinese/index.htm

类别：教育学习、语言教育与学习、英语

12. 英语_学科教学_K12 教师频道：提供我国中小学英语教学方面的教学方法、英语论坛……

www.k12.com.cn/teacher/sub-edu/english/

类别：教育学习、语言教育与学习、英语

13. 英语辅导报：小学、初中、高中、大学英语学习辅导。提供电脑英语、英语文摘及英语新闻等。

www.ecp.com.cn/ecp/index.htm/

类别：教育学习、语言教育与学习、英语、英文报刊

14. Global English: 是权威性的网上英语教学网站。网站提供高质量、有效的网上英语教学。多媒体课程包括文字、录音、图片、动画、录音/回放、语音识别等,为学英语的学生提供十分逼真的英语交际环境。网站同时还提供免费聊天、交互式学习计划工具、网上杂志、游戏及其他免费活动。

在互联网上还有不少十分精彩的英语教学网页,如 Dave's ESL Cafe (www.pacificnet.net/~sperling/eslcafe.html), The Comenius English Language Center (www.cmenius.com/), E-FLWEB(www.u-net.com/eflweb)。以上所介绍的仅是沧海一粟,互联网上海量的英语教学资源等待我们去开发和充分利用。

三、互联网资源的利用

对于互联网英语教学资源的搜集获取、了解认识固然十分重要,但是如何充分利用它们则更是具有实际意义。

(一) 搜集资料,充实教学内容

可将互联网每天传送的英语新闻中材料编成完形填空和阅读理解等练习供课堂教学使用。在有些重要考试的题中可直接从国外网页下载资料,设计成题目,以减少与国内现有材料内容重合的可能性。也可以把网上英语学习讨论组的国外学生发表的好文章介绍给自己的学生。还可以提供有关网址,要求学生课外通过互联网阅读有关的资料。

(二) 下载软件,丰富教学手段

很多语言教师与计算机工作者已经在英语教学软件开发方面做了大量的工作,他们也愿意与国外同行分享成果,更希望别人对自己的成果进行检验或提出意见,以求进一步完善。网上有许多供免费下载的英语教学软件,其中一些软件形象生动、引人入胜,是传统教学手段无法比拟的。

(三) 网上交际,提高教学效果

鼓励有条件的学生参加英语学习电子论坛、订阅英语新闻、参加英语竞赛、寻找网上笔友,引导他们进入虚拟的英语教学课堂,在网络空间享受到丰富多采的课外活动。促使他们在自然、真实和快捷的交际环境中提高英语运用能力。

(四) 国际交流,促进教学研究

通过互联网,阅读或下载英语教学研究期刊,参加英语教学研究讨论组,可以缩短与国外同行在时空上的距离,跟踪国际英语教育发展最新动向,学习和研究新的语言理论、教学思想和教学手段。

尤其需要指出的是随着宽带网的推广和应用,国内越来越多的教师开始积极地参与网上英语教学的交流讨论和研究,极大地促进了英语教学的国际交流。

互联网为我们交流、共享、利用英语教学资源提供了极大的便利。尽管就目前而言,有的地方网络传送速率较低,人们对网络使用的观念和意识仍较为落后,这些都影响了对其丰富的英语教学资源的利用,使其优越性的充分发挥受到了极大的限制。但随着我国IT产业的迅猛发展以及教育技术的广泛应用,它必将在英语教学思想和教学手段的革命中发挥不可估量的作用。

第40课 课件的设计

制作课件前,对课件进行设计非常重要,但这一步骤却容易被很多教师疏忽。教师们在制作课件时往往缺乏具体的设计蓝图,只是根据教材内容来套用一些课件的模式,最后的课件就等于任教教师对于某选题的文字性备课加上电脑教师模式化的组合,而这样的课件通常是没有多大价值的。

课件的设计应该从以下几方面入手:

一、针对教学内容设计

选取怎样的角度制作课件,是教师多年教学经验和自身素质的综合体现,但有一点是肯定的,那就是必须推陈出新,必须集大家之长处。教学内容要以书本为蓝本,但又要对书本内容进行筛选、补充和重组,突出重点,解决难点,做到源于书本,高于书本,方能不落俗套。内容应有所创新,切不可将书本内容简单地电子化。

二、针对教师的教学风格和特点设计

现在制作的课件,往往考虑的是课件的普遍通用性,一个课件可以多人使用。在当前掌握多媒体技术的教师较少、制作多媒体课件过程耗时又耗力的情况下,应该说这是无可非议的,但是这种课件却忽视教师教学的个性判别,通常不能很好地体现上课教师的教学风格和特点。教师上课是一门技术,更是一门艺术。如果条件允许课件一定要独立制作,使课件如其人。课件要恰到好处地张扬教师的长处,缩小或弥补教师的短处。

三、针对学生学习方法和认知规律设计

上课用课件的主要目的不是展示学校现代化教学的成果,让课件成为一件时髦的外衣。课件的真正价值是体现在教学上,目的是要更好地为教育教学服务。课件制作一定要遵循学生的认知规律,让学生通过多媒体更快更好地学到知识,否则就是失败的。课件制作的人员和进行多媒体教学的教师一定要认真学习和了解学生的认知规律。

四、针对多媒体技术设计

课件的设计必须考虑课件运行的环境,要保证课件中所有的演示内容都能脱离本机在其他电脑环境中运行。建议课件的各部

分最好都制作成 .EXE 格式的文件;课件要尽可能占据比较小的空间,一定要改变课件越大越好的错误观念。随着网络的日益发展,课件最好还要能在网络上运行演示。只有设计好课件,做到胸有蓝图,才能制作出优秀的课件。

第 41 课 Internet 网上实用技术

一、Internet 概述

(一) 关于 Internet 有关知识

什么是 Internet?

Internet 就是由大小不同的各种计算机网络或单机共同连接而组成的一巨型非集中式网络。在这个网络中,一些超级服务器通过高速的主干网络(光缆、微波或卫星)相连,而一些用户则通过调制解调器、电话线或局域网与小规模的网络服务器相连。

(二) Internet 的应用

Internet 发展迅猛,提供的服务也在不断增加。常用的基本服务与应用有以下几项:

1. 电子邮件

你的邮件发送给你知道地址的其他人甚至是所有与 Internet 网相连的人,你还可以订阅各种电子新闻杂志,这样他们便会定时将新闻杂志内容传送到你的电子信箱中供你阅读。

2. 新闻讨论组

你可以加入你感兴趣的专题讨论中,阅读他人的文章或发表你自己的观点,与大家一起讨论,同时还可以通过邮寄目录(Mailing List),方便地接收指定主题的有关内容。

3. 文件传输

可以利用方便的 FTP(File Transfer Protocol)文件传输协议登录到其他 FTP 服务器上,使用服务器上的软件或下载你所需的文件。

4. 在线游戏

你可以与远在千里之外的朋友一起下棋,也可以与世界各个角落的人一起玩多人在线游戏,如风靡世界的 MUD 等。

5. WWW 网上冲浪

你可以利用 WWW,方便地从一个站点跳到另一个站点,尽情在 Internet 网上丰富多彩的信息海洋中畅游,借助功能强大的浏览器,你可以在 Internet 网上进行几乎所有的 Internet 活动。

6. 网络电话

利用 Internet Phone,你可以拨通远在异国他乡的朋友们的电话,而所花的费用是以市话计算。

7. 虚拟时空

你可以进入到形象逼真的虚拟世界,在那里进行交友、购物、玩游戏、旅游观光。

8. 商业应用

厂商可以在网上发布各类图文并茂的资料,还可以配上声音、视频和动画,全方位、多视角地介绍新产品,进行新产品的促销推广等商业活动,还可以开设网上商场,让用户进行网上购物。

9. 娱乐

可以上网收听高质量的流行音乐,观看最新的电影。

10. 远程教育

可以通过 Internet 加入网上学校,进行课程的学习,获取学分、学位,可以随时上网查询各类学习资料。

二、IE 浏览器的使用

(一) Web 的工作原理

互联网上的站点可谓林林总总,最流行的当数 Web 了(又称 WWW,它是 World Wide Web 万维网或环球网的简称)。互联网使用一种“超文本传输协议(Hypertext Transfer Protocol)”,简称为 HTTP。

现在浏览器软件比较多,除微软的 IE 浏览器处,著名的还有“Netscape V44.6-6.0”浏览器,现在 IE 使用率已超过其他浏览器,它除了拥有许多新增的网络服务功能之外,最重要的是将 WINDOWS 操作系统与网页浏览器结合起来,让网络与传统电脑结合得天衣无缝。新出的 5.5 版本更是 WINDOWS 98 的最佳搭档,这里主要以 IE5.0 为基础,介绍 IE 浏览器的使用。

(二) IE 浏览器的启动

启动浏览器有多种方法:

- (1) 在桌面上双击图标(常用);
- (2) 在任务栏中单击 IE 浏览器启动按钮;
- (3) 在“开始”处单击左键→“程序”→单击“Internet Explorer”;
- (4) 在“开始”处单击右键→“打开”→双击左键“Programs”→

双击“Internet Explorer”。

在启动 IE 浏览器时,拨号用户如果没有拨号也会自动启动拨号程序。

启动 IE 浏览器后,浏览器会自动链接到默认的网站主页中。

(三) IE 浏览器的设置

打开工具→Internet

在“常规”选项中,有“主页”、“Internet 临时文件”、“历史记录”、“浏览区设置”四部分。

启动 IE5.0 连上 WWW 后,通常连接微软的主页,怎样才能连接到自己喜欢的主页呢?在“主页”区,可以更改默认主页。“地

址”栏可以输入任何网址。另有三个按钮“使用当前页”——设置当前正在浏览的网页为默认主页、“默认页——设置微软中国页为默认主页”，使用设置空白网页(about:blank)为默认主页。

在“Internet 临时文件”区，可以删除以前上网的临时文件，也可设置临时文件的位置、目录大小等。

在“历史记录”栏中可以设置历史文件夹中已访问页的链接保存情况，也可删除已访问页的链接。

在“浏览区设置”可以设置浏览区的前景背景色、字体、使用的语言以及其他辅助功能。

(四) 浏览网站

1. 界面介绍

(1) 标题栏

(2) 菜单

(3) 工具栏

① 标准按钮

② 地址栏

③ 电台

④ 自定义

(4) 浏览栏：可以设置多项显示项目。

(5) 状态栏：包括正在进行的工作、联机状态(进度显示)、安全属性如果想前往一个网站的话，您只要在 IE5.0 的地址栏中输入网站的地址再“回车”就可以了，具体操作如下：

先移动鼠标移至地址栏并单击，选择地址栏内的 URL 地址，使其变为蓝色。输入你想访问的网站地址，输入完后按下“回车”键，则开始连接，状态栏显示连接过程及进度条。

当状态栏中显示“完成”字样后，就表示您成功到达了。如果你访问的网站还没有显示完(浏览器正在读取该网站数据时)，你可以拖动浏览窗口右边的滚动条，可以先观看里面的文本，因为文本在 HTTP 协议中有优先传输的特点。

你们在地址栏中输入 URL(Uniform Resource Locator 网站地址)时,如果你上次输入的协议名称是 HTTP,那你下一次可以省略输入“http://”。如果你要输入“http://www.yahoo.com/”时,只需输入“www.yahoo.com”就可以了。在 IE5.0 里还有一个自动完成(Auto/Complete)的功能,它可以让你在输入网站地址时更加方便与快捷;因为它会在你输入时,自动从你之前浏览过的网页文件中查找相关的 URL 并显示在地址栏上,比如你之前输入过了一个 URL 地址“http://www.yahoo.com/”,当你在地址栏中再输入“http://www.y”字样时,地址栏会自动出现“http://www.yahoo.com/”的内容,若你不需要这个地址,可接着往下输入另一个 URL 地址。

2. 功能键介绍

可分为三部分:浏览按钮、设置按钮和连接按钮。

浏览按钮:直接进行网页浏览

后退(退回到前面的屏幕,如前面看过的屏幕较多,可以通过旁边的箭头直接选择)

前进(转到下面的屏幕,如果下面的屏幕较多,可以通过旁边的箭头直接选择)

以上两键可以用来重新访问最近看过的 WEB 页。

停止(对于页面内容较多时,链接时间会很长,此按钮可停止链接)

刷新(重新传输当前页面)

主页(链接用户默认的主页,又叫起始页)

链接(其中存放了一些重要的 web 站点地址,以方便用户加入、访问)

第 42 课 英语软件

(English Software)

随着电脑技术的发展,电脑软件也得到了迅速的开发和利用,其中电脑学习软件,特别是电脑英语学习软件的开发最为引人注目。现已证明电脑辅助语言学习 CALL (computer-assisted language learning) 比传统的学习手段有更多优点;信息量更大,交互性更强,趣味性更强;知识更新,快捷方便。电脑辅助语言教学已成为英语学习非常有效的手段之一。

随着电脑学习软件开发的数量和种类的增加,如何针对不同的学习目的选择比较适合的英语学习软件已成为重要的问题。下面从听、说、读、背、译等几个方面,对已开发的比较不错的电脑学习软件进行分析对比,希望能帮助英语学习者作更好的选择。

(1) 英语听力训练方面,有三个比较不错的英语学习软件,《听霸》(Listener),《听霸 II》(Listener II),《听力超人》(Super Listener)。这三个软件内容丰富,信息量大。它们在内容的编排和形式上有许多共同之处:①听力训练综合选材方面,《听霸》有名人原声演讲、二战风云及英美社会、经济、环境等内容;《听霸 II》有科技动态、专家论坛、开卷有益、体坛纵横、风云人物。《听力超人》有新闻纵横、动物世界、幽默大师、域外风情。《听霸》、《听霸 II》都有慢速新闻。②电影方面,《听霸》有 10 部电影片段,可为电影配音,并配有练习。③歌曲方面:《听霸》有歌曲 100 首;《听霸 II》有 80 首;《听力超人》有 10 首,并配有练习。④听力应试训练方面,《听霸》有大学四、六级试题各 30 套,托福试题 14 套。《听霸 II》有大学四、六级试题各 30 套,托福试题 25 套,分为练习剖析和实战模拟两部分,部分试题可打印输出。《听力超人》电脑随机出题,有日常

英语测试, 大学四、六级词汇, 托福词汇和 GRE 词汇强化训练。《听力超人》有分类词库包括习惯用语、俚语和俗语, 它还有单词预习、声音转录功能。最近出版的《飞跃听力王》收录了美国之音的一些新闻和科技听力资料。

除了上述三个综合听力训练软件外, 还有以电影为素材的听力材料:《电影风暴》、《奥斯卡英语》和《着迷 900—影译通》三个软件。《电影风暴》是以英语原版电影为素材, 收有《简·爱》、《茶花女》、《飘》、《费城故事》等 9 部电影。学习者可以完整欣赏整部电影, 利用中英文全程对照功能, 在播放影片的同时可看到完整的英文和中文字幕。在观看影片时, 若有不认识的生字, 在线字典可以实现即点即译的功能。每一部影片都分为几十幕, 学习者可以把每一幕作为一个单元, 通过即时语音训练为角色配音, 然后对你的发音进行播发和校验。《奥斯卡英语》收有《飘》、《卡萨布兰卡》、《西线故事》等 5 部电影, 有中英文显示, 可对电影片段进行自定义, 反复听看。《着迷 900—影译通》收有 8 部电影, 它围绕影片内容设计了多种练习方式、中文字幕、角色扮演、精读电影对白、听说录放、单词练习等, 配有在线字典和对白打印功能。

(2) 英语会话训练方面有四个比较不错的软件。《大嘴英语》(A Big Mouth)、《随心所欲》(As You Wish)、《英语脱口说》(Talk to me) 和《新英语 900 句》(New English 900)(着迷 900 系列软件之一)。这些软件的内容基本都是日常用语、情景对话, 交际性和实用性强。《大嘴英语》有迎接、在宾馆、购物、观光、饮食、商务和送别等方面的情景对话, 人机交互对话, 对提出的问题作出选择回答。真人出演, 能看到口型的变化, 并附有知识扩充;《随心所欲》以句型练习为主, 配有幽默插图, 有习惯用语训练, 并有电影片段、英语著名演讲和名诗欣赏;《英语脱口说》是原版引述的, 由法国著名的欧亚洛克教育软件公司制作, 内容有人机对话(配有日常工作、商业社交等场景的图片)和日常英语会话, 并附有听写、填空、

词义和语法等多项练习。

(3) 英语阅读训练方面的软件有两大类,一类是以名著为题材的,如《耳目一新读英语》、《英文世界名著精选》、《多媒体英语小说系列光盘》、《英文名著百部速读 2000》等。《耳目一新读英语》内有名著 5 部作品,有中英文对译、作者与作品简介、精华欣赏、快速阅读和练习和欣赏电影剪辑对白,还可进行配音。《英文世界名著精选》内有 24 部作品,内容包括速度训练、生词标记;《多媒体英语小说系列光盘》内有名著 20 部,全文朗读,有中英文对照显示、在线字典,可选择单句、段落、全书听读。另一类是以各种类型的文章为题材的杂志式软件,如《空中教室》(Classroom Studio)和《疯狂英语》(Crazy English)等。《空中教室》是双语公司从台湾引进的,内容丰富,题材多样,配有清晰美音,有中文译文、单词显示,可进行录音跟读。《疯狂英语》提供最新的英语阅读文章,并配有文章的录音。

(4) 英语背单词训练方面软件都是通过各种方法对单词实行强化记忆训练的。《轻轻松松背单词》是最早推出背单词的软件。后来又推出的《轻轻松松背单词Ⅱ》是一款非常实用精致的软件,它不仅提供了多种科学记忆法背单词(其中最有用的是以艾宾浩斯记忆曲线为根据的循环记忆法),还为大家准备了常用 10 000 单词的例句,所有单词和例句都有发音,是流行的美音。其他不错的软件还有:《我爱背单词》、《我爱背单词 2000 超强版》、《开心单词》和《开天辟地背单词》。

另外还有《词汇奥秘》,它以词根记忆为核心,按难度分级,有两万个常用词。读音声波显示,附 5 000 多道专项试题和 300 篇阅读材料。《英语单词闪电记忆》通过分析近 30 种记忆方法,对现行的小学、初中和高中课本所有单词(3 500)标注了记忆方法,软件的对象主要是小学生、初中生和高中生。

(5) 中英文翻译方面,软件主要有两大类。一类是对句和整篇

翻译,一类是对单词的翻译,目前有两类合为一体的趋势。第一类主要是英译汉的翻译,这方面的软件有《通译》、《译星》、《东方快车》、《金山快译》等。应当指出的是,这类软件翻译还不是十分令人满意的,还须进一步的完善与提高。第二类的软件有《汉神词海》、《朗道字典》、《金山词霸》、《东方词圣 2000》及 IBM 的《智能字典》等,这一类软件比第一类更有实用性,功能上一般都有在线中英文互译和中英文发音。《金山词霸 2001》是目前这类软件中比较好的。它是英汉、汉英和英英大词典的集成,提供了 20 多个专业词库,词义按专业显示,并附有分类词汇和因特网资源。

英语应试训练方面有关中考和高考方面的软件比较多,比较不错的是翰林汇、树人和科利华推出的家教软件,它们都是基于现行的初中和高中课本,对所学的知识进行分析总结,通过大量的练习,达到掌握知识、适应考试的目的。在这三家公司中,科利华是最早推出成套家教软件的,反响较好。大学四、六级考试的软件有《大学英语四、六级模拟考场》,托福考试的软件有《挑战托福》,GRE 考试的有《挑战 GRE》。

(6) 英语综合性和系统学习方面的软件多数是以教材为蓝本,一般都比较系统地从语音、词汇、语法和课文等方面进行分析讲解,提高学习者听、说、读、写的能力,并附有练习。小学英语《金太阳小学英语》,采用的是人民教育出版社的小学英语教材。初中英语《金太阳初中英语》,采用的是人民教育出版社的初中英语教材。高中英语《金太阳高中英语》,采用的是人民教育出版社的高难度英语教材。《许国璋英语》采用的是许国璋英语教材,对象是英语初学者。《新英语教程》采用的是清华大学编的教材,对象是有一定英语基础的学习者,可为大学四级考试做准备。另外 2000 年推出的《从零开始》,读者对象是没有多少英语基础的学习者,目的是提高学习者基本的听、说、读、写的能力。

以上对电脑学习软件等方面的划分不是绝对的。电脑软件更

新速度比较快,一般地说,更新的版本比原版的好,在同类软件中,后开发的比早期开发的好。英语学习是一种语言技能的学习,必须通过听、说、读、写、译等方面大量的实践和运用,才能达到掌握语言的目的。电脑英语学习软件只是一种手段。

第 43 课 实践与点评

一、技能训练

- (1) 小组为单位,实际操作录音机、投影仪、录像机和语言实验室,熟悉各种功能。
- (2) 制作一篇听写的录音带,播放后进行点评。
- (3) 到语言实验室上一次课,然后进行点评。
- (4) 用 Word 打印并编辑一篇文章。
- (5) 用 PowerPoint 制作一个教学课件。
- (6) 到网上查阅一个英语幽默故事。

二、成绩评价表

指 标		满分	得分
1	掌握设备的基本功能,操作熟练	20	
2	能掌握机器设备的各种操作规程	20	
3	课前配套设备准备到位	20	
4	软件符合教学需要,质量高	20	
5	电教设备及其功能使用选择恰当	10	
6	讲课与电教设备使用紧密配合	10	
总 分		100	

第十三单元

自修与教研

本单元旨让学生了解自修与教研活动的原则、形式、方法；学会尽可能多地利用教学资源，丰富自己的知识，提高教学能力和水平；学会积极主动地从事教学研究，实施教学试验和改革，努力做到教学相长。

第 44 课 教师的自修

英语教师的知识结构,是由教师的任务和职责决定的,从知识构成的成分讲,应当包括文化基础知识、英语基础知识和教育教学理论知识。作为教师,在教学实践中,只有通过不断地学习,在学中教,在教中学,才能成为一个优秀的英语教师。这就要求教师要具备很强的自修能力。

一、教师自修的原则和要求

(1) 以提高教学质量为出发点,确定学习的内容。既要学习有关的英语基础知识,又要学习相关学科的论著,以提高自己的理论水平。

(2) 学习要有长期性和不间断性,注意知识的积累,以期厚积薄发。

(3) 扩大学习对象的范围,不只是向书本学习,还要向同行,甚至向学生学习。

(4) 选择好的学习方法,达到事半功倍的效果。

(5) 善于将所学的知识有选择地、巧妙地运用到教学中。

二、教师自修的形式

(1) 充分利用英文资料、英文工具书以及高科技辅助手段(如因特网等)进行自修,以积累广博的英语基础知识。

(2) 尽可能多地读一些英语教学法、语言学、心理学和教育学等方面的论著和期刊,以不断完善自己的教学方法。

(3) 多听校内外有经验的老师的课,博采众长,兼收并蓄。

(4) 在教学工作中积累资料,如保留教案、记录学生的学习效

果与反映等等,从中整理出带有规律性的教学结论。

(5) 阅读中外名著、科普文章以及地理杂志等,扩大自己的知识面。要给学生“一滴水”,自己先要有“一桶水”。

三、教学自修的方法

(一) 作读书笔记

在阅读过程中,最好把有用的资料记录在相应的卡片上,每张卡片记录一条资料,并且注明材料的来源,即它的出处。卡片记录可分为两种,一种是笔记式,用自己的话叙述原文大意,另一种是“引文”,即把原文照抄出来,但注意要把首尾用引号标出,将来需要引用时可把出处交代清楚。

(二) 使用英文工具书

词典和语法书是英语学习者必备的工具书。语法的权威性论著有伦道夫·夸克编著的《当代英语语法》(A Grammar of Contemporary English)、章振邦主编的《新编英语语法》、张道真主编的《实用英语语法》和薄冰主编的《英语语法手册》等。

(三) 利用电脑网络

(1) 访问英语学习网页,可将大量的英语学习信息和资料下载下来。查询网页可通过搜索引擎来进行,如:在雅虎(Yahoo)可以键入“TESL”,“ESL”,“TEFL”,“EFL”等名词和短语进行搜索。

(2) 参加网上的在线英语学习新闻组,交流学习英语方面的经验,探讨学习中碰到的问题。

(3) 利用电子邮件参加学习讨论组。这种方法和在线新闻讨论差不多,且更经济,但缺点是没有前一种答复快。

(4) 网上交国外笔友。

(5) 利用媒体。通过收听和收看英语节目,提高自己的听说能力,培养正确的语音语调。

四、技能训练

根据本章所述的英文资料的查阅与收集,从相关的语法中查出下面三项内容并整理成卡片。

(1) which 和 as 引导非限定性定语从句的区别、意义及转化关系。

(2) as 作关系代词和连词时的用法及区别。

(3) arouse 和 rouse 的区别。

第 45 课 教学论文的写作

教学论文是教师对教育、教学领域中的问题进行研究,撰写并公开发表的一种科研成果。因研究课题和方向的不同,论文形式也各不相同,主要包括教学实验报告、经验总结、调查报告、学术论文、综述、专论等。撰写教学论文是教师自我完善和提高的一条重要途径,也是教师的一项基本技能。

一、目的和意义

目的是通过学习教学论文的基本结构、选题、格式、类型等,掌握撰写教学论文的基本方法。撰写教学论文的意义在于:一方面,便于其他教育工作者参考,促进学术交流,有利于整体教学水平的提高;另一方面,撰写教学论文也是研究者本人在学术上进一步丰富成长的良好途径,在研究中深入,深入后促进研究,最终使教研工作者学术造诣逐步精深。

二、原则和要求

(1) 选题应得当,应与外语教学密切相关,立足于提高教学

质量。

- (2) 资料翔实可靠, 论文具有学术价值和社会价值。
- (3) 论文观点明确, 例证丰富, 论证精辟, 结论恰如其分、合乎逻辑。
- (4) 论文结构完整, 层次分明, 逻辑严密。
- (5) 文字通顺、简洁, 无明显语法错误。

三、教学论文的结构

结构是文章的内部组织构造, 是文章的表现形式。教研论文的结构应层次分明、首尾连贯、符合逻辑。不同类型的文章有其传统的写法和特殊的要求。概述如下:

- (1) 调查报告分为导言、主体和结构。
- (2) 经验总结报告可分为情况概述、经验总结、存在的问题和今后的意见等主要部分。
- (3) 实验报告可分为前言、实验过程和结果、讨论和结论等三个主要部分。

四、论文的组成

研究论文虽因类型不同, 写法和要求也不同, 但大致由以下几部分组成:

- (1) 题目, 又称标题, 通常由一句话组成, 突出主题, 简练醒目。
- (2) 摘要, 是论文主要内容的高度概括, 篇幅短小精悍, 约为一二百字。
- (3) 导言, 也称导语, 点明主题并介绍相关的背景资料。实验报告的前言包括实验目的、实验对象、时间、方法和预期的结果等。经验总结报告的情况概述部分主要叙述总结工作的时间、背景、成绩和效果。学术论文的前言部分则包括研究目的、意义, 该领域已有成果、现状、问题、对象、方法和技术手段等。当然, 导言部分宜

精炼,不宜过长。

(4) 正文是教学论文的主要部分,常分为几个部分,可加小标题。作者提出论点、陈述论据,并加以论证。实验报告的正文应包括实验对象、实验过程、实验结果、结果分析和讨论等。经验总结报告则要指出具体的经验及对经验的分析、归纳和论证,并指出经验的意义。学术论文应以论为纲,做到论点与论据的统一、观点和材料的统一。

(5) 结论是整个研究工作的结晶,也是全篇论文的精华,是问题的答案以及观点的总结。

(6) 讨论指可能存在的问题及可能解决的途径,也可提出相关亟待解决的问题。

(7) 注释和参考文献。注释一般放在结尾,参考文献则常放在注释之后。

以上是教学论文较常用的基本结构形式。实际上,教学论文并不是千篇一律的,文章结构应根据需要灵活掌握。形式决定于内容,并为内容服务。因此,写作形式没有一成不变的模式。但万变不离其宗,系统地学习论文的基本格式,对初学者来说,还是大有裨益的。

五、撰写论文的步骤

(一) 选题

选择课题、确定题目是教研论文写作的重要一步,而且关系到教学研究的质量水平。选择适当的课题,可以帮助写作者达到事半功倍的效果。选题的原则与方法如下:

(1) 结合教学实践与特长选择课题,并且量力而行。因为只有熟悉的领域里才能做到长袖善舞、游刃有余。

(2) 所选课题应具有学术价值,增强论文的生命力。这就需要教学工作者平时具有创造性思维,善于发现新问题、开辟新领域,

或者发展前人的研究,完善前人的理论。

(3) 选题大小应适宜。对于初学者来说,题目宜小不宜大。小题大做,有助于初学者深入课题,从中得出新见解。

(二) 准备工作

确定课题之后,论文的准备工作举足轻重。充分的准备工作是顺利完成论文的基础。大体有以下几个环节:

(1) 围绕课题收集材料。在充分占有材料的基础上,将重要的典型的材料作为重点,用处不大的材料仅供参考。

(2) 确立观点。在对材料进行分析研究后,以自己的论题为中心发散思维,逐渐形成和确立自己的观点。同时,确立观点的过程也是对大量材料进行去粗取精、由表及里的研究和提炼过程。

(三) 拟写提纲

提纲是对论文的总体设计。拟写提纲是对论文的内容进行统筹安排和布局规划的过程,可以帮助作者分清层次和重点,有机地组织文章的框架结构。拟写提纲一般都是一个由略到详的过程,并且应根据需要进行适当的调整。

(四) 撰写初稿

根据论文的类型和论文的基本结构形式,遵照拟定的提纲,将观点和材料有机组合,严密组织,使论文有血有肉,并且符合论文规范。

(五) 修改和定稿

修改是论文的再加工过程,可以使文章布局结构更加合理、文字更加准确流畅,可以使作者进一步理清思路,有时甚至会有意想不到的收获。

六、技能训练

(1) 每位学生根据教学实践写一篇论文,内容不限,字数不限。论文的论点必须正确,经得起实践的检验;论据必须可靠、准确、充

分;论证严密,合乎逻辑,对英语教学有一定的启发性。

(2) 论文写出后,大家互看、互评、互学,努力培养科研意识,提高科研水平,使其对教育有较大贡献。

七、论文举例

如何培养学生的创新思维能力

近几年来,随着中学教学改革的不深入,培养学生创新思维能力,已成为广大教师普遍关注的热点。如何培养学生的英语创新思维的能力,使学生超出教科书框架,学活书本,从而使学生变得更聪明,这已成为我们教育工作者当今需要解决的重大问题。

所谓创新思维是指人们运用已有知识和经验增长开拓新领域的思维能力,亦即在人们的思维领域中追求最佳、最新知识独创的思维。按爱因斯坦所说,“创新思维只是一种新颖而有价值的非传统的具有高度机动性和坚持性,而且能清楚地勾画和解决问题的思维能力”。创新思维不是天生就有的,而是通过人们的学习和实践不断培养和发展起来的。在英语教学中有效地培养学生的创新思维应从以下几方面做起。

一、合作互动,活化课文插图,拓展创新思维

SEFC教材图文并茂,为学生学习英语提供了大量的信息,但是教材中的插图都是静态的,其内涵具有一定的内隐性。如果教师能设法让静态的插图“动起来”,即使用计算机辅助教学或幻灯片显示,那么课堂会大容量、多信息、多趣味和高效率。为了拓展学生的思维,笔者采了合作互动的方法,即在教师的指导下,让学生在合作中动手和动脑进行表演,从而发挥每个人的长处,同学间相互弥补、借鉴、启发、点拨,形成立体的交互的思维网络。在合作制图中,鼓励学生发挥其创造性思维制作并组合插图部件,充分发挥学生内在的积极性和创造力。在制作插图时,要求:①制作灵活。插图再创作既要忠实于教材的原有设计,又不能受其束缚,内容可以合理取舍或增删,要以服务于教学为宗旨。②美育教育。画面之间比例要求协调,让学生在知识的同时,受到美的熏陶。③广泛参与。让学生参与插图再创作既能减轻

教师负担,又能培养学生的创新精神和实践能力。在课堂教学中,学生按教师指令摆放小拼图到指令位置,对学生进行大量的听说训练,有益于启发学生的思维和开发学生的智力。如教到 SB(2B) Unit 18, Lesson 70 We've lost our dad! 让学生在预习文章之后,分别勾画出四个人物 Dad, Tina, Max, a railway officer 及一列火车,以及此火车在一小站分轨运行的画面。根据上述几幅画,在课堂教学开始时对文章进行介绍,教师就画面进行问答,自然地引入新课,使文章内容清楚地显示在学生面前,激发了学生的兴趣,调动了他们的主观能动性。

二、立足双基,精心设置学案,激发创新思维

众所周知,只有量达到一定的程度,才会有质的飞跃。学生学习英语也是如此。首先,他们要把书本上的基础知识学好,奠定知识基础,因为基础知识为思维能力的培养提供了可能和基础,即“知识提供的是思维的原始材料”。在英语教学中,力求做到学生学有发展、学得活、学得透。① 要求学生在联系应用中学知识,要求充分理解而不是死记硬背。② 把掌握知识的重点放在思考力上,根据学生思考问题的方式和特点,通过各种渠道把知识结构铺垫成学生思维的方式,通过提问、启发和点拨,引导学生思维,鼓励学生多角度思考,在学习知识的同时,训练思维方法,用思维方法指导学生学。

学生要掌握好基础知识,与教师的指导是分不开的。古人云:“授之以鱼,不如授之以渔。”只有教会了学生科学的学习方法,学生的能力才会提高。我们针对学生自学能力差的情况,为学生精心设置学案,对每单元的课文阅读采取“自学”、“共学”和“练习”的方法。在课堂整体教学上,学生“画龙”,教师“点睛”。然后,在“自学”和“共学”的基础上让学生去“练”,教师精选文中出现的重要字、词、句型,编成练习题,让学生进行必要的巩固,使他们把学到的知识转化成能力。

实践证明,这样做学生不是学少了,而是学多了、学活了。在指导学生自学时,教师要结合目标教学,要求学生做到读思相结合,激发学生积极思考,培养发现问题、提出问题和解决问题的能力。

三、课堂中巧设疑问,引导创新思维

在教学中,笔者注意多角度、多方位地设计各种思考题,启发学生横向、类比、逆向、联想等思维,使学生不单单停留在理解和掌握所学的内容上,而

且要利用现学的知识,结合已学知识去创造、去探索,培养他们的创新思维,增强创新能力。在教课文时,笔者常采用多种思维训练法,培养学生的创新思维。根据教材的语言材料,设置疑点,引导学生对课文内容进行再加工,鼓励学生从不同方面、不同角度进行思维。如教到 SB(3A) Unit 6, Lesson 22 Dealing with Waste 时,笔者在学生学习课文内容的基础上大胆提问: Why is rubbish such as “white pollution” becoming a serious problem in China? What can be done for environmental protection? Do you have any suggestions for reducing waste and controlling pollution?... 这样学生的思维插上了想像的翅膀,一个个展开联想,给出各种各样的答案。

因此,只要教师在课堂上巧妙地适时设问,对学生多种思维训练,那么,学生的思维创造性便能得到充分发挥。

四、不断改进教法,开发创新思维

随着现代教育的不断改革、开拓,未来学生的教育,必须立足于精选的教材和科学的教法。要实现课堂教学的创造教育,教师只有千方百计地拓宽学生的知识,用大量生动有趣的题材去激发学生的兴趣,提高课堂教学效率,要从改革教学方法入手。

1. 创造性复述

复述的过程实际上就是用大脑思维的过程,它可以训练学生的各种思维能力。学生在把握原文主题、故事发展的基础上进行大胆、合理的想像,对原文内容和形式进行加工、整理、归纳、改写后进行复述,这样做,能促进学生对语言知识能力的迅速转化,有利于开发学生的智力,培养学生丰富的想像力,开发其创造性思维。创造性复述可分为三种:① 变更复述:让学生变换人称、时态、语态或文章体裁进行复述。② 续篇复述:根据故事可能发生的变化,利用原有知识发挥想像,讲述故事可能出现的结局,这种复述有利于培养学生的想像力和创造意识。③ 概括并复述:根据材料所展示的内容进行分析、概括、推理,总结全文大意或段落大意。这是较高水平的复述,学生需要很强的归纳能力。如 SB (1B) Unit 19 The Secret Is Out! 让学生学会对 How is the secret out? 进行复述。

2. 发挥性演讲

在学习 SB (2A) Unit 5 Charlie Chaplin 时,学生复述完课文后,组织他们进行辩论,学生的积极性很高,场面热烈,充分表现了他们的语言才能和思维

想像能力,把学生的思维想像力推向了一个新的高度。

复述和演讲是一种培养学生各种语用能力、激发学生创造性思维的有效教学方法。教师应该合理运用,因材施教,根据学生的实际水平,不同层次,选用适当方法,灵活运用,使教学达到理想的效果。

五、进行积极评价,鼓励创新思维

中学生是一个需要肯定、褒扬,需要体验成功喜悦刺激的群体。在课堂教学的创造教育中,教师的信任和鼓励会直接影响到学生求知欲的产生,能影响到学生创造意识的萌发和创造力的产生。在教学中,学生往往会产生一些稀奇古怪的想法,这时候,教师如果给予严厉的批评、指责、训斥,那么,将会压抑学生那些朦胧的、零碎的、不成片段的思想,从而会阻碍学生创新思维的发展。课堂上,学生只有处于一种和谐宽松的关系、环境之中,才能激起主动的内部活动。这要求教师对学生的学习行为及学习结果、反应等作出积极的评价,鼓励学生的创新思维。在评价中,注意客观、公正、热情、诚恳,使学生体验到评价的严肃性。注意发挥评价的鼓励作用,以鼓励为主,满足学生的成功需要,调动他们的积极性。所采取的主要评价形式如下:

1. 鼓励性评价

鼓励学生“异想天开”、“标新立异”;对于回答错误的同学,不马上说:“No, you are wrong.”而是说:“Please think it over.”对于作业中的错误,也不单单划“×”了事,而是在错误部分下面划线,并在旁边注上“?”,示意学生再考虑考虑。

2. 分层次评价

不同程度的学生,设以不同程度的要求,并分层次评价指导。对优秀学生,给予严格和高要求的评价;对差点儿的,给予肯定、鼓励的评价,增加他们的自信心,尊重他们的自尊心。

教师只有以信任和鼓励的态度来肯定学生的发现,尊重、理解、宽容地对待学生,满怀信心地相信他们会取得进步,同时注意给予积极性的评价,学生才能处于轻松、愉悦的教学环境中,他们的创造性思维才能得以发展,并最终使学生发展成为勇于思考、勇于创造的时代新人。

(摘自 中基网——英语教研基地
许云,本文略作修改)

八、外语教育教学科研论文评价表

外语教育教学优秀科研论文评价表(试行)

类别	项目标准		评语
目的	有现实意义、目的明确、针对性强	5	
方法	方法恰当、科学、灵活	15	
论点	理论观点科学、鲜明,理论与材料统一,有创造性	25	
材料	材料或数据完整、典型、可靠	25	
语言	文字简洁、清晰、流畅、表述正确、结构合理	20	
效果	对提高教学质量有具体价值,推广性强	10	
总分		100	

【说明】最高积分为60分。

第46课 教学研究的方法

教学研究是指教育工作者在教育实践中,为探索英语教学规律、改进教学方法而进行的科研活动。教学研究的过程,实际上也是对教学规律从感性认识上升到理性认识的过程,通过发现问题、深入研究、实践验证和得出结论,可以提高教师的素质和实践创新能力,这是提高教学水平的一个良好途径。

外语学习和教学的复杂性,决定了外语教研的多样性。首先,外语教学与多种学科交叉,如教育学、心理学、语言学、哲学等等,因此,教研方法也往往具有多样性,来自于不同学科。其次,由于被研究者的年龄、受教育程度以及语言环境等各不相同,使得外语教学本身就具有复杂性。因此,在复杂的情况下,如何确定自己的科研方向,以及如何实施自己的科研计划,就需要初学者认真学习有关教研的原则和方法。

一、教学研究的原则

- (1) 善于发现问题,勇于正视问题,解决问题有创新性。
- (2) 有应用价值和理论价值。教学研究首先应考虑课题研究是否能促进教学改革,促进教学理论的应用和发展。
- (3) 审度研究人员面临的主客观条件。客观条件指能给研究工作提供的设备、经费、时间、研究对象及资料等,主观条件指可以投入教研的人力及研究者的水平与能力等。一般来说,初从事教研的人员应选择范围较小、比较具体的课题。
- (4) 处理好理论与实践的关系。教学研究的建立在教学实践基础上的,需要科学的理论来指导实践,得出结论后,最终还要用客观公正的实践来检验。

- (5) 制订翔实可行的计划及教研方案。
- (6) 研究人员要以科学负责的态度认真对待。

二、教学研究的方法

外语教学由于受各个学科的影响,科研理论的不同,客观条件的不同,以及研究的角度不同,研究方法也林林总总、各不相同,但在教学研究的方法论中,有两个大的模式,即定性研究和定量研究。定性研究重在建立理论而不是验证理论,研究者调查之前没有主观意识的先入为主,而是通过观察要研究的现象或参与所调查的活动采用综合法和归纳法,旨在发现规律或模式。这种调查的优点是真实、深刻,但容易夹杂研究者的主观色彩,难以作普遍性概括。定量方法强调用实验方法来获取数据,研究者事先根据主观意识,有目的地控制和操纵变量,采用的是分析法和演绎法。定量方法得出的结论具有普遍性,但使用起来有很大的局限性,难以完全地控制和操纵变量。

外语教学研究根据研究形式、内容以及研究对象的不同,可采

用不同的具体的研究方法。

(一) 调查法

调查法是外语教学科研中采用最多的方法,是指通过访谈、问卷、调查表、标准测试、评估表等方式对较多的人进行调查,并从中发现解决问题的方法。调查的意义在于通过分析数据,提供关于教师情况、学生情况、教材、教学、设备、意见、要求等较全面的资料,以便解决教学中存在的诸多问题或矛盾。应用调查法要求研究人员必须忠于事实,不带任何先入为主的主观色彩。

(二) 观察法

观察法是研究者在自然(不加控制)的条件下,有目的、有计划、有重点地对研究对象进行系统的连续的观察,作出详尽、精确、客观的记录,并对其进行分析研究,最后再验证理论。观察法对于认识教学现象,收集研究的第一手资料起着重要作用,是外语教学研究中最基本的方法。观察法通常采用抽样观察法和追踪调查法两种形式。应用观察法时必须坚持观察的客观全面性、研究对象的典型性、观察的目的性和计划性。

(三) 实验法

实验法是指研究者为了解决教学中的问题,根据一定的教学理论或设想,有意识地使一个变量(自变量)发生变化,然后观察这种变化是否对另一个变量(因变量)产生影响,如故意改变教学方法,观察学习效果是否随之产生变化。实验法最主要的特点在于能对研究对象加以适当的控制,排除一些无关因素的干扰,突出所要研究的实验因素,从而比较准确地探索出事物间的因果关系来。运用实验法可以更大地发挥研究者的主动性,扩大研究范围,取得可靠度大的研究结果。实验法的要求:研究者要有一个关于解决某一教学问题的初步设想或待证的理论,即实验因素;其次,研究者必须查阅关于此问题的有关资料,以免做无谓的重复,最后还要看主客观条件是否具备。

(四) 比较法

根据一定的标准,对某些外语教学现象在不同情况下的不同表现进行比较研究,找出外语教学的普遍规律及其特殊本质,力求得出符合客观实际的结论和方法。比较一般是和观察、分析、综合等活动交织在一起的。在外语教学方面,对英语知识、教学理论的概念和术语进行分类比较研究并且找出新的理论,运用的就是比较法。通过相互联系和比较,有助于研究者找出本质规律,或者产生新的结论。比较法在外语教学研究具体研究方面,例如对教学目标、知识(语言知识、交际知识、文化知识)、技能(语言技能、学习技能、听说读写的技能)、技巧(熟练技巧、自动化技巧、动型技巧)、教学方法等,可分类进行定量和定性比较。

(五) 经验总结法

经验总结法是依据教学实践提供的事实,分析概括教学中的教学规律,使之上升为理论高度的一种有效方法。经验总结法有助于提高教师的整体业务素质,提高教学质量,深化教学改革。经验总结法要求总结的先进经验要有代表性,有较大的推广和应用价值,并且具有一定的创新性。

(六) 内省法

研究人员通过回顾自己学习英语的亲身体验和学习过程的深刻体会,对英语学习过程进行再认识。通过对照他人的经验及有关理论,可以对英语教学提出自己的观点。由于没有任何研究者的干扰或参与,使用内省法也就不存在研究者的主观歪曲。

三、抽样

教学研究过程中,许多研究方法都用得着抽样。抽样是指从调查对象总体中,有原则地选择一部分作为研究对象,抽取的那部分叫做样本。对样本的要求是样本要具有充分的代表性,以达到管中窥豹的效果,也才有希望将研究结论推广到总体。抽样工作

同样能为研究者节省人力、物力,便于研究的深入。

四、教学研究的形式

(1) 教改实验:针对教材编写、大纲设计、教学手段、测试方法等不同问题的实验,有宏观方面的实验,也有微观方面的实验。

(2) 调查研究:针对教材编写、大纲设计、教学手段、测试方法、学生学习过程中的各种问题进行调查研究,从中找出规律,指导教学改革。调查按目的可划分为两类,一类是常规调查,其目的在于寻找一般数据,了解一般情况;另一类是比较调查,旨在比较两个群体地区,或两个时期的教学情况,根据范围大小,可分为综合调查和专题调查两种,其他按调查对象还可以分为全面调查和非全面调查。

(3) 英语知识的研究:针对教材中出现的知识、词法、句法、文化背景加深加宽而开展研究。英语作为一种第二语言,研究英语知识本身可对第二语言的背景产生深远的影响,会使研究者有整体感,有助于全面把握教材内容和提高教学效果。

五、教学研究设计的步骤

(一) 选题

选题应立足于自己的实践,同时要熟悉当前外语教学研究的动态,避免重复,课题本身应具有理论价值和实用价值,并且切实可行。也就是说,课题既要有一定的研究价值,又须在研究人员主客观条件许可范围之内。对于外语教师而言,入道伊始,完全可以“小题大做”,选择范围较小但比较具体的课题,只要研究成果有新意,有推广价值,同样是成功的教学科研活动。

(二) 查阅文献

查阅文献在外语教学科研中是主要组成部分。只有通过阅读大量的文献,才能做到高屋建瓴,设计出好的科研项目,也只有通

过阅读文献,才能避免重复,避免人力和物力的浪费,同时明确研究方向,使题目具有新意。

(三) 制定研究工作计划

计划应明确规定要研究的问题及其范围,要采用适当的研究方法以及抽样方式、时间进度、人员安排等,做到有的放矢。开展的研究工作按计划进行,在执行中调整,以达到预期的研究效果。

(四) 分析研究

针对要研究的课题,通过观察、调查、问卷等方法获取大量的资料。在占有资料的基础上,加以鉴别、取舍,并且作进一步的分析研究,从而得出可靠的研究结论。

(五) 撰写教研报告

将研究过程及成果用文字表述出来就是教研报告,包括研究目的、研究对象、抽样方式、研究过程、材料的整理以及结论。如何撰写,可参考《教学论文的写作》一章。

教学科研的步骤不是一成不变的,而是从实际出发,把计划性和灵活性有机结合起来,以科学的态度从事教学研究工作,为外语教学科研工作作出力所能及的贡献。

(六) 教学研究的技能训练

调查学生学习英语的动机和积极性,并通过任课教师了解他们近两年的成绩,然后进行分析、讨论,得出结论。

写一篇符合要求的经验总结:

- (1) 总结对象:教育实习归类的英语专业。
- (2) 总结内容:怎样调动差生学习英语的积极性。

第47课 教学实验的实施

实验研究是教学研究中的重要方法。根据教学研究的目的是,在创造的典型环境中或特定条件下,研究者有目的、有计划地干预或控制变量(自变量),使之发生变化,然后观察并记录这种变化是否对另一个变量(因变量)产生影响。自变量(也叫刺激变量)是研究者要干预或控制的变量,因变量(也叫反应变量)是在自变量变化之后要观察其是否随之发生变化的变量。例如,有意识地改变教学方法,以观察学生的学习行为、态度及学习效果等是否随着教学方法的变化而随之发生变化。其中,教学方法为自变量,而学习行为、态度及学习效果等为因变量,而其他影响因变量的因素,如性别、年龄、性格等统称为干扰变量。实验法正是通过对相关变量的有效控制,增强了研究的主动性,使研究者能更准确地了解教学中存在的矛盾以及他们的内在联系。运用实验法还可以扩大研究的范围,可以对研究成果进行重复验证,使之更加可靠。

一、教学实验的原则和要求

(1) 要有明确的目的性。研究者要有一个明确的设想,即实验因素,同时要查阅与之相关的资料,看看前人是否已做过类似的实验、实验是否可靠、问题是否解决等,消除盲目性,避免人力和物力的浪费。

(2) 要本着力所能及的原则。综合考察实验研究所需的主客观条件是否具备,如研究者的学历、科研经验、业务水平以及实验所需的经费、设备等等。根据工作条件的实际情况,扬长避短,选择适当的实验课题。

(3) 进行周密的实验设计,包括实验步骤、人员分工、时间分配等等,做到有的放矢、有条不紊。

(4) 实验过程的详细情形要有完整的记录,各种数据要翔实、准确。

(5) 尽量消除研究者的主观偏向以及研究过程中因无关变量导致的误差。

(6) 避免实验研究对实验对象(学生)可能产生的负面影响,确保实验的科学性。

二、教学实验的方法类型和测量手段

(一) 方法类型

1. 单组实验法

以一个小组为实验对象,施加一个或数个实验因素,观察和测量实验对象身上产生的反应和变化,然后分析、确定和比较实验因素在实验过程中所起的作用及产生的结果。学校环境中,由于时间和教学进度等实际问题的制约,往往对真正的实验设计进行一定程度的修改,变成准实验研究或前实验研究。

2. 等组实验法

以条件相等的两个或两个以上小组作为实验对象,分别施加不同的实验因素,观察和测量实验对象所产生的反应和变化,对其进行分析研究,从而确定和比较各个实验因素所起的不同作用和产生的效果。

3. 循环实验法

循环实验法也叫轮组实验法。以两个或两个以上小组为实验对象,让每组实验对象都重复接受同样的实验因素的处理,观察和测量每组发生的反应和变化,然后经分析比较,最后确定所起的不同作用和产生不同效果的几种实验因素。

(二) 实验中的测量手段

实验对象在教学实验因素的作用下,在学习行为、学习态度和学习效果方面会有不同的反应和变化,同样,实验中的测量手段也因之不同。

1. 学习行为

学习行为是指学生在整个实验过程中所表现出来的行为举止和学习方式。学习行为的差异表现在以下几个方面:是主动学习还是被动,是积极还是消极,是单纯地接受知识还是举一反三创造性地学习,是有目的、有计划地学习还是无目的、无计划地学习等等。

界定和测量学习行为的主要手段是观察。有计划、有目的地选择实验班某些学生作为观察对象,并且把观察时间分为几个时间间隔,以时间间隔为单位观察所选学生的行为表现,观察这些学生在课堂上的参与意识、精力集中程度、回答问题的积极性以及答对率等,并且作好翔实的观察记录,然后进行整理、分析,从而得出准确的判断。

2. 学习态度

学习态度指学生在学习过程中情感领域的心理倾向或主观状态,包括学习动机、兴趣、理想和价值观念等。“我要学”和“要我学”就是两种不同的学习态度,一种是积极主动,另一种是消极应付。

学习态度通常由学生的意见与举动反映出来。因此,用问卷调查的方式进行间接测量和推断比较准确。问卷调查是教学实验中常用的一种测量手段,即调查者就调查项目编制成调查问卷,由被调查者填写。调查问卷常用下列设计类型:

(1) 简答式。如:你最喜欢什么样的英语老师?

(2) 是否式。如:每次上完新课后你是否都会自觉地复习?

(3) 选择式。如：你认为困扰学习的主要问题是()

- A. 课文内容太多 B. 单词难记
C. 语法太难 D. 听不懂

(4) 排序式。如：你认为英语学习中，如何处理以下几项技能？
(按重要程度填写序号 1, 2, 3, 4, 5)

() 读、() 译、() 写、() 听、() 说

(5) 填空式。如：这段时间我认为课外学习英语的最佳时间是_____，学英语遇到困难时，我通常向_____请教。

3. 学习效果

学习效果指学生在认知领域内所达到的教学目标的程度与学习水平的差异比率，是较为可靠的量化资料，通常采用形成性练习和总结性测验来进行测验。形成性练习一般是在每个单元教学之后，用它来检查学生对该单元的掌握情况；总结性测验是在一教学阶段结束后进行的教学评价，多为客观性测验试题。

三、实验设计

真正的教学研究有两大特点，一是研究者对自变量的控制，二是对被试者进行随机抽样，尤其在确定实验对象时，应避免使用自然组(如自然班)。然而在实验的实际操作中，由于很多实际问题，如时间不允许或教学进度的限制等，研究者有时为充分利用真实的教学环境，而不得不放弃一些实验研究的要求，这样就出现了不同的实验设计。

显而易见，合理和完善的实验设计可以提高实验研究的效率，减少实验数据的误差，增强研究结果的可信度，从而提高实验的科学性和准确度。

真正的实验设计有两大特点：一是研究者对自变量的控制，二是对被试者的随机抽样。尤其在确定实验对象时，应避免使用自

然组(如自然班)而采取随机抽样的办法,以确保研究对象的起点是一样的。然而在具体的外语教学中,因为时间和教学进度的问题,开展真正意义上的实验设计会比较困难。因此,研究者为充分利用真实的教学环境,不得不放弃一些实验研究的要求。比如,当无法随机抽样时,利用并不对等的自然组开展实验,但实验前必须进行一次测试,以保证因变量的可比性。或者在进行单组实验时,若只能利用自然组,可进行时间抽样设计,即对这一组在实验前后进行多次测试,然后比较测试结果,就等于把同一组在不同时间内看做不同组进行测试。

总之,作为研究者,不能因条件的限制而放弃实验的基本原则和要求,而应因地制宜,充分利用现有的教学条件和环境,尽量保证实验的准确性和科学性。

四、教学实验的步骤

(一) 选择教学实验课题

课题的选择是教学实验中具有决定性意义的一步。所选课题应建立在教学实践的基础上,根据教学的需要选择实验课题,课题应具有科学性和可行性,具有一定的理论价值。

(二) 组织实验队伍

选择具有一定思想水平和业务能力的教师和教辅人员参加实验工作,还应邀请有关专家、学者、科研人员、知名教师进行指导,本着严肃认真的工作态度,齐心协力地搞好实验工作。

(三) 制订实验方案

对整个实验活动的内容和步骤作出统筹规划和安排,主要包括以下几部分内容:

(1) 确定教学实验的变量。依据课题,明确教学实验中哪些是需要操纵的自变量,哪些是实验中随自变量的变化而变化的因变

量,如学习行为、学习态度等,哪些是影响因变量的其他干扰变量,如性别、年龄等。

(2) 明确实验的对象和范围。为达到预期的实验目的,立足于客观存在的条件,确定实验对象、类型和特征,并且划定实验的范围和规模。

(3) 确定实验周期和日程安排。

(4) 明确实验方法步骤和工作措施。

(5) 明确实验的领导体制和工作体制。

(6) 进行经费预算,减少不必要的开支。

(四) 实施教学实验

按照实验方案的步骤,有条不紊地完成每阶段的实验任务,包括调查、观察测量、数据的记录和分析、得出结论等等。当然,根据实验中的需要,可适当调整实验方案的有关部分。

(五) 实验的验收

实验结束后,在占有大量事实和数据的基础上,分析自变量和因变量间的关系,透过现象弄清本质,发现问题,找出规律和模式,得出结论。

(六) 撰写实验报告

撰写实验报告是教学实验工作的最后一个环节,是教学实验过程的真实记录。因此,撰写时应注意使用规范化的格式,实事求是地陈述实验方法、现象、数据和结论。

以上是教学实验的六个基本步骤,除此之外,有时在确定课题后还需提出课题申请、进行可行性论证等内容。总之,教学实验研究是一项复杂细致的研究活动,需要研究人员确定详细的实验步骤,并在实施中根据客观需要进行适当调整,以确保实验的顺利进行以及实验成果的科学性和可信度。

五、技能训练

- (1) 设计教学实验研究方案。
- (2) 请按下表设计一个教学实验研究方案。

实验课题名称	
实验目的(实际意义、理论意义)	
要达到的目标	
实验对象	学校_____ 班级_____ 人数_____
实验周期	从_____年_____月起到_____年_____月止
实验的自变量(刺激变量)	
实验的因变量(反应变量)	
可能出现的干扰因素(控制变量)	
实验过程中主要步骤	
计划	

设计人_____ 日期_____年_____月_____日

参考书目

1. 胡春洞. 英语教学法. 北京:高等教育出版社, 1990
2. 杭宝桐. 中学英语教学法. 上海:华东师范大学出版社, 1993
3. 李克农. 教师职业技能训练教程. 北京:北京大学出版社, 1994
4. 何广铿. 英语教学法基础. 广州:暨南大学出版社, 1995
5. 朱晓燕. 英语教学技能训练. 广州:广东科技出版社, 1995
6. 李观仪. 英语教学法. 上海:上海外语教育出版社, 1995
7. 石世杰等. 中学英语教师职业技能训练教程. 东营:石油大学出版社, 1996
8. 束定芳, 庄智象. 现代外语教学. 上海:上海外语教育出版社, 1996
9. 董操. 英语教育学. 北京:教育科学出版社, 1998
10. 刘润清. 外语教学中的科研方法. 北京:外语教学与研究出版社, 1998
11. 肖惜. 英语教师职业技能训练简明教程. 北京:高等教育出版社, 1999
12. 沈亚强. 现代教育技术基础. 杭州:浙江大学出版社, 2000
13. 陈树措. 中学教师信息技术培训教材. 北京:北京工业大学出版社, 2001
14. 教育部高等教育司. 高职高专教育英语课程教学基本要求. 北京:高等教育出版社, 2000
15. H H Stern. *Issues and Options in Language Teaching*. Shanghai: Shanghai Foreign Language Education Press, 1999
16. Claire Kramsch. *Context and Culture in Language Teaching*. Shanghai: Shanghai Foreign Language Education Press, 1999
17. H G Widdowson. *Teaching Language as Communication*. Shanghai: Shanghai Foreign Language Education Press, 1999

责任编辑：徐永成
封面设计：吴宏丽
终审：李建筑

ISBN 7-81067-457-9



9 787810 674577 >

ISBN 7-81067-457-9

G·105 定价：15.80 元